

九江钜峰新材料有限公司
工业固体废物资源综合利用

评价报告

江西贝斯特节能环保服务有限公司

2026年1月

目录

I 项目摘要表	1
第一章 概述	3
1.1 评价目的	3
1.1.1 现状与形式	3
1.1.2 指导思想	4
1.1.3 主要目标	5
1.1.4 企业评价目的	6
1.2 评价范围	6
1.2.1 核定边界	6
1.2.2 评价统计期	6
1.3 评价准则	7
1.3.1 公平公正原则	7
1.3.2 专业严谨原则	7
1.3.3 自愿公开原则	7
1.3.4 诚实守信原则	7
1.3.5 客观独立原则	8
1.4 评价依据	8
1.4.1 相关法规、政策依据	8
1.4.2 相关标准规范	9
1.4.3 其他文件	9
第二章 评价过程和方法	10
2.1 评价流程	10
2.1.1 接受委托	10

2.1.2 资料收集	11
2.1.3 资料审查	11
2.1.4 现场核查	11
2.1.5 报告编制	14
2.1.6 报告技术评审	15
2.1.7 报告交付	15
2.1.8 记录保存	15
2.2 评价方法	15
2.2.1 专家判断法	16
2.2.2 综合计算法	16
2.2.3 标准对照法	16
2.2.4 类比分析法	16
第三章 企业基本情况	17
3.1 企业概况	17
3.2 企业资源综合利用工作概况	20
第四章 工艺技术及装备	21
4.1 工艺技术	21
4.1.1 砂、道路垫层及回填料（混合料）工艺流程	21
4.1.2 砂、道路垫层及回填料（混合料）工艺简介	21
4.1.3 砖制品工艺流程	23
4.1.4 砖制品工艺简介	23
4.1.5 产业政策符合性	24
4.2 工艺装备	24
4.3 技术及设备管理	26

4.3.1 技术管理	26
4.3.2 设备管理	27
4.4 综合利用技术改造	27
4.4.1 节能技术改造	27
4.4.2 企业“三废”回收利用情况	28
4.5 综合评价	30
第五章 计量统计及体建设情况	32
5.1 计量管理	32
5.1.1 计量管理制度的核心意义	32
5.1.2 构建计量管理制度的关键要素	32
5.1.3 计量管理制度的持续优化与创新	33
5.2 统计管理	33
5.2.1 统计管理制度的重要性	33
5.2.2 统计管理制度的主要内容	34
5.2.3 统计管理制度的实施与改进	34
5.2.4 结论	34
5.3 体系建设	35
5.4 综合评价	35
第六章 产品质量及环保情况	36
6.1 内部质量控制	36
6.1.1 采购管理	36
6.1.2 供应商管理	36
6.1.3 原材料及辅料进厂质量管理	37
6.2 环境保护	38





6.2.1 废气控制	39
6.2.2 噪声控制	40
6.2.3 废水控制	40
6.3 综合评价	40
第七章 工业固体废物综合利用计算	41
7.1 企业自身产生的工业固废的综合利用量	41
7.2 企业接受的工业固体废物的综合利用量	41
7.3 工业固体废物的综合利用量	41
7.4 资源综合利用物料平衡	43
7.4.1 炉渣物料平衡	43
7.5 工业固体废物掺加比例计算	48
7.5.1 企业提供的工业固体废物综合利用情况及掺加比例	48
7.5.2 本次评价工业固体废物综合利用情况及掺加比例	48
第八章 评价结论	49
附件	51
附件 1 企业营业执照	51
附件 2 项目备案通知书	52
附件 3 项目环评批复	56
附件 4 项目环评验收	62
附件 5 项目排污许可证	67
附件 6 项目总量控制确认书	68
附件 7 体系证书	76
附件 8 企业原材料检验报告	79

附件 9 企业产品检验报告	82
附件 10 企业危废协议	93
附件 11 安全验收评价报告收悉函	100
附件 12 企业炉渣入库及产品产量用量以及每月记录表	101
附件 13 进出口记录底单照片	228
附件 14 企业环境检测报告	231
附件 15 真实性承诺	249
附件 16 首末次会议以及现场照片	250
附件 17 评价机构单位资质	262

I 项目摘要表

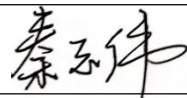
评价报告摘要表

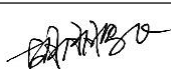
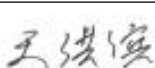
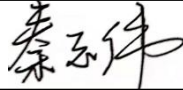
企业信息					
企业名称	九江钜峰新材料有限公司				
企业地址	江西省九江市柴桑区赤湖工业园平安路 4 号				
企业负责人	张富	联系人	林成	联系电话	13316604948
评价机构信息					
机构名称	江西贝斯特节能环保服务有限公司				
机构地址	江西省南昌市南昌高新技术产业开发区京东大道 698 号浙大科技园 C 区 301 室				
机构负责人	夏天	联系人	秦志伟	联系电话	13367009814
固体废物信息					
评价周期	2025 年 1 月-2025 年 12 月	评价时间	2026 年 1 月		
固废名称	固废来源企业	固废产生企业	固废数量 (t)		
炉渣	光大环保能源(九江)有限公司	光大环保能源(九江)有限公司	168700.82		
合计			168700.82		
产品信息					
产品名称	产品质量		产品数量 (t)		
建筑轻骨料	符合《轻集料及其试验方法第 1 部分：轻集料》GB/T17431.1-2010 的要求		130761.29		
其他	未燃尽垃圾	/		1052.66	

	2025 年底仓库库存	/	41368.97
固废利用信息			
固废掺加量	产品名称	固废掺加量 (%)	
	建筑轻骨料	100%	
综合利用技术条件和要求符合性(淘汰落后生产工艺及设备情况)	<p>1.根据《产业结构调整指导目录(2024 年本)》项目不属于限制类和淘汰类，符合国家产业政策；</p> <p>2.未发现公司生产中使用淘汰落后生产工艺和机电设备；</p> <p>3.公司综合利用工业固体废物炉渣生产建筑轻骨料，符合国家统一的工业固体废物资源综合利用产品目录要求；</p>		
人员信息			
职责	姓名	职称	签字
现场核查	秦志伟	工程师	
	胡鹏飞	助理工程师	
	王洪滨	助理工程师	
报告编制	胡鹏飞	助理工程师	
	王洪滨	助理工程师	
技术评审	秦志伟	工程师	
报告批准	张际生	高级工程师	

(盖章)

签发日期： 年 月 日

第一章 概述

1.1 评价目的

1.1.1 现状与形式

党的十八大以来，我国把资源综合利用纳入生态文明建设总体布局，不断完善法规政策、强化科技支撑、健全标准规范，推动资源综合利用产业发展壮大，各项工作取得积极进展。2025年是“十四五”规划的第五年，是推动节能减污降碳协同增效、促进经济社会发展全面绿色转型的关键之年，进入“十四五”的三年来，国家发展改革委、工业和信息化部、住房城乡建设部等主管部门把加强大宗固废综合利用作为提高资源利用效率、推动节能降碳增效、健全绿色低碳循环发展的经济体系的重要抓手，多措并举，取得显著成效。

中国循环经济协会根据国家统计部门公开发布的数据进行测算，2021年我国大宗固废产生量约66.5亿吨，综合利用量约37.8亿吨，同比增长1.1亿吨，综合利用率约57%，同比增长0.84个百分点。与开发利用原生资源相比，2021年我国大宗固废综合利用通过原料替代、燃料替代等途径，减少二氧化碳排放约8.9亿吨，同比增加约0.2亿吨，“十四五”大宗固废综合利用开局良好。

在进入“十四五”后，我国将开启全面建设社会主义现代化国

家新征程，围绕推动高质量发展主题，全面提高资源利用效率的任务更加迫切。受资源禀赋、能源结构、发展阶段等因素影响，未来我国大宗固废仍将面临产生强度高、利用不充分、综合利用产品附加值低的严峻挑战。目前，大宗固废累计堆存量约 600 亿吨，年新增堆存量近 30 亿吨，其中，赤泥、磷石膏、钢渣等固废利用率仍较低，占用大量土地资源，存在较大的生态环境安全隐患。要深入贯彻落实《中华人民共和国固体废物污染环境防治法》等法律法规，大力推进大宗固废源头减量、资源化利用和无害化处置，强化全链条治理，着力解决突出矛盾和问题，推动资源综合利用产业实现新发展。

1.1.2 指导思想

以习近平新时代中国特色社会主义思想为指导，深入贯彻党的十九大和十九届二中、三中、四中、五中全会精神，坚定不移贯彻新发展理念，以全面提高资源利用效率为目标以推动资源综合利用产业绿色发展为核心，加强系统治理创新利用模式，实施专项行动，促进大宗固废实现绿色、高效、高质、高值、规模化利用，提高大宗固废综合利用水平：助力生态文明建设，为经济社会高质量发展提供有力支撑。

《国民经济和社会发展第十四个五年规划纲要》《2030 年前碳达峰行动方案》《“十四五”循环经济发展规划》对“加强大宗固废综合利用”作出了相关部署。国家发展改革委牵头制定的《关于“十四五”大宗固体废弃物综合利用的指导意见》（发改环资〔2021〕381 号），对“十四五”时期开展大宗固废综合利用的主

要目标、基本原则、重点任务、保障措施等进行了系统规划。在工业和信息化部、住房城乡建设部、农业农村部的相关专项规划中，分别对加强大宗工业固废、建筑垃圾、农作物秸秆等重点品种的综合利用进行了细化安排。同时后期发改委又连续下了 2 个文件，分别是《关于开展大宗固体废弃物综合利用示范的通知》(发改办环资〔2021〕438 号)、《关于加快推进大宗固体废弃物综合利用示范建设的通知》(发改办环资〔2021〕1045 号)，旨在加强固体废弃物综合利用示范项目的建设。

1.1.3 主要目标

根据《国务院办公厅关于加快构建废弃物循环利用体系的意见》(国办发〔2024〕7 号)中要求，到 2025 年，初步建成覆盖各领域、各环节的废弃物循环利用体系，主要废弃物循环利用取得积极进展。尾矿、炉渣、煤矸石、冶炼渣、工业副产石膏、建筑垃圾、秸秆等大宗固体废弃物年利用量达到 40 亿吨，新增大宗固体废弃物综合利用率达到 60%。废钢铁、废铜、废铝、废铅、废锌、废纸、废塑料、废橡胶、废玻璃等主要再生资源年利用量达到 4.5 亿吨。资源循环利用产业年产值达到 5 万亿元。

到 2030 年，建成覆盖全面、运转高效、规范有序的废弃物循环利用体系，各类废弃物资源价值得到充分挖掘，再生材料在原材料供给中的占比进一步提升，资源循环利用产业规模、质量显著提高，废弃物循环利用水平总体居于世界前列。

1.1.4 企业评价目的

九江钜峰新材料有限公司开展工业固体废物评价工作以来，该企业对上一年度的工业固体废物利用情况进行分析。评价目的是为了便于上级主管部门可以清晰的掌握本行政区域内各相关企业对于工业固体废物的使用情况并得到经第三方机构核实后的有效数据。

远期目标为到 2025 年既“十四五”末，该企业所使用的炉渣等大宗固废的综合利用能力显著提升，利用规模不断扩大。同时该企业正在研究炉渣应用到轻集料中的参加比例及轻集料性能测试。以期使大宗固废综合利用水平不断提高；大规模多品种工业固废利用技术取得突破；产业间融合共生区域间协同发展模式不断创新。

1.2 评价范围

1.2.1 核定边界

为更真实而有效的核算企业工业固体废物利用率，更准确的核实企业工业固体废物使用量，本次评价边界划分为全能线从原材料进厂至产品出厂。

1.2.2 评价统计期

为切实详细的核算年度企业工业固体废物利用率，本次统计期为 2025 年 1 月至 2025 年 12 月。

1.3 评价准则

1.3.1 公平公正原则

在开展固废评价工作中，江西贝斯特节能环保服务有限公司公平、公正地开展固废评价工作，真实、准确地反映评价活动中的发现和结论。

1.3.2 专业严谨原则

在开展固废评价工作中，江西贝斯特节能环保服务有限公司组织具备评价必需专业技能和职业素养的专业技术人员组成评价工作组，评价工作组根据评价活动的具体要求以严谨的态度开展评价工作。

1.3.3 自愿公开原则

在开展工业固体废物资源综合利用评价(以下简称“固废评价”)工作中，江西贝斯特节能环保服务有限公司严格遵循“自愿公开”原则，企业自愿开展工业固体废物资源综合利用评价，江西贝斯特节能环保服务有限公司公开开展固废评价工作。

1.3.4 诚实守信原则

在开展固废评价工作中，江西贝斯特节能环保服务有限公司要求工作人员应具有高度的责任感，本着诚实守信的态度，确保

评价工作的顺利进行。

1.3.5 客观独立原则

在开展固废评价工作中，江西贝斯特节能环保服务有限公司保持独立于被评价企业，评价工作人员采取必要措施避免偏见及利益冲突，在整个评价活动中保持客观。

1.4 评价依据

1.4.1 相关法规、政策依据

- 1、《中华人民共和国节约能源法》；
- 2、《国务院关于加强节能工作的决定》(国发〔2006〕28号)；
- 3、《“无废城市”建设试点工作方案》(国办发〔2018〕128号)；
- 4、《产业结构调整指导目录(2024年本)》；
- 5、《产业发展与转移指导目录(2018年本)》；
- 6、《工业固体废物资源综合利用评价管理暂行办法》(2018年第26号公告)；
- 7、《财政部 税务总局关于完善资源综合利用增值税政策的公告》(财税〔2021〕40号)；
- 8、《财政部 税务总局 生态环境部关于环境保护税有关问题的通知》(财税〔2018〕23号)；
- 9、《江西省工业固体废物资源综合利用评价管理实施细则》(赣工信节能字〔2019〕187号)

10、《江西省人民政府关于印发江西省“十四五”节能减排综合工作方案的通知》（2022年）；

11、《江西省“十四五”工业绿色发展规划》（赣工信节能字〔2021〕249号）；

12、《江西省发展改革委关于进一步做好节能工作的通知》（赣发改环资〔2017〕1367号）。

1.4.2 相关标准规范

1、《质量管理体系 要求》GB/T 19001-2016

2、《环境管理体系 要求》GB/T 24001-2016

3、《职业健康安全管理体系要求及使用指南》
GB/T45001-2020

4、《能源管理体系要求及使用指南》GB/T 23331-2020

5、《建筑材料行业能源计量器具配备和管理要求》
GB/T24851-2010

6、《建材工业大气污染物排放标准》DB 37/2373-2018

1.4.3 其他文件

1、九江钜峰新材料有限公司提供的相关技术文件。

第二章 评价过程和方法

2.1 评价流程

依据工业和信息化部《工业固体废物资源综合利用评价管理暂行办法》(国家工信部公告 2018 年 26 号)、《江西省工业固体废物资源综合利用评价管理实施细则》(赣工信节能字〔2019〕187 号)等相关文件规定,江西贝斯特节能环保服务有限公司研究确定了公司开展固废评价工作的 workflows,评价流程包括接受委托、资料收集、资料审查、现场核查、报告编制、技术评审、报告交付、记录保存八个阶段。

2.1.1 接受委托

2025 年 12 月,九江钜峰新材料有限公司与江西贝斯特节能环保服务有限公司签订了《工业固体废物资源综合利用评价项目》协议,江西贝斯特节能环保服务有限公司接受委托为九江钜峰新材料有限公司提供固废评价服务。

江西贝斯特节能环保服务有限公司接受委托后,根据企业的生产技术条件、工业固体废物的种类及规模等,选择具备能力的评价组组长和组员组成评价组,评价组工作人员的专业领域和能力能够具备覆盖工业固体废物资源综合利用评价需要的各种知识和能力。

2.1.2 资料收集

江西贝斯特节能环保服务有限公司接受委托后，根据企业的生产技术条件、工业固体废物的种类及规模等，进行了初步沟通，提出了固废评价所需资料清单，包括：

- 1、材料真实性承诺书；
- 2、企业营业执照复印件；
- 3、企业生产经营情况说明(包括但不限于企业基本情况、经营规模、综合利用工业固体废物种类、产品产量等)；
- 4、工业固体废物产生、采购（或接受）、消耗及产品生产的相关报表；
- 5、产品标准机工艺技术说明；
- 6、产品质量检测报告及产品质量控制情况；
- 7、工业固体废物利用情况，包含企业接收的工业固体废物分种类的综合利用量及相关的物料衡算过程。

2.1.3 资料审查

江西贝斯特节能环保服务有限公司对九江钜峰新材料有限公司提交的资料进行完整性和准确性审查，初步判断企业提供资料数据基本合理性，文件较为齐全准确。

资料审查工作贯穿评价工作的始终。

2.1.4 现场核查

现场核查的目的是通过现场查看企业资源综合利用设施，查阅设施运行和监测记录、企业产品质量检测报告、物质计量和统

计体系运行记录以及与现场相关人员进行座谈等，对企业生产过程与提交资料的一致性、合理性进行核查，确定综合利用工业固体废物的种类和数量，判定资源综合利用的技术条件和要求的符合性。

评价组根据收集的有关数据和资料的初步审查结果制定现场核查计划，并与九江钜峰新材料有限公司确定现场核查的时间与安排，现场核查计划提前发给企业进行确认。

现场核查实施步骤：

(1) 召开现场核查首次会议

在首次会议中做好以下工作：

- ① 会议签名，签署“会议签到表”；
- ② 介绍小组成员，必要时的分工；
- ③ 简单介绍资源综合利用评价的目的意义；
- ④ 和企业沟通被评价单位配备配合人员，包括查看现场与查阅资料的陪同人员；
- ⑤ 介绍现场核查的主要内容及注意事项，提出拍照的要求，取得被评价企业的同意；
- ⑥ 请被评价单位简单介绍企业基本情况及生产工艺、近期生产情况、近期资源综合利用情况等；
- ⑦ 作出承诺：
 - a. 评价工作坚持“公平、公正、公开”的原则；
 - b. 保守被评价单位的商业秘密和技术秘密
 - c. 现场核查期间遵守被评价单位的各项规章制度，尤其是安全管理方面的规章制度。

(2) 查看生产现场

查看生产现场中做好以下工作：

① 查看企业原材料进厂及生产中的计量器具管理情况，包括地磅、计量称等，是否运转正常，设备是否在检定有效期内，做好拍照工作；

② 查看企业产品情况，甄别和记录企业生产的产品是否和企业申报材料一致，做好拍照工作；

③ 查看企业生产所有原材料情况，包括堆场、库棚等地点，依据企业申报材料甄别和记录企业生产所用的工业固废种类和数量，做好拍照工作；

④ 查看企业生产线，甄别和记录企业生产流程、工艺设备、所用原料等是否和企业申报材料一致，主机设备是否运转正常，做好拍照工作。

(3) 查阅相关资料

查阅资料时做好以下工作：

① 查阅企业质量记录、检测报告、质量管理等资料，甄别和记录企业产品质量和原材料(含利用的工业固废)质量检验管理是否和企业申报材料一致，必要时采用复印、拍照等方式保存相关记录；

② 查阅企业台账，甄别和记录企业固废来源、原料用量和产品产量的数据等是否和企业申报材料一致，必要时采用复印、拍照等方式保存相关记录；

③ 查阅企业计量统计资料，甄别和记录企业计量统计管理是否和企业申报材料一致，必要时采用复印、拍照等方式保存相

关记录；

④ 查阅企业其他基本情况资料，甄别和记录是否和企业申报材料一致，必要时采用复印、拍照等方式保存相关记录；

⑤ 查阅企业生产及工业固废使用的相关报表，甄别和记录企业生产及工业固废来源、使用等情况是否和企业申报材料一致，必要时采用复印、拍照等方式保存相关记录；

⑥ 进行初步计算，初步得出企业利用工业固废的种类数量和掺加比例。

(4) 召开现场核查末次会议

① 请被评价单位高层管理者代表和相关部门的负责人到会；

② 由组长介绍现场核查的工作过程、初步结果；

③ 感谢工作配合，告知综合利用评价的现场核查工作结束。

2.1.5 报告编制

评价组根据资料审查和现场核查的核查发现编制了评价报告。评价报告对如下内容进行评价：

1、企业是否建立管理体系；

2、企业生产工艺、技术是否符合产业政策、技术规范；

3、企业物质计量统计体系建设情况是否满足对工业固体废物资源综合利用量的核算要求；

4、工业固体废物资源综合利用量的物料衡算过程是否准确；

5、企业综合利用的工业固体废物种类、产品是否符合目录要求；

6、需要评价的其他情况。

2.1.6 报告技术评审

江西贝斯特节能环保服务有限公司建立了三级评审机制，实施对评价活动进行内部质量管控，安排 2 名具有相关专业的工程师以上技术职称的非评价组成员对评价报告进行技术评审。

技术评审采取文件审核的形式，对评价组的所有工作文件(包括评价计划、检查记录、评价报告等)以及被评价企业提供的证据资料进行评审。

技术评审未发现评价内容有重大缺陷，个别轻微缺陷已责成评价组进行了修改或改进，完成最终评价报告。

2.1.7 报告交付

评价报告通过技术评审后，评价组组长将评价报告提交单位领导或授权人签字批准，批准后的报告及时交付被评价企业。

2.1.8 记录保存

公司对评价过程中的文件、案卷及资料以安全和保密的方式保存，需保存的文件由评价小组整理完整后移交给资料室保存，并按规定办理移交手续，记录及资料保存期 6 年。

2.2 评价方法

在实际固废评价工作开展过程中，公司根据行业特点和实际需要，选择适用的评价方法。公司采用的主要评价方法包括：

2.2.1 专家判断法

在没有相关标准规范和类比企业的情况下，利用专家经验、知识和技能，对企业的固废综合利用是否科学合理进行分析判断的方法。采用专家判断法，应从生产流程、综合利用情况、工艺设备等方面，对企业的固废综合利用做出全面分析。

2.2.2 综合计算法

参照有关标准、规范等，根据企业实际情况适当选取、计算基础数据和基本参数，进行综合计算，分析企业生产涉及到的各种物料输入与物料输出的数量平衡情况等，从而综合得出企业固废综合利用的数据结论。

2.2.3 标准对照法

是指通过对照相关固废综合利用的法律法规、政策、行业及产业技术标准和规范等，对企业的固废综合利用是否科学合理进行比对分析。

2.2.4 类比分析法

在缺乏相关标准规范的情况下，通过与处于同行业领先或先进水平企业进行对比，分析判断企业的固废综合利用是否科学合理。

第三章 企业基本情况

3.1 企业概况

九江钜峰新材料有限公司坐落于历史悠久的九江赤湖工业园，公司环境优美，青山围绕，一派生机勃勃。

公司是一家创新型环保企业，注册资金 5000 万，公司主营垃圾焚烧炉渣综合利用工艺设计、建设、设备配置及技术支持服务。自成立以来不断引进各方优秀技术人才，涉足领域广，业务范围宽，尤其对生活垃圾处理相关业务有较丰富的实践经验和拥有较高的处理技术。

公司秉承“科技兴企，勇于创新”，在主营业务中，不断突破，攻坚克难，敢于尝试新的技术。2017 年，为了适应市场竞争，打公司发展瓶颈，取得了高淳生活垃圾焚烧厂配套的炉综合处理项目的设计、建设及运营权。顺利实现了公司从技术服务到自行设计建设运营的成功转型。与光大环保合作期间，我们企业不仅是物质文化的创造者，更应成为环境与责任承担者”的企业文化所感染，坚持狠抓规范环保运行为己任，在做好各项事务的前提下追求企业的发展。“钜峰人”秉承这一理念并切实融入到实际生产运营中，受到了用户的一致好评。

公司将坚持“科技兴企、勇于创新、敢于开拓、尽责环保的核心理念，不断加强创新投入，完善处理工艺，争取更高的技术突破。

我们坚信—钜峰环保的明天将会更大更强！

炉渣资源综合利用

(1)炉渣的定义

焚烧炉渣，根据国家环保部制定的《生活垃圾焚烧污染控制标准》(GB18485-2014)的定义为：炉渣是生活垃圾焚烧后从炉床直接排出的残渣，为一般固体废物。

(2)炉渣的资源化

炉渣直接填埋会造成资源浪费，当中含有 2%左右的废金属(废铁、废铜、废铝等)，经过废金属回收后的炉渣，可以制备环保建材：(含新型建材)、炉渣作路基材料(或填埋场表面覆土)等。

(3)炉渣处理工艺

钜峰环保在炉渣处理行业原本的技术工艺上，通过与江苏大学固废教研室，华南理工大学材料学院的共同合作，对技术进行了改造，将废金属提取比例和后期资源化利用率提升了一个档次。

(4)技术优点

通过不断改造升级设备，提高废金属回收率，建设高规格标准工业厂房，现代化车间管理。后期资源化利用、处理过程、环保标准，均得到提升。无工业三废外排，污水零排放扬尘措施、噪音降噪措施炉渣处理生产线适用于垃圾处理量 3000 吨/日的垃圾焚烧发电厂。

九江钜峰新材料有限公司于 2020 年 6 月委托江西景瑞祥环保科技有限公司完成《九江钜峰新材料有限公司光大新材料项目环境影响报告表》，并于 2020 年 8 月 19 日取得九江市柴桑区生态环境局《关于九江钜峰新材料有限公司光大新材料项目环境影

响报告表的批复（九柴环批字〔2020〕36号），建设单位于2021年4月委托江西圣佑环保科技有限公司编制《九江钜峰新材料有限公司光大新材料项目非重大变动环境影响说明变更环评说明》。2021年4月取得排污许可证（许可编号：91360421MA394W173Y001R），2021年8月完成《九江钜峰新材料有限公司应急预案》（第一版）并到九江市柴桑生态环境局备案（备案编号：360421-2021-005-L），2021年11月完成了该项目的自主验收。

2023年10月九江钜峰新材料有限公司备案了光大新材料技改项目，并委托江西圣佑环保科技有限公司编制完成《光大新材料技改项目环境影响报告表》，2024年1月22日由九江市柴桑生态环境局对项目环境影响报告表进行了批复（九柴环批字〔2024〕1号），项目依托现有炉渣净化生产线，提升制砖生产线自动化程度。在原有制砂和制砖的基础上，增加破碎机1台、球磨机1台、更新自动化制砖线1套台（原有制砖线设备拆除），项目不额外新增用地，项目完成后预计年处理约25万吨炉渣（年产约24万吨成品砂、泥混合料），年产水泥免烧砖6.275万吨。企业并于2024年3月4日根据本项目的建设完成重新取得排污许可证，（许可证编号：91360421MA394W173Y001R），2024年5月完成《九江钜峰新材料有限公司应急预案》（第二版）并到九江市柴桑生态环境局备案（备案编号：360404-2024-002-L），并于2024年11月通过竣工环境保护自主验收。

3.2 企业资源综合利用工作概况

本项目为光大环保能源(九江)有限公司垃圾发电配套项目,所有的炉渣都是从光大环保能源(九江)有限公司采购。

公司综合利用固体废物炉渣生产建筑轻骨料,2025年1月至2025年12月,炉渣利用总量168700.82吨,采用综合利用固体废物生产的建筑轻骨料,质量能够达到国家标准的要求。

公司仅利用炉渣生产建筑轻骨料,所以固体废渣在建筑轻骨料的掺加达到100%。

多年的工业废渣综合利用生产实践中,在确保产品质量的同时,努力做好环境保护工作,推行清洁生产,追求可持续发展。

第四章 工艺技术及装备

4.1 工艺技术

4.1.1 砂、道路垫层及回填料（混合料）工艺流程



图 4.1-1 项目砂、道路垫层及回填料（混合料）工艺流程图

4.1.2 砂、道路垫层及回填料（混合料）工艺简介

项目使用的炉渣原料是由光大环保能源（九江）有限公司提供，通过货车运输到本项目厂区堆场。

将垃圾焚烧发电厂转运到堆渣场的炉渣投入到料斗堆料机，然后通过 1#输送带经人工分选，分选出铁丝、大块石头、砖块，然后再通过分选筛分出粗细物料，细料通过 2#输送带、粗料通

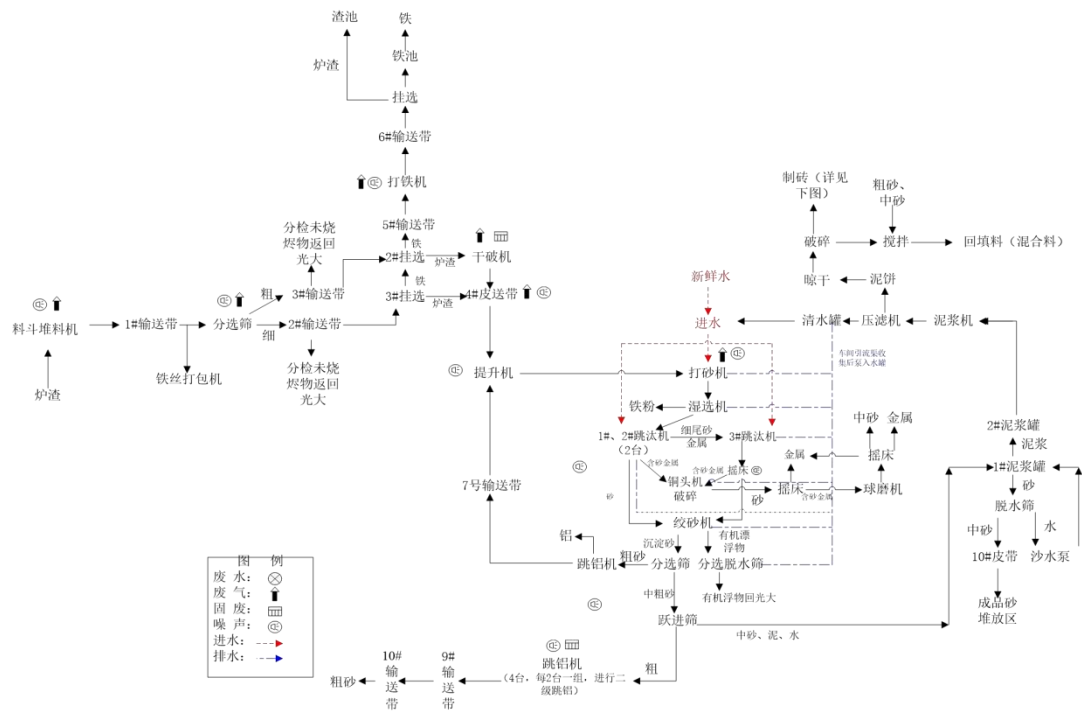
过 3#输送带，3#输送带经过人工分选，在输送过程中由人工将未燃尽的垃圾挑选出来，再返回垃圾焚烧发电厂再焚烧，粗料后进入 2#挂选机除铁块，铁块再经 5#输送带进入打铁机破碎，破碎后的碎铁块再经过 6 号输送带，再经过挂选回到铁池，挂选分出来的少量的炉渣回到渣池后再回到料斗堆料机重新利用。

经 2#挂选的除铁后的炉渣（粗料）进入干破机破碎后和经 1#挂选的除铁后的炉渣（细料）经 4#输送带进入提升机，再经过打砂机加水破碎，经过湿选机再除铁粉，铁粉回到铁池，破碎后炉渣进入跳汰机进行分出除铁以外的金属（有色金属），湿选机分选出的铁粉回到铁池，分选出的含金属的尾砂经 1#、2#跳汰机后，含砂金属经 3#跳汰机的含砂金属进入铜头机破碎，破碎后的含砂金属经摇床进入摇床，再进入球磨机，最后经摇床分选出中砂和金属，金属外售，中砂制砖或外售。

经分选后的砂流入绞砂机，再到分选筛进行粗细分选，较大的粗料回到跳铝机分出铝，分出铝的粗料再回到 7#输送带回到提升机重新进入打砂机破碎，绞砂机选出来的有机浮物和水一起进入分选脱水筛，分选出来的有机浮物回光大焚烧。

分出来的中粗砂再到跃进筛进行中粗分选，分出来的粗砂经过 4 台跳铝机进行二级跳铝，产品为粗砂，分选出的铝存放在存放点，跃进筛分出来的中砂和泥进入 1#泥浆罐，泥浆罐的中砂沉淀到底部再到脱水筛，进入 10#皮带到成品砂存放区，经脱砂后的水经沙水泵打入 1#泥浆罐，1#泥浆罐泥浆和水一起进入 2#泥浆罐，再经过 3 台泥浆机把泥浆和水泵入 3 台压滤机进行压滤脱水，压出来的清水到清水罐循环利用，经过压滤机压出来的泥

饼（水分约为 30%）经晾干后（水分约为 15%），再经破碎后的泥饼用来制砖或做回填料（混合料）。泥浆罐中的沉淀砂全部为中砂到脱水筛再进入 10#皮带到成品砂存放区外售，清水罐中的沉淀砂定期清理作为成品砂外售。

4.1.3 砖制品工艺流程



图 4.1-2 项目砖制品工艺流程图

4.1.4 砖制品工艺简介

项目使用的炉渣原料是由光大环保能源（九江）有限公司提供，通过货车运输到本项目厂区堆场。

大标砖、小标砖：粗砂、中砂、泥饼按比例配比加入 10% 的水泥和计量的水混合搅拌，搅拌均匀的混合料加入压块机，压切成标准形状，制成砖块大标砖、小标砖。

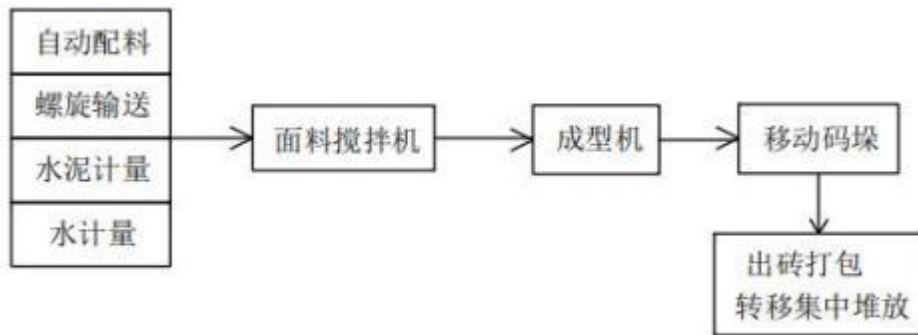
彩色路面砖：粗砂、中砂、泥饼按比例配比加入 10% 的水泥和计量的水混合搅拌进入砖模具，再将混合好的小黄沙、白水泥或黑水泥、颜料、适量的水加入压块机，压切成标准形状，制成彩色路面砖。

将成型砖块（大标砖、小标砖、彩色路面砖）放置在砖窑晾干区 2-3 天，待砖块自然晾干稳定后，集中码垛打包泡水养护（泡 1 分钟），再到成品堆放场。

4.1.5 产业政策符合性

根据《产业结构调整指导目录(2024 年本)》项目不属于限制类和淘汰类，符合国家产业政策。

4.2 工艺装备

九江钜峰新材料有限公司根据生产工艺及设备选择原则，结合公司生产规模，确定主要设备。公司主要生产设备集中在粉磨系统和制砖系统，具体生产设备配置见下表：

表 4.2-1 生产设备一览表

序号	设备名称	规格型号	数量
炉渣净化主要生产设备			
1	跳汰机	JT2-1	8 台
2	打砂机	800 型	1 台
3	打铁机	800 型	1 台
4	干破机	600 型	1 台
5	铜头机	600 型	1 台
6	挂选机	800 型	3 台
7	湿选机	CTS60/150	3 台
8	滚笼（分选筛）	/	1 台
9	跃进筛	SJZS-2461	2 台
10	脱水筛	/	2 台
11	泥浆机	75kW	3 台
12	料斗	/	1 台
13	提斗机	TD400	1 台
14	螺旋绞砂机	XSO760	1 台
15	分选筛	/	3 台

16	清水罐	直径 9m ， 高度 7m	2 个
17	泥浆罐	直径 6m ， 高度 7m	2 个
18	车间废水收集池	3.6m×2.5m×1.8m， 地下	1 个
19	压滤机		3 台
20	摇床	6S	6 台
21	跳铝机	1500	5 台
22	球磨机	1350	1 台
23	泥饼干破机	800	1 台
制砖生产线主要生产设备			
1	清水桶	1.5 吨	1 个
2	水泥罐	直径 6m ， 高 7.5m	2 个
3	泡砖池	长 3.2m 、 宽 1.8m、 高 2.1m	1 个
4	MP750 行星搅拌机	MP750	1 台
5	水泥称	SLC-500KG	1 台
6	螺旋空压机	LX-6m	1 支
7	模具	KJY1200-3	1 套
8	搅拌机平台	CMP1000	1 台
9	移动面料机	KJY1200-4	1 台
10	叠砖机	KJY1200-5	1 台
11	轨道架	/	1 件
12	上板机	KJY1200-6	1 台
13	进板架	/	1 件
14	输送带	/	1 套
15	KJY1200 型静压成型机	KJY1200	1 台
16	液压站	KJY1200-8	1 台
17	冷风机	KJY1200-9	1 台
18	模具	KJY1200-3	1 套
19	出砖机	KJY1200-11	1 台
20	送板机	KJY1200-12	1 台
21	打带机	QS-1200B-250	1 台
22	行走小车	QS-1200B-1203	1 台
23	升降架	QS-1200B-1204	1 台
24	摆渡母车	QS-1200B-RGV15	1 台
25	RGV 子车	QS-1200B-RGV16	3 台

26	升板机(含 5000 轨道 2 根, 支线杆 1 套)	QS-1200B-02	1 台
27	推板机	QS-1200B-02	1 台
28	翻板机	QS-1200B-03	1 台
29	降板机	QS-1200B-04	1 台
30	出板机(带过渡滚筒 3 个)	QS-1200B-06	1 台
31	分砖机	QS-1200B-09	1 台
32	托盘循环出垛机(含托盘升降旋转总成 1 套)	QS-1200B-18	1 台
33	20 泡砖机 (单工位)	QS-1200B-22	1 台
34	油管 (高位拆机)	/	1 批

4.3 技术及设备管理

4.3.1 技术管理

技术管理是企业对生产全过程及其生产准备工艺全部技术活动进行科学管理的组织工作, 建立严格的技术工作秩序加强和完善技术管理, 合理组织技术工作, 是现代企业生产的客观要求。

九江钜峰新材料有限公司贯彻执行国家的有关法规政策和技术规程, 通过采取节约能源, 降低消耗, 综合利用等各方面的技术措施, 通过提高企业职工技术素质, 达到提高产品性能和质量的目的, 从而不断提高公司的经济效益, 公司加强关键岗位质量意识及操作技能培训, 精细化控制, 及时跟踪生产中各项控制指标参数变化, 根据化验结果及实际生产状况及时调整

九江钜峰新材料有限公司依据生产涉及的规程规范和技术标准, 结合企业自身特点, 制定了一系列的技术管理制度, 包括:

- 原材料技术管理制度;

- 生产过程监督控制制度；
- 检验管理制度；
- 生产工艺考核制度等。

4.3.2 设备管理

生产设备是企业生产的物质基础，买好、管好、用好维护好和改造好设备是设备管理的主要任务，因此从设备选型到报废全过程都必须进行严格的管理：

为了切实做好能耗设备(以下简称“设备”)的维护、保养、润滑管理，保证设备正常运行，延长设备的使用寿命，提高设备的完好率和运转率，减少和防止设备故障的发生：降低成本，节约能源，九江钜峰新材料有限公司依据公司生产工艺及设备运转实际情况，特制订以下生产设备管理制度，包括：

- 设备采购管理制度；
- 设备维护保养制度；
- 设备润滑制度；
- 设备检修制度；
- 设备档案管理制度；
- 设备巡回减产管理制度。

4.4 综合利用技术改造

4.4.1 节能技术改造

进一步优化主要用能工艺和工序的设计，选用节能高效的用能设备，确保达到相关行业节能规范、标准要求，提高项目能效

水平。切实加强节能管理，做好资源回收利用工作。

4.4.2 企业“三废”回收利用情况

(1) **固废**：一般工业固废主要为金属粒、未燃尽垃圾、有机浮物、除尘器收集粉尘、废砖块和清水罐沉淀砂；危险废物主要有废润滑油及废润滑油包装桶。

1) 金属粒

企业筛选出的金属粒属一般固废（代码 772-003-10），外售给金属回收公司重新利用。

2) 未燃尽垃圾

筛选工段产生少量未燃尽垃圾，属一般固废（代码 772-003-64），经人工拣出后，集中送回垃圾焚烧厂重新焚烧。

3) 有机浮物

炉渣处理过程中，少量有机物经水冲洗后进入水处理系统，属一般固废（代码 772-003-99），回收后送回垃圾焚烧厂回炉焚烧处置。

4) 除尘器收集粉尘

除尘器收集粉尘属一般固废（代码 772-003-66），回用于生产。

5) 废砖块

企业产生的不合格产品废砖块属一般固废（代码 772-003-99），作为原料破碎回用。

6) 清水罐沉淀砂

清水罐中的沉淀砂属一般固废（代码 772-003-99），定期清

理作为成品砂外售。

7) 包装桶

企业维修保养过程润滑油包装桶及废润滑油包装桶属危险废物（废物类别：**HW49**，废物代码：**900-041-49**），交由九江星河环境技术有限公司或九江浔华环保有限公司处理。

8) 废润滑油

企业维修保养过程废润滑油属危险废物（废物类别：**HW08**，废物代码：**900-200-08**），交由九江星河环境技术有限公司或九江浔华环保有限公司处理。

9) 生活垃圾

企业生活垃圾实行分类袋装化，由市政环卫部门统一处理。

(2) 废水：企业废水为生产废水及生活污水。

1) 炉渣净化过程中需要添加水，此部分水一部分被产品带走，其他废水经排水沟流到泥浆罐，再到压滤机（过滤布）过滤，过滤水再从第一清水罐沉淀后再到第二清水灌执行《城市污水再生利用—工业用水水质》(GB/T 19923-2005)标准后循环回用于生产。

2) 项目制砖过程中需要添加水，此部分水加工过程自然消耗，不外排。

3) 地面冲洗水：企业每周冲洗地面一次，车间地面水沟所有废水回到废水收集池后，再用水泵抽到机台打砂机生产利用，打砂机使用的水流到跳汰机再流到跃振筛再流到泥浆罐，再到压滤机（过滤布）过滤，过滤水再从第一清水罐沉淀后再到第二清水灌执行《城市污水再生利用—工业用水水质》(GB/T 19923-2005)

标准后循环回用于生产。

4) 车间喷雾：车间进行喷雾降尘这部分用水全部转换为水蒸气对产品进行养护，为加工过程自然消耗，不外排。

5) 生活污水经化粪池预处理后进入赤湖工业园污水处理厂达到《城镇污水处理厂污染物排放标准》（GB18918—2002）一级 B 标准后排入长江。

(3) 废气：企业产生的废气主要为炉渣生产线装卸、投料、破碎、筛分粉尘和制砖生产线装卸、上料、搅拌、水泥罐呼吸、泥饼破碎粉尘。

1) 炉渣净化生产线上料、筛分产生的粉尘采样集气罩+布袋除尘+1 根 15m 高 1#排气筒；制砖生产线上料、搅拌、水泥罐 1、水泥罐 2 产生的粉尘采用布袋除尘+1 根 15m 高 2#排气筒；泥饼破碎上方安装喷淋设施。装卸、投料、破碎采用车间设置水雾化喷淋装置整体喷淋；厂区洒水车定期洒水抑尘。

2) 企业产生的粉尘执行《水泥工业大气污染物排放标准》（GB4915-2013）表 1 水泥仓及其他通风生产设备排放限值和表 3 无组织排放限值。

4.5 综合评价

根据《产业结构调整指导目录(2024 年本)》项目不属于限制类和淘汰类，符合国家产业政策，

九江钜峰新材料有限公司在生产中未发现使用落后的工艺技术和机电设备，设备管理和维护能够满足正常生产和工业固体废物综合利用的要求

九江钜峰新材料有限公司通过采用新的工艺设备采取改进技术等措施,综合利用工业固体废物炉渣,生产建筑轻骨料产品,符合国家统一的工业固体废物资源综合利用产品目录要求。

第五章 计量统计及体系建设情况

5.1 计量管理

在现代化公司运营中，计量管理制度是确保公司活动准确、高效进行的关键环节。一个完善的计量管理制度不仅能够保障公司产品质量，提高生产效率，还能为公司决策提供有力支持，助力公司稳健发展。

5.1.1 计量管理制度的核心意义

计量管理是公司生产管理的基础，它涉及到产品生产的各个环节，包括原材料入库、生产过程控制、成品检验等。一个健全的计量管理制度能够确保公司各项数据的准确性和可靠性，为公司的生产决策提供有力支撑。同时，通过计量管理，公司可以及时发现生产过程中的问题，采取有效措施进行改进，从而不断提高产品质量和生产效率。

5.1.2 构建计量管理制度的关键要素

1.明确的计量标准与规范：公司应建立一套明确的计量标准和规范，确保各项计量活动有章可循，避免出现混乱和错误。

2.专业的计量人员与设备：公司应配备专业的计量人员：负责计量工作的执行与监督。同时，公司应投入足够的资源，购置先进的计量设备，确保计量结果的准确性和可靠性。

3.有效的计量数据管理与分析：公司应建立完善的计量数据

管理系统，对计量数据进行实时采集、存储和分析。通过对数据的深入挖掘，公司可以发现生产过程中的潜在问题为决策提供有力支持。

5.1.3 计量管理制度的持续优化与创新

随着公司规模扩大和市场环境的变化，计量管理制度也需要不断进行优化和创新。公司应关注行业发展趋势，及时引进先进的计量技术和方法，提高计量管理水平。同时，公司还应加强与其他公司的交流与合作，借鉴优秀的计量管理经验，推动自身计量管理制度的不断完善。

5.2 统计管理

在现代化企业运营中，统计管理不仅是一项基础性工作，更是企业决策的重要支撑。因此，建立一套科学、规范、高效的统计管理制度，对于提升企业管理水平、优化资源配置实现可持续发展具有重要意义。

5.2.1 统计管理制度重要性

统计管理制度是企业内部管理的重要组成部分，它通过对企业各项数据的收集、整理、分析和利用，为企业决策提供了客观、准确的信息支持。同时，统计管理制度还有助于规范企业内部管理流程，提高管理效率，确保企业各项工作的顺利开展。

5.2.2 统计管理制度的主要内容

1.数据收集与整理：明确数据收集的范围、渠道和方法确保数据的真实性和完整性。同时，建立数据整理的标准和流程，提高数据处理的效率和质量。

2.数据分析与应用：运用统计学原理和方法，对数据进行深入分析，挖掘数据背后的价值。将分析结果应用于企业决策、战略规划、市场营销等方面，为企业发展提供有力支持。

3.制度建设与监督：建立健全统计管理制度体系，明确各级统计人员的职责和权限。加强对统计工作的监督和检查，确保统计工作的规范化和制度化。

5.2.3 统计管理制度的实施与改进

1.加强培训与教育：提高统计人员的专业素养和技能水平，使他们能够熟练掌握统计方法和工具，更好地服务于企业决策。

2.定期评估与调整：定期对统计管理制度进行评估，及时发现和解决问题。根据企业发展的需要和外部环境的变化对制度进行适时调整和完善，

3.鼓励创新与实践：鼓励统计人员在工作中积极创新探索新的统计方法和应用领域。同时，加强与其他部门的沟通与协作，共同推动企业统计工作的发展。

5.2.4 结论

公司统计管理制度是企业实现高效决策和可持续发展的关键所在。通过不断完善和优化统计管理制度，企业可以更加准确

地把握市场动态和内部运营状况，为企业的长远发展奠定坚实基础。同时，统计管理制度的完善也将推动企业管理水平的不断提升，为企业赢得更多市场竞争优势。因此，企业应高度重视统计管理制度的建设和实施，确保其在企业发展中发挥应有的作用。

5.3 体系建设

九江钜峰新材料有限公司自投产以来，已建立

1.环境管理体系，获得全国认证认可信息公共服务平台认证的环境管理体系认证证书，证书编号为：88825E0092R1S；

3.职业健康安全管理体系，获得全国认证认可信息公共服务平台认证的职业健康安全管理体系认证证书，证书编号为：88825S0090R1S；

4.质量管理体系，获得全国认证认可信息公共服务平台认证的质量管理体系认证证书，证书编号为：88825Q0095R1S。

5.4 综合评价

九江钜峰新材料有限公司在生产过程中按照标准和规范要求开展计量器具的检定以及内部校准，注重计量管理和统计管理，为公司正常生产和工业固废综合利用的开展打下了较好的基础。

第六章 产品质量及环保情况

6.1 内部质量控制

公司认真贯彻落实国家产品质量法,以 ISO9001 质量管理体系为主线,以质量方针为行动指南,明确质量目标,并与公司的整体战略目标保持高度一致,确保了产品质量的稳定提高。

6.1.1 采购管理

原(辅)材料物资采购计划由生产部制定。

原(辅)材料、备品备件计划由使用单位编制需求计划—仓库根据库存核库(如需要)—生产副总经理审组织审阅—总经理审批—生产部跟进。

对于购入的原辅材料,还应定期进行招投标的方式选定供应商。具体程序如下:

制定招标文件→邀请投标的供应商参加招标会议—投标→开标→评标→议标—定标→发出中标通知。

对于中标后的供应商还应进行后续管理。

6.1.2 供应商管理

(1) 供应商准入管理

生产部负责供应商准入资格的审核,主要审核供应商的资质文件,考察供应商的经营场所、客户群体、履约能力及信誉等情况。

(2) 供应商评价

根据供应商的信誉、资质、服务、供货能力、质量等情况对供应商进行定期评价、淘汰和更新补充；

对备品备件供应商每半年一次进行评价；

对合格供应商实行 A、B、C 三级管理，建立健全供应商档案；

对于不合格的供应商予以淘汰。

对每大类采购物资的调研至少要有两家优质供应商。提高物资采购厂家直购(或授权经销模式)率，年度直购率不低于 20%。

6.1.3 原材料及辅料进厂质量管理

原材料的采购验收质量标准由检测试验室依据企业内控质量标准出具书面材料，经生产副总签批后转生产部执行。所采购原材料经检测试验室取样化验符合质量标准要求后方可办理入库。

公司严抓原材料入厂关，为保证原材料进厂质量，对于购进的炉渣，严格按照公司原辅材料质量控制指标及验收程序执行，对于不同类型的原辅材料分类分区域存放。

对验收不合格的原辅材料要严格执行退货(调货)制度，原则上“谁采购、谁退换、谁索赔”。退货确认由生产部、检测试验室联系生产部共同确认，然后由提出不合格部门出具不合格品报告单，经部门负责人、生产副总签字后转生产部办理退货手续，生产部协助供应商办理出门手续。

6.2 环境保护

公司高度重视环保工作，在建设期间严格执行了环保“三同时”制度，在日常生产中，公司认真遵守国家的有关法律，法规，始终把环保工作作为一项事关企业生死存亡的大事来抓。建立健全了《环境保护管理制度》、《环保设施管理制度》等一系列的环境管理制度。

环保达标是十分重要的基础条件，国家为了贯彻环保政策，先后出台了许多措施，关闭了许多环保不达标企业，因此在这种环境下成立的企业对环保工作的重视是不言而喻的，公司领导认真贯彻执行国家有关行业政策和制度，从长远利益出发，用发展的眼光看问题，无论是工程建设时期还是现在的生产时期，都不忘抓好环保治理工作，做到高起点、高要求，具体做到如下几点：

1、突出治理，重点抓好技术达标

公司投产以来，十分关注环保达标情况，严格按照环保规定进行生产。首先，加大投资确保环保硬件达标，组织有资质的单位，精心施工，确保环保治理工作的顺利进行。公司对生产过程中产尘点严格控制，保证各个产尘点全部有处置措施。

其次，分类达标、综合治理。对生产产生污染源，公司通过技术处理，对气、固、渣进行了分类分流处理，使有效物质保留利用，粉尘达标排放，固体物料重复使用，变废为宝，为企业创造了效益，减少了损失；

2、加强环保管理机构建设，健全环保管理制度。

建立组织机构，成立了以总经理为主任的清洁生产办公室，保证环保工作顺利开展，建立环保网络，充分发挥环保机构的作用。

用。

3、重视宣传教育，促进其他工作的开展。

公司始终坚持环境治理与环境宣传一起抓，通过环境宣传教育，提高全员环境意识，从而促进环境治理及其他工作的开展。

4、进一步加强对环保工作的领导。

公司把环保工作切实摆到重要议事日程，经常听取环保工作汇报，认真解决环保工作存在的问题和困难，杜绝像现在这样的事情发生。

5、对突发污染事故制定了相应的应急制度，配备和建设了应急设备及设施。编制了《九江钜峰新材料有限公司环境突发事件应急处理预案》，设立了应急指挥机构，编制了应急救援预案、应急处理和措施。

6.2.1 废气控制

企业废气污染源主要为颗粒物。炉渣净化生产线中，装卸、堆场粉尘采用洒水抑尘；投料粉尘、筛分粉尘经集气罩收集，用布袋除尘器装置处理后，最终通过一根 15 米高的排气筒(1#)排放；物料破碎过程为加盖密闭破碎；泥饼破碎上方安装喷淋设施。

制砖生产线中，装卸、堆场粉尘采用洒水抑尘；水泥罐呼吸粉尘和经集气罩收集的上料、搅拌粉尘，一同经布袋除尘器装置处理后，最终通过一根 15 米高的排气筒(2#)排放。

颗粒物应满足《水泥工业大气污染物排放标准》(GB4915-2013)相关限值。

6.2.2 噪声控制

噪声源主要为跳带机、打砂机、干破机、湿选机、摇床、滚笼、搅拌机等机械设备噪声，经选用低噪声设备、减振、隔声等降噪措施后，厂界噪声执行《工业企业厂界环境噪声排放标准》(GB12348-2008)中3类标准。

6.2.3 废水控制

项目废水为生产废水及生活污水。地面冲洗水经收集、过滤、沉淀达《城市污水再生利用—工业用水水质》(GB/T19923-2005)相关标准后回用于生产。经化粪池预处理的生活污水，达到赤湖工业园污水处理厂接管要求后，通过园区管网进入赤湖工业园污水处理厂进行处理，处理达《城镇污水处理厂污染物排放标准》(GB18918-2002)中的一级B标准后最终进入长江。

6.3 综合评价

九江钜峰新材料有限公司设立质量管理机构，制定了一系列的质量管理制度及内控标准，按照要求开展原(辅)材料、半成品和成品的质量检测，以保证稳定生产合格产品，公司产品质量符合标准《轻集料及其试验方法 第1部分轻集料》GB/T 17431.1-2010 要求。

第七章 工业固体废物综合利用计算

7.1 企业自身产生的工业固废的综合利用量

九江钜峰新材料有限公司商品生产线采用先进的工艺及设备，公司综合利用固体废物生产建筑轻骨料，2025年固体废物利用总量168700.82吨，使用综合利用固体废物生产的建筑轻骨料，质量全部达到国家标准的要求，使用的固体废物为炉渣。

7.2 企业接受的工业固体废物的综合利用量

本项目为光大环保能源(九江)有限公司垃圾发电配套项目，所有的炉渣都是从光大环保能源(九江)有限公司采购。

九江钜峰新材料有限公司生产建筑轻骨料和混凝土砖所需要的工业固体废物为炉渣，以炉渣组织建筑轻骨料的生产，以自产建筑轻骨料加工生产混凝土砖既保护了环境又节约了土地，还大大提高了公司的经济效益和社会效益。

公司生产使用的原材料炉渣为工业废渣，来自于光大环保能源(九江)有限公司垃圾焚烧发电所产生的固体废物，经现场核查和查阅资料，九江钜峰新材料有限公司2025年1月-2025年12月接受的工业固体废物炉渣，综合利用废渣量达到168700.82吨，具体情况见下表。

7.3 工业固体废物的综合利用量

表 7.3-1 工业固体废物的综合利用量

时间	炉渣
2025 年 1 月	15153.44
2025 年 2 月	12654.3
2025 年 3 月	14328.98
2025 年 4 月	12682.66
2025 年 5 月	11628.14
2025 年 6 月	13781.86
2025 年 7 月	15097.94
2025 年 8 月	16101.6
2025 年 9 月	14076.64
2025 年 10 月	13249.4
2025 年 11 月	12122.2
2025 年 12 月	17823.66
合计	168700.82

7.4 资源综合利用物料平衡

7.4.1 炉渣物料平衡

九江钜峰新材料有限公司 2025 年 1 月至 2025 年 12 月共处理炉渣 168700.82 吨，企业仓库 2024 年底剩余库存建筑轻骨料 4482.1 吨，2025 年期间存入建筑轻骨料 168700.82 吨，合计 173182.92 吨；2025 年共外售建筑轻骨料和回收金属 109111.29 吨，自用制砖使用建筑轻骨料 21650 吨，未燃尽垃圾 1052.66 吨（未燃尽垃圾送回垃圾焚烧厂重新焚烧），2025 年底仓库剩余库存 41369.02 吨。公司利用炉渣生产建筑轻骨料，固体废渣在建筑轻骨料的掺加为 100%。

表 7.4-1 产品产量统计表

时间	外售									制砖自用	未燃尽垃圾	产品库存
	粗沙	混合料	石粉料	细沙	场地细沙	泥饼	铝	破碎铁	铁粉			
2024 年 12 月	/	/	/	/	/	/	/	/	/	/	/	4482.1
2025 年 1 月	1153.11	3796.57	2349.62	1000.59	/	/	34.2	101.84	195.52	1600	84.28	9319.81
2025 年 2	1720.88	/	1760.04	4165.1	/	/	33.54	66.54	203.18	1600	57.72	12367.1

时间	外售									制砖自用	未燃尽垃圾	产品库存
	粗沙	混合料	石粉料	细沙	场地细沙	泥饼	铝	破碎铁	铁粉			
月				1								
2025年3月	2575	957.95	3624.08	7971.23	3648.06	/	/	103.06	211.46	2700	108.84	4796.4
2025年4月	2960.64	2545.94	/	4913.91	/	/	34.12	70.1	199.38	1300	150.1	5304.87
2025年5月	1777.01	4226.22	540.9	5105.72	/	/	/	69.34	143.86	1100	66.02	3903.94
2025年6月	1428.28	3989.38	316.38	6061.9	/	22.02	/	110.58	199.12	1300	79.46	4178.68
2025年7月	598.4	1634.76	676.74	9119.71	/	/	33.28	104.54	188.78	1000	77.4	5843.01
2025年8月	886.16	3671.59	91.66	3497.21	/	/	/	104.72	231.8	2250	87.72	11123.75
2025年9月	778.26	28.58	493.04	2533.45	/	/	/	107.46	193.44	1200	68.54	19797.62
2025年10月	2078.88	/	298.1	1408.03	/	/	33.88	104.86	143.44	2850	63.2	26066.63
2025年11月	1543.4	/	56.56	1672.82	/	/	35.94	107.7	137.74	3150	76.88	31407.79

时间	外售									制砖 自用	未燃尽 垃圾	产品库 存
	粗沙	混合料	石粉料	细沙	场地细 沙	泥饼	铝	破碎铁	铁粉			
2025年12 月	1380.54	/	15.06	4409.6 4	/	/	35.26	109.54	179.94	1600	132.5	41368.9 7
合计	18880.5 6	20850.9 9	10222.1 8	51859. 32	3648.06	22.02	240.22	1160.28	2227.66	21650	1052.66	41368.9 7
	2025年卖出产品				109111.29					21650	1052.66	41368.9 7

企业在2025年1月至2025年12月期间，物料平衡表见表7.4-2，物料平衡图详见图7.4-1。

表 7.4-2 炉渣物料平衡表

物料输入			产品输出		
序号	原料名称	数量	序号	产品名称	数量
1	炉渣	168700.82	1	粗沙	18880.56
2	2024 年底仓库库存	4482.1	2	混合料	20850.99
			3	石粉料	10222.18
			4	细沙	51859.32
			5	场地细沙	3648.06
			6	泥饼	22.02
			7	铝	240.22
			8	破碎铁	1160.28
			9	铁粉	2227.66
			10	制砖自用	21650
			11	未燃尽垃圾	1052.66
			12	2025 年底仓库库存	41368.97
合计		173182.92	合计		173182.92



图 7.4-1 炉渣物料平衡图

7.5 工业固体废物掺加比例计算

7.5.1 企业提供的工业固体废物综合利用情况及掺加比例

计算生产原料中掺加工业固体废物的比例如下：公司仅利用炉渣生产建筑轻骨料，所以固体废渣在建筑轻骨料的掺加达到100%。

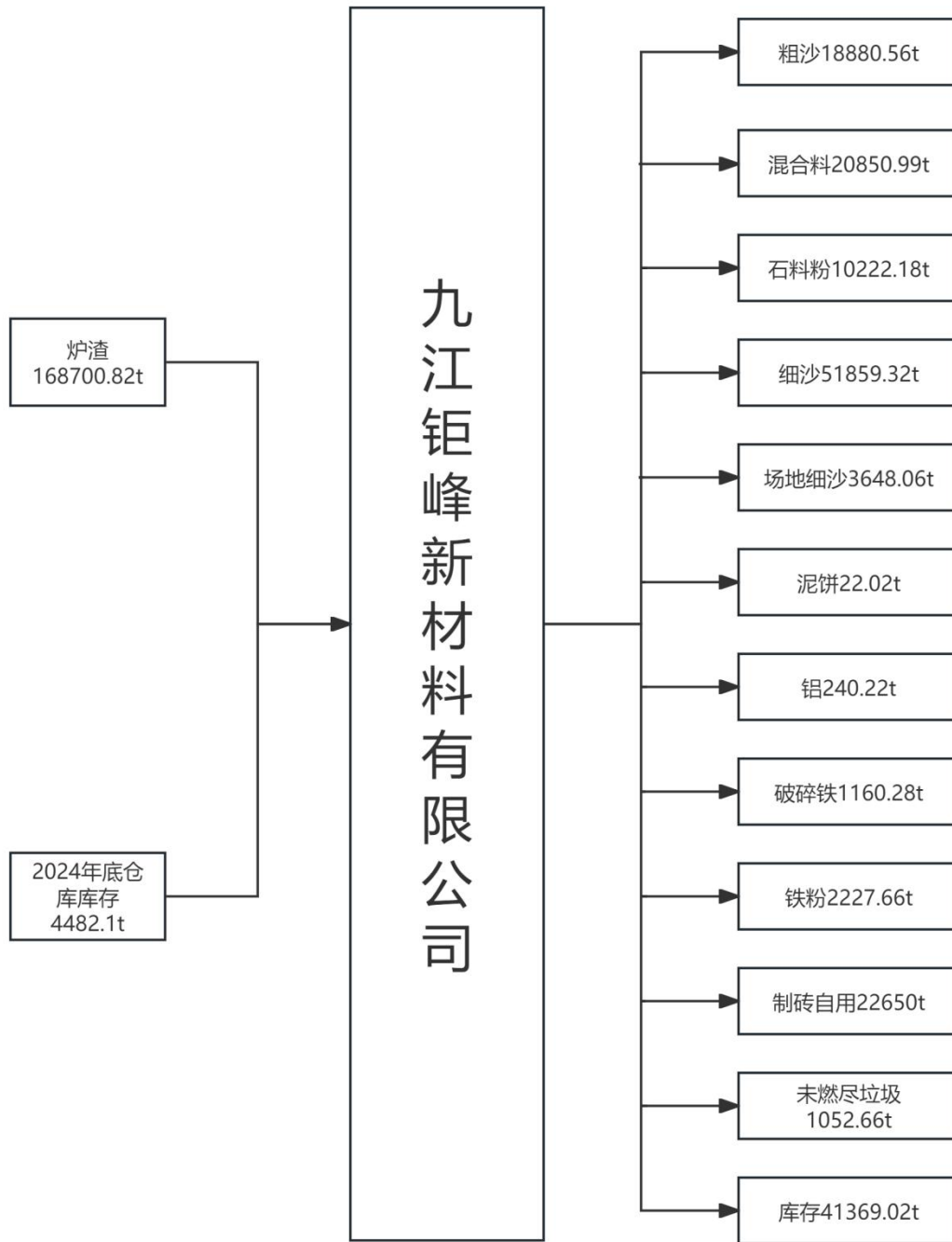
7.5.2 本次评价工业固体废物综合利用情况及掺加比例

公司综合利用固体废物生产建筑轻骨料,2025年1月至2025年12月固体废物利用总量168700.82吨，使用综合利用固体废物生产建筑轻骨料，质量全部达到国家标准的要求，使用的固体废物为炉渣。

公司仅利用炉渣生产建筑轻骨料，所以固体废渣在建筑轻骨料的掺加达到100%。

第八章 评价结论

依据工业和信息化部《工业固体废物资源综合利用评价管理暂行办法》(2018年第26号公告)、《江西省工业固体废物资源综合利用评价管理实施细则》(赣工信节能字〔2019〕187号)等相关文件规定,九江钜峰新材料有限公司委托江西贝斯特节能环保服务有限公司开展了工业固体废物资源综合利用评价,江西贝斯特节能环保服务有限公司按照要求公平、公正、公开地对九江钜峰新材料有限公司2025年1月-2025年12月的工业固体废物资源综合利用工作开展评价,结论如下:

(1) 根据《产业结构调整指导目录(2024年本)》,《九江钜峰新材料有限公司光大新材料项目》、《光大新材料技改项目》不属于限制类和淘汰类,符合国家产业政策。

(2) 九江钜峰新材料有限公司综合利用工业固体废物炉渣生产建筑轻骨料,产品质量符合国家技术标准,原材料质量符合国家统一的工业固体废物资源综合利用产品目录要求;

(3) 九江钜峰新材料有限公司计量器具能够按照检定规程开展检定工作,物质计量统计体系建设能够满足对工业固体废物资源综合利用量的核算要求;

(4) 九江钜峰新材料有限公司2025年1月至2025年12月,综合利用工业固废168700.82吨,2025年共外售建筑轻骨料和回收金属109111.29吨,自用制砖使用建筑轻骨料21650吨,未燃尽垃圾1052.66吨(未燃尽垃圾送回垃圾焚烧厂重新焚烧),2025年底仓库剩余库存41369.02吨,公司仅利用炉渣生产建筑轻骨料,

所以固体废渣在建筑轻骨料的掺加达到 100%。

对于下一步综合利用的建议：

- 1、进一步做好原材料的存放管理工作；
- 2、加强现场的管理工作；
- 3、加强生产数据原始记录的审核；
- 4、加强计量器具检定状态的管理；
- 5、加强计量管理制度的执行力度；
- 6、充实统计制度的执行能力。

附件

附件 1 营业执照

证照编号: G212062571

扫描二维码登录“国家企业信用信息公示系统”了解更多登记、备案、许可、监管信息。

统一社会信用代码
91360421MA394W173Y

营业执照 (副本) 1-1

名称 九江钜峰新材料有限公司
类型 有限责任公司(自然人投资或控股)
法定代表人 张富

注册资本 贰仟万元整
成立日期 2020年02月28日
住所 江西省九江市柴桑区赤湖工业园

经营范围
新材料、建筑材料销售; 建筑垃圾回收处理; 再生资源回收与批发; 免烧砖、蒸压炉渣砖制造; 废弃资源综合利用; 普通货物道路运输; 环保设备安装、维修及销售。(依法须经批准的项目, 经相关部门批准后方可开展经营活动)

登记机关 2024年07月17日

国家企业信用信息公示系统网址: <http://www.gsxt.gov.cn>

市场主体应当于每年1月1日至6月30日通过国家企业信用信息公示系统报送公示年度报告

国家市场监督管理总局监制

附件 2 项目备案通知书

江西省企业投资项目备案通知书

九江钜峰新材料有限公司：

依据《行政许可法》、《企业投资项目核准和备案管理条例》（国务院令 第 673 号）、《企业投资项目核准和备案管理办法》（国家发展和改革委员会令 2017 年第 2 号）等有关法律法规，经审查，你单位通过江西省投资项目在线审批监管平台告知的**光大新材料**项目（项目统一代码为：2020-360421-42-03-010336），符合项目备案有关规定，现予备案。项目备案信息的真实性、合法性和完整性由你单位负责。

项目备案后，项目法人发生变化，项目建设地点、规模、内容发生重大变化或者放弃项目建设，应当通过江西省投资项目在线审批监管平台及时告知项目备案机关，并修改相关信息。项目建设单位在开工建设前，应当根据相关法律法规规定办理其他相关手续。

附件：江西省企业投资项目备案登记汇总表



2020年03月27日

附件

江西省企业投资项目备案登记信息表

项目名称		光大新材料项目				
统一项目代码		2020-360421-42-00-000036				
企业基本情况	项目单位名称	九江钨峰新材料有限公司	法人代码	913604200394W173Y		
	单位地址	江西省九江市柴桑区赤湖管理处	邮政编码	332100		
	企业登记注册类型	民营及民营控股企业	注册资金(万元)	1200		
	法人代表	张富	联系电话	13823207848		
项目基本情况	项目拟建地址	位于赤湖工业园，东至规划空地、南至金瑞明胶、西到荣兴装饰材料、北至五金产业园				
	建设内容及规模(面积、产品名称、生产规模、进口设备、生成工艺方案等)	建设用地总面积: 33424.74平方米, 占地面积18133.32平方米, 总建筑面积: 19434.02平方米, 分别为: 生产车间12189.36平方米, 成品仓库5259.36平方米, 办公楼1921.3平方米, 门卫室64平方米, 再生资源利用每年20万吨, 年产量30万吨。				
	所属行业	环保	项目资本金(万元)	23000		
	建设起止年限	2020~2021	项目建筑面积(平方米)	19434.02		
	项目总用地面积		需要新征土地面积			
项目投资情况	合计(万元)	固定资产投资(万元)			其他(万元)	
		小计	土建	设备		铺底流动资金(万元)
	25000	20000.00	15000	5000	3000	2000

固定资产投资节能承诺备案表

项目名称：九江钜峰新材料有限公司光大新材料技改项目

填表日期：2023年8月02日

项目概况	项目建设单位	九江钜峰新材料有限公司 (盖章)		单位法定代表人	张富
	建设地点	江西省九江市柴桑区赤湖工业园东至规划空地、南至金瑞明胶、西至荣兴装饰材料、北至五金产业园		法定代表人电话	13823207848
	联系人	林成		联系人电话	13316604948
	项目性质	新建 <input type="checkbox"/> 改建 <input checked="" type="checkbox"/> 扩建 <input type="checkbox"/>		项目总投资	400 万元
	投资管理类别	审批 <input type="checkbox"/> 核准 <input type="checkbox"/> 备案 <input checked="" type="checkbox"/>			
	项目所属行业	C4220 废弃资源综合利用业	建筑面积 (m ²)	19434.02	
	建设规模及主要内容	项目位于江西省九江市柴桑区赤湖工业园东至规划空地、南至金瑞明胶、西至荣兴装饰材料、北至五金产业园，本次技改依托现有炉渣净化生产线，提升制砖生产线自动化程度，在原有制砂和制砖的基础上，通过增加配料机等设备，用于道路垫层及回填料。技改后预计年处理约 25 万吨炉渣，年产约 24 万吨成品砂、泥混合料，其中 10 万吨用于道路垫层及回填料，14 万吨用于制作水泥免烧砖，同时产生金属及回炉垃圾约 1 万吨。			
年耗能量	能源种类	计量单位	年需要实物量	参考折标系数	年耗能量 (等价值/当量值)
	电	万 kW·h	254.5	0.1229kgce/kW·h (当量值)	312.78 (当量值)
				0.2817kgce/(kW·h)	716.93 (等价值)
	新水	万 m ³	0.4335	0.0857kgce/t	----
	项目年耗能总量 (吨标准煤)				312.78 (当量值)
				716.93 (等价值)	
单位工业增加值能耗 (吨标煤/万元)					0.21

项目节能措施简述（采用的节能设计标准、规范以及节能新技术、新产品并说明项目能源利用效率）

本项目的节能技术措施主要为：工艺节能、电气节能、管理节能等。其中工艺节能措施主要为：选用先进的工艺流程和技术方案，在保证产品产量的情况下尽可能缩短工艺流程，减少设备数量，达到节能目的；电气节能措施主要为：选用节能型电机、变压器以减少线路损耗和变压器损耗，达到节能的目的；管理节能措施主要为：定期在职工中举办节能讲座并建立健全的设备维护和维修制度，达到节能的目的。

本单位郑重承诺：

1. 本单位所提供的材料及数据真实有效。
2. 本项目不属于区域能评确定的负责清单范围。
3. 本项目不属于国家产业结构调整指导目录中的限制类、淘汰类，且符合地方产业政策，符合区域产业发展规划要求。
4. 本项目单位产品能耗、电耗、水耗达到国家、省行业能耗准入标准（没有准入标准的，执行限额标准或地方能效指南）。
5. 本项目达产后总用能量控制在 716.93/312.78 吨标准煤（等价值/当量值）以内。
6. 本项目主要用能设备选择符合国家相关节能技术标准，无国家明令禁止使用的淘汰落后设备。
7. 本项目新增变压器容量为 / ，新增变压器型号为 / 。
8. 按规定配备相应的能源计量器具，落实能源计量管理。
9. 本项目实施过程中，将严格遵守国家相关节能法律法规政策。

法定代表人（签字）：



企业（盖章）
年 月 日



项目所在地节能主管部门登记备案意见：

同意



注：各种能源及耗能工质折标准煤参考系数参照《综合能耗计算通则》（GB/T2589）。此表一式三份：建设单位一份、行业主管部门一份、审批部门一份。

附件 3 项目环评批复

九江市柴桑生态环境局（批复）

九柴环批字〔2024〕01号

关于光大新材料技改项目环境影响报告表的批复

九江钜峰新材料有限公司：

你公司《关于光大新材料技改项目环境影响报告表的申请》收悉，经研究，批复如下：

一、项目批复意见及基本情况

项目基本情况：九江钜峰新材料有限公司位于江西省九江市柴桑区赤湖工业园（东经 115°43'45"，北纬 29°46'53"）。项目总投资 400 万元，其中环保投资 12 万元，项目占地面积 33424.74m²，扩建项目依托现有炉渣净化生产线，提升制砖生产线自动化程度，在原有制砂和制砖的基础上，增加破碎机 1 台、球磨机 1 台、更新自动化制砖线 1 套台（套）。项目建成后形成年处理约 25 万吨炉渣的生产加工能力。本项目炉渣均来自九江市生活垃圾焚烧发电厂，不外购炉渣。

建设内容包括：主体工程、储运工程、辅助工程、环保工程、公用工程等。

批复意见：在落实项目环境影响报告表及本批复所提各项污染防治措施的前提下，同意该项目按报告表提供的建设地址、性质、内容、规模和污染防治对策及措施建设。

二、项目建设的污染防治措施及要求

项目在工程设计、建设、运行过程中按照环评报告表重点做好以下几项工作：

（一）营运期废水污染防治

按照“雨污分流、清污分流、污污分流”处理的原则合理设计雨水管网、废水管网。项目外排废水主要为生活污水。地面冲洗水经收集、过滤、沉淀达《城市污水再生利用—工业用水水质》（GB/T19923-2005）相关标准后回用于生产。经化粪池预处理的生活污水，达到赤湖工业园污水处理厂接管要求后，通过园区管网进入赤湖工业园污水处理厂进行处理，处理达《城镇污水处理厂污染物排放标准》（GB18918-2002）中的一级 B 标准后最终进入长江。

（二）营运期废气污染防治

项目废气污染源主要为颗粒物。炉渣净化生产线中，装卸、堆场粉尘采用洒水抑尘；投料粉尘、筛分粉尘经集气罩收集，用布袋除尘器装置处理后，最终通过一根 15 米高的排气筒（1#）排放；物料破碎过程为加盖密闭破碎；泥饼破

碎上方安装喷淋设施。

制砖生产线中，装卸、堆场粉尘采用洒水抑尘；水泥罐呼吸粉尘和经集气罩收集的上料、搅拌粉尘，一同经布袋除尘器装置处理后，最终通过一根 15 米高的排气筒（2#）排放。

颗粒物应满足《水泥工业大气污染物排放标准》（GB4915-2013）相关限值。

（三）营运期噪声污染防治

项目产生的噪声主要为跳带机、打砂机、干破机、湿选机、摇床、滚笼、搅拌机等机械设备噪声，经选用低噪声设备、减振、隔声等降噪措施后，厂界噪声执行《工业企业厂界环境噪声排放标准》（GB12348-2008）中 3 类标准。

（四）营运期固体废物污染防治

按“减量化、资源化、无害化”的处置原则，认真落实固废收集、处置和综合利用措施，规范贮运管理项目产生的一般工业固废综合利用。一般固废执行《一般工业固体废物贮存和填埋污染控制标准》（GB18599-2020）标准；项目危险废物执行《危险废物贮存污染控制标准》（GB18597-2023）标准。

项目运营期一般工业固废主要为金属粒、未燃尽垃圾、有机浮物、除尘器收集粉尘、废砖块和清水罐沉淀砂，金属粒外售给金属回收公司重新利用，未燃尽垃圾、有机浮物收

集后送回垃圾焚烧厂重新焚烧，除尘器收集粉尘、废砖块回用于生产，清水罐沉淀砂定期作为成品砂外售；危险废物主要有废润滑油及废润滑油包装桶，收集后委托有资质的单位处置；生活垃圾由环卫部门统一处理。

（五）清洁生产

选择先进的生产工艺和设备，降低物耗、能耗，从源头上减少污染物产生和排放，禁止采用落后的属淘汰类的生产设备及生产工艺。

（六）信息公开要求

在工程施工和运行过程中，应建立畅通的信息公开平台，及时解决公众担忧的环境问题，满足公众合理的环境诉求。

（七）排污口规范要求

按国家和我省排污口规范化整治要求设置各类排污口和标识，并建立档案。

（八）污染物总量控制要求

项目建成后，全厂主要污染物排放总量必须满足总量控制指标要求，即 $\text{COD}_{\text{cr}} \leq 0.014\text{t/a}$ ， $\text{NH}_3\text{-N} \leq 0.002\text{t/a}$ ， $\text{TP} \leq 0.0002\text{t/a}$ ， $\text{TN} \leq 0.005\text{t/a}$ 。

三、健全制度和加强管理要求

健全环保规章制度，制定严格的环境保护岗位责任制，责任到人，措施到位，并加强环保设施的运行维护管理，严

禁擅自闲置，停用环保治理设施。项目配套的环保设备设施应落实安全生产要求，依法依规履行安全生产相关手续，报经相关职能部门审批同意后方可实施。有效防范因污染物事故排放或安全生产事故可能引发的环境风险，确保周边环境安全。

四、项目环评文件要求

你公司应对所提交材料的真实性负责，如存在瞒报、假报行为，须承担由此产生的一切后果。

五、项目运行、排污许可申请、竣工验收的环保要求

项目建设必须严格执行环境保护设施与主体工程同时设计、同时施工、同时投入使用的环境保护“三同时”制度，环保设施建设和投资概算须纳入初步设计和施工合同，保证其建设进度和资金。

项目竣工后，你公司应按规定开展排污许可工作，手续齐全合格后方可正式投入生产；应按照国家有关规定对配套建设的环保设施进行验收，并依法向社会公开，未经验收或验收不合格不得投入生产。你公司在开展环保设施验收过程中应如实查验、监测、记载项目环境保护设施的建设和调试情况，不得弄虚作假。

六、其它环保要求

（一）重新办理环评审批要求

项目的性质、规模、地点、生产工艺或者防治污染措施发生重大变动，或项目批复后5年内未开工建设时，应按照法律

法规的规定，向生态环境部门申请办理环境保护审批手续。

(二) 项目监督管理要求

请九江市柴桑生态环境保护综合行政执法大队负责开展本项目的日常监督管理工作，你公司应按规定接受各级环境保护行政主管部门的监督检查。



抄送：九江市柴桑生态环境保护综合行政执法大队

九江市柴桑生态环境局办公室 2024年1月22日印发

附件 4 项目环评验收

九江钜峰新材料有限公司光大新材料技改项目

竣工环境保护验收自主验收意见

2024年9月26日,九江钜峰新材料有限公司依据国家有关法律、法规、建设项目竣工环境保护验收技术规范、本项目环境影响评价报告和审批部门的批复等要求,根据《建设项目竣工环境保护验收暂行办法》的规定,对照江西天阗咨询有限公司编制的《九江钜峰新材料有限公司光大新材料技改项目竣工环境保护验收监测报告表》,组织本项目竣工环境保护自主验收会。验收专家组成员和参会代表现场勘查了工程环保设施的建设、运行情况,环境保护措施落实情况,听取了项目环保执行情况的报告和项目竣工环境保护验收监测报告的汇报,审阅并核实了有关资料,经认真讨论,形成自主验收意见如下:

一、工程建设基本情况

1. 建设地点、规模、主要建设内容

项目属于改扩建项目,项目位于江西省九江市柴桑区赤湖工业园(E115° 43' 45", N29° 46' 53");项目依托现有炉渣净化生产线,提升制砖生产线自动化程度。在原有制砂和制砖的基础上,增加破碎机1台、球磨机1台、更新自动化制砖线1套台(套);产品方案及规模:预计年处理约25万吨炉渣,年产19万吨成品砂和5万吨泥饼、水泥免烧砖6.275万吨。

2. 建设过程及环保审批情况

九江钜峰新材料有限公司于2023年委托江西圣佑环保科技有限公司编制完成《九江钜峰新材料有限公司光大新材料技改项目环境影响报告表》,2024年1月22日由九江市柴桑生态环境局对项目环境影响报告表进行了批复(九柴环批字(2024)01号)。项目于2024年2月建成并开始试运行。

3. 投资情况

项目总投资400万元,其中环保投资10万元,占总投资的2.5%。

4. 验收范围

本次验收针对九江钜峰新材料有限公司光大新材料技改项目及配套环保设施进行验收。

二、工程变动情况

第1页共5页

袁峰 袁峰
林... 王...

项目实际建设情况对比环评情况，项目的性质、规模、地点、生产工艺、环境保护措施等均未发生变动。

三、环境保护设施建设情况

1. 废水

项目产生的废水主要为生产废水和生活污水，项目外排废水主要为生活污水。生产废水经收集、过滤、沉淀后回用于生产。生活污水经化粪池预处理后，通过园区管网进入赤湖工业园污水处理厂进行处理。

2. 废气

项目产生的废气主要为炉渣生产线装卸、投料、破碎、筛分粉尘和制砖生产线装卸、上料、搅拌、水泥罐呼吸、泥饼破碎粉尘。

炉渣净化生产线上料、筛分产生的粉尘采用集气罩+布袋除尘+1根15m高排气筒排放（1#）；制砖生产线上料、搅拌、水泥罐1、水泥罐2产生的粉尘采用布袋除尘+1根15m高排气筒排放（2#）；泥饼破碎上方安装喷淋设施。装卸、投料、破碎采用车间设置水雾化喷淋装置整体喷淋；厂区洒水车定期洒水抑尘。

3. 噪声

噪声主要来源于跳带机、打砂机、干破机、湿选机、摇床、滚笼、搅拌机等设备工作时产生的机械噪声，建设单位采取的噪声控制及减缓措施有，采用隔音门、窗；在设备选型时优先选用低噪声设备，对强噪声设备加设减振基础，同时加强管理，经常保养和维护机械设备避免设备在不良状态下运行等措施降低对外环境的影响。

4. 固废处置

一般固废：金属粒外售给金属回收公司重新利用，未燃尽垃圾、有机浮物收集后送回垃圾焚烧厂重新焚烧，除尘器收集粉尘、废砖块回用于生产，清水罐沉淀砂定期作为成品砂外售。

危险固废：废油及废包装桶，收集后交由交由有资质单位处置。生活垃圾交由环卫部门处理。

四、验收监测结果

根据江西力圣检测有限公司（验收监测单位）江西力圣（2024）第LSB0428002号检测报告，监测期间生产和环保设施运行正常。验收监测期间：

第2页共5页

黄亮 王瑞
王瑞

1. 废气

项目有组织粉尘经布袋除尘后排放满足《水泥工业大气污染物排放标准》(GB4915-2013)表1水泥仓及其他通风生产设备排放限值;厂界无组织粉尘排放满足《水泥工业大气污染物排放标准》(GB4915-2013)表3无组织排放限值要求。

2. 废水

生产回用水经过滤、沉淀满足《城市污水再生利用工业用水水质》(GB/T 19923-2005)洗涤用水限值要求,生活污水经化粪池处理后排口各项污染物满足赤湖工业园污水处理厂接管标准。

3. 噪声

项目厂界周界昼间噪声排放最均低于《工业企业厂界环境噪声排放标准》(GB12348-2008)3类标准。

4. 固体废物

项目在设置了设置1个1152m³一般工业固体废物暂存区,1间面积为15m²危险废物暂存间,对现场固废进行了分类收集盛放。一般工业固体废物贮存满足《一般工业固体废物贮存和填埋污染控制标准》(GB18599-2020),危险废物满足《危险废物贮存污染控制标准》(GB18597-2023)中贮存设施污染控制要求。

五、验收结论

验收组经现场勘查,认真审阅相关资料,在充分讨论后,认为项目环保设施基本已按环评报告表及批复的要求落实,污染物排放浓度达到国家规定的排放标准,基本符合项目竣工环境保护验收条件,在落实专家意见及相关整改要求的前提下,原则同意该项目通过竣工环境保护验收。

六、报告修改完善的内容

1. 完善验收依据,完善依托和利旧情况介绍。
2. 核实项目总投资和环保投资,核实主要设备设施的种类和数量,核实原辅材料种类和数量。
3. 规范噪声校验记录,完善建设项目竣工环境保护“三同时”验收登记表。

七、企业后续管理要求

第3页共5页

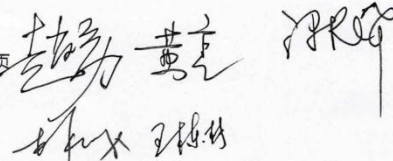

1. 加强环境管理，严格执行各项环保规章制度，加强环保设施的运行管理和维护，确保各项污染物稳定达标排放。

2. 加强原辅材料、成品和固体废物的堆放管理；规范危险废物和一般固体废物存储、转运和处置，做好登记台账和转运记录；补充一般固废外售合同及协议。

3. 规范废气排放检测采样口和采样平台建设。

4. 完善相关整改措施后应及时进行网上公示。

八、验收人员信息

参加会议的有九江钜峰新材料有限公司(建设单位)、江西天阩咨询有限公司(验收单位)和邀请的3位专家，会议成立了验收组(名单附后)。

验收组：

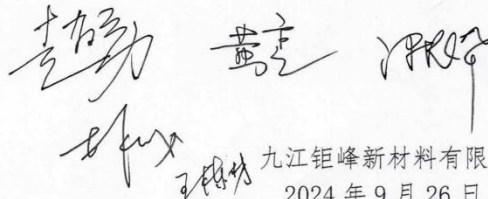

九江钜峰新材料有限公司
2024年9月26日

九江钜峰新材料有限公司光大新材料技改项目
竣工环境保护验收组参会名单

2024年9月26日

类别	姓名	单位	职称/职务	电话
专家组	李超	市环境科学学会	高工	13607925830
	王超	江西钜峰新材料	副总	13907021266
	董吉	九江学院	副教授	18702800057
企业代表	王超	九江钜峰新材料有限公司 厂长		13316604948
验收监测单位	李旭	江西天润检测有限公司	总经理	13970229111
	王桂林	江西天润检测有限公司	工程师	18979152795

附件 5 项目排污许可证

排污许可证

证书编号：91360421MA394W173Y001R

单位名称：九江钜峰新材料有限公司

注册地址：江西省九江市柴桑区赤湖工业园

法定代表人：张富

生产经营场所地址：江西省九江市柴桑区赤湖工业园

行业类别：

非金属废料和碎屑加工处理，粘土砖瓦及建筑砌块制造

统一社会信用代码：91360421MA394W173Y

有效期限：自2021年04月15日至2026年04月14日止



发证机关：（盖章）九江市柴桑生态环境局

发证日期：2021年04月15日

中华人民共和国生态环境部监制

九江市柴桑生态环境局印制

附件 6 项目总量控制确认书

江西省建设项目主要水污染物总量控制 指标置换确认书（暂行）

2023年1月3日

建设单位	九江钜峰新材料有限公司（盖章）				
机构代码	91360421MA394W173Y				
项目名称	九江钜峰新材料有限公司光大新材料技改项目				
法人代表	张富	联系人	林成		
传真	/	联系电话	13316604948		
建设性质	新建 <input type="checkbox"/> 改扩建 <input checked="" type="checkbox"/> 技改 <input type="checkbox"/>	行业类别	C4220 非金属废料和碎屑加工处理 C3099 其他非金属矿物制品制造 C3031 粘土砖瓦及建筑砌块制造 N7723 固体废物治理		
计划投产日期	2024年3月	年工作时间	330d, 8h/d		
主要产品	道路垫层及回填料（混合料）、建筑用砂、水泥免烧砖	产量（/年）	道路垫层及回填料（混合料）6万t、建筑用砂12万t、水泥免烧砖6.275万t		
环评单位	江西圣佑环保科技有限公司				
联系人	程宝平	联系电话	18970872090		
一、建设项目预测主要污染物排放情况					
主要污染物	产生量(t/a)	去除量(t/a)	排放量(t/a)	排放标准(mg/L)	
COD	0.067	0.053	0.014	60	
NH ₃ -N	0.006	0.004	0.002	8	
TP	0.001	0.0008	0.0002	1	
TN	0.007	0.002	0.005	20	
二、技改和扩建企业现有主要污染物排放情况（上一年度环境统计数据）					
主要污染物	产生量(t/a)	削减量(t/a)	排放量(t/a)	排放浓度(mg/L、m ³)	排放标准(mg/L、m ³)
COD	-	-	0.028	60	60
NH ₃ -N	-	-	0.003	8	8
TP	-	-	0.0004	1	1
TN	-	-	0.009	20	20
三、等量或减量替代方案					

1. 该项目涉水所需主要污染物排放总量由 赤湖工业园 污水处理厂接管处理；

2. 所需主要污染物总量控制指标在 赤湖工业园 污水处理厂建设项目总量中予以调剂。该污水处理厂分配的主要污染物总量 COD 438 t/a、NH₃-N 58.4t/a，目前余量 COD 13.697 t/a、NH₃-N 2.358 t/a。

3.已分配给该厂总量为COD 0.028t/a、NH₃-N0.003t/a、TP 0.0004t/a、TN0.009t/a，本次扩建项目主要污染物总量控制指标为COD 0.014 t/a、NH₃-N 0.002t/a、TP 0.0002t/a、TN 0.005t/a，扩建后全厂主要污染物总量控制指标为COD 0.042 t/a、NH₃-N0.005t/a、TP 0.0006t/a、TN 0.014t/a。

四、当地已经分配给辖区内企业的主要污染物总量控制指标

COD(t/a)	426.479 (赤湖工业园)	TP(t/a)	
NH ₃ -N(t/a)	56.374 (赤湖工业园)	TN(t/a)	

五、上级政府分配的区域主要污染物总量控制指标(t/a)

COD		NH ₃ -N		TP		TN	
总量	可用量	总量	可用量	总量	可用量	总量	可用量
438	11.521	58.4	2.026				

六、当地生态环境部门核定的建设项目总量控制指标(t/a)

环评核算	COD	NH ₃ -N	TP	TN
	0.014	0.002	0.0002	0.005
生态环境部门核定	COD	NH ₃ -N	TP	TN
	0.014	0.002	0.0002	0.005

县（市、区）生态环境局意见：

根据提供的环评总量控制内容，我局原则上同意该扩建项目总量控制指标为COD0.014t/a、NH₃-N 0.002t/a、TP0.0002t/a、TN0.005 t/a，扩建后全厂主要污染物总量控制指标为 COD0.042t/a、NH₃-N 0.005t/a、TP 0.0006t/a、TN0.014 t/a。

环评文件作出审批决定前，总量指标发生变化的，须重新提出总量指标，按相关程序重新审核。

负责人： 经办人：  (公章)

2024年1月3日

设区市生态环境局意见：

负责人： 经办人： (公章)

年 月 日

七、省生态环境厅总量管理部门确认意见：

(公章)

年 月 日

江西省建设项目主要水污染物总量控制 指标置换确认书（暂行）

2023年1月3日

建设单位	九江钜峰新材料有限公司（盖章）				
机构代码	91360421MA394W173Y				
项目名称	九江钜峰新材料有限公司光大新材料技改项目				
法人代表	张富	联系人	林成		
传 真	/	联系电话	13316604948		
建设性质	新建 <input type="checkbox"/> 改扩建 <input checked="" type="checkbox"/> 技改 <input type="checkbox"/>	行业类别	C4220 非金属废料和碎屑加工处理 C3099 其他非金属矿物制品制造 C3031 粘土砖瓦及建筑砌块制造 N7723 固体废物治理		
计划投产日期	2024年3月	年工作时间	330d, 8h/d		
主要产品	道路垫层及回填料（混合料）、建筑用砂、水泥免烧砖	产量（/年）	道路垫层及回填料（混合料）6万t、建筑用砂12万t、水泥免烧砖6.275万t		
环评单位	江西圣佑环保科技有限公司				
联系人	程宝平	联系电话	18970872090		
一、建设项目预测主要污染物排放情况					
主要污染物	产生量(t/a)	去除量 (t/a)	排放量 (t/a)	排放标准 (mg/L)	
COD	0.067	0.053	0.014	60	
NH ₃ -N	0.006	0.004	0.002	8	
TP	0.001	0.0008	0.0002	1	
TN	0.007	0.002	0.005	20	
二、技改和扩建企业现有主要污染物排放情况（上一年度环境统计数据）					
主要污染物	产生量(t/a)	削减量 (t/a)	排放量(t/a)	排放浓度 (mg/L、m ³)	排放标准 (mg/L、m ³)
COD	-	-	0.028	60	60
NH ₃ -N	-	-	0.003	8	8
TP	-	-	0.0004	1	1
TN	-	-	0.009	20	20
三、等量或减量替代方案					

1. 该项目涉水所需主要污染物排放总量由 赤湖工业园 污水处理厂接管处理；

2. 所需主要污染物总量控制指标在 赤湖工业园 污水处理厂建设项目总量中予以调剂。该污水处理厂分配的主要污染物总量 COD 438 t/a、NH₃-N 58.4t/a，目前余量 COD 13.697 t/a、NH₃-N 2.358 t/a。

3.已分配给该厂总量为COD 0.028t/a、NH₃-N0.003t/a、TP 0.0004t/a、TN0.009t/a，本次扩建项目主要污染物总量控制指标为COD 0.014 t/a、NH₃-N 0.002t/a、TP 0.0002t/a、TN 0.005t/a，扩建后全厂主要污染物总量控制指标为COD 0.042 t/a、NH₃-N0.005t/a、TP 0.0006t/a、TN 0.014t/a。

四、当地已经分配给辖区内企业的主要污染物总量控制指标

COD(t/a)	426.479 (赤湖工业园)	TP(t/a)	
NH ₃ -N(t/a)	56.374 (赤湖工业园)	TN(t/a)	

五、上级政府分配的区域主要污染物总量控制指标(t/a)

COD		NH ₃ -N		TP		TN	
总量	可用量	总量	可用量	总量	可用量	总量	可用量
438	11.521	58.4	2.026				

六、当地生态环境部门核定的建设项目总量控制指标(t/a)

环评核算	COD	NH ₃ -N	TP	TN
	0.014	0.002	0.0002	0.005
生态环境部门核定	COD	NH ₃ -N	TP	TN
	0.014	0.002	0.0002	0.005

县（市、区）生态环境局意见：

根据提供的环评总量控制内容，我局原则上同意该扩建项目总量控制指标为COD0.014t/a、NH₃-N 0.002t/a、TP0.0002t/a、TN0.005 t/a，扩建后全厂主要污染物总量控制指标为 COD0.042t/a、NH₃-N 0.005t/a、TP 0.0006t/a、TN0.014 t/a。

环评文件作出审批决定前，总量指标发生变化的，须重新提出总量指标，按相关程序重新审核。

负责人：[签名] 经办人：[签名]

(公章)
2024年1月3日

设区市生态环境局意见：

负责人： 经办人： (公章)
年 月 日

七、省生态环境厅总量管理部门确认意见：

(公章)
年 月 日

九江钜峰新材料有限公司光大新材料技改项目总量申请明细

根据《九江钜峰新材料有限公司光大新材料技改项目环境影响报告表》预测结论，本项目申请的总量为 COD0.014t/a、NH₃-N0.002t/a、TP0.0002t/a、TN0.005t/a。具体计算过程如下：

1、改扩建项目废水污染源分析

本项目新增劳动定员 5 人，有住宿，根据《江西省生活用水定额》（DB36/T419-2017）中“有淋浴设备楼房”，用水按 180L/人·d 计算，项目生活用水总量为 0.9m³/d（297m³/a），生活用水废水系数 0.8 计，因此，本项目生活污水总量为 0.72m³/d（237.6m³/a）。主要污染物产生浓度为 COD：280mg/L、BOD₅：180mg/L、SS：200mg/L、氨氮：25mg/L、TN：30mg/L、TP：5mg/L。生活污水污染物产生、排放量见表 1。

表 1 项目生活污水产排情况

污染物 项目	237.6t/a					
	CODcr	BOD ₅	SS	NH ₃ -N	TP	TN
生活污水污染物产生浓度 (mg/L)	280	180	200	25	5	30
生活污水污染物产生量 (t/a)	0.067	0.043	0.048	0.006	0.001	0.007
经化粪池处理后污染物产生浓度 (mg/L)	220	120	200	25	3	30
经化粪池处理后污染物产生量 (t/a)	0.052	0.029	0.048	0.006	0.001	0.007
赤湖工业园污水处理厂进厂水质要求 (mg/L)	500	300	400	50	8	70
《城镇污水处理厂污染物排放标准》（GB18918-2002）及其修改单中一级 B 标准	60	20	20	8	1	20
经污水处理厂处理后污染物排放量 (t/a)	0.014	0.005	0.005	0.002	0.0002	0.005

2、现有工程废水污染源分析

现有项目废水主要为生活污水，生活污水进入厂内化粪池处理达赤湖工业园污水处理厂进水水质标准后，进入赤湖工业园污水处理厂处理达《城镇污水处理厂污染物排放标准》（GB18918-2002）表 1 中一级 B 标准后排入长江。根据九江钜峰新材料有限公司 2023 年第二季度及年度例行检测中的监测数据，现有项目废水产排情况详见下表 2。

表 2 现有项目废水产排情况

废水来源	废水量 t/a	污染物 名称	污染物排放量		排放去向
			浓度(mg/l)	排放量(t/a)	
九江钜峰新材料有限公司污水处理站总排放口	476	pH	7.49-7.53	—	生活污水进入厂内化粪池处理达赤湖工业园污水处理厂进水水质标准后,进入赤湖工业园污水处理厂处理达《城镇污水处理厂污染物排放标准》(GB18918-2002)表1中一级B标准后排入长江
		COD	36	0.017	
		BOD ₅	9.1	0.0043	
		SS	24	0.011	
		氨氮	9.34	0.00445	
		总氮	12.8	0.0061	
总磷	1.72	0.00082			

注:城镇污水处理厂污染物排放一级B标准中COD 60mg/L、氨氮 8mg/L、总磷 1mg/L、总氮 20mg/L,因此现有项目排放量分别为 0.028t/a, 0.003t/a, 0.0004t/a, 0.009t/a。

表 3 改扩建项目及现有项目总量一览表

内容	COD	NH ₃ -N	TP	TN
现有项目已经批复	0.028	0.003	0.0004	0.009
现有项目排放量	0.028	0.003	0.0004	0.009
改扩建项目排放量	0.014	0.002	0.0002	0.005
改扩建后全厂排放量	0.042	0.005	0.0006	0.014
建成全厂还需要申请的总量为	0.014	0.002	0.0002	0.005

本项目为改扩建项目,本项目申请的总量为 COD0.014t/a、NH₃-N0.002t/a、TP0.0002t/a、TN0.005t/a。

江西圣佑环保科技有限公司 2023/1/3



九江钜峰新材料有限公司光大新材料技改项目总量申请明细

根据《九江钜峰新材料有限公司光大新材料技改项目环境影响报告表》预测结论，本项目申请的总量为 COD0.014t/a、NH₃-N0.002t/a、TP0.0002t/a、TN0.005t/a。具体计算过程如下：

1、改扩建项目废水污染源分析

本项目新增劳动定员 5 人，有住宿，根据《江西省生活用水定额》（DB36/T419-2017）中“有淋浴设备楼房”，用水按 180L/人·d 计算，项目生活用水总量为 0.9m³/d（297m³/a），生活用水废水系数 0.8 计，因此，本项目生活污水总量为 0.72m³/d（237.6m³/a）。主要污染物产生浓度为 COD：280mg/L、BOD₅：180mg/L、SS：200mg/L、氨氮：25mg/L、TN：30mg/L、TP：5mg/L。生活污水污染物产生、排放量见表 1。

表 1 项目生活污水产排情况

污染物 项目	237.6t/a					
	CODcr	BOD ₅	SS	NH ₃ -N	TP	TN
生活污水污染物产生浓度 (mg/L)	280	180	200	25	5	30
生活污水污染物产生量 (t/a)	0.067	0.043	0.048	0.006	0.001	0.007
经化粪池处理后污染物产生浓度 (mg/L)	220	120	200	25	3	30
经化粪池处理后污染物产生量 (t/a)	0.052	0.029	0.048	0.006	0.001	0.007
赤湖工业园污水处理厂进厂水质要求 (mg/L)	500	300	400	50	8	70
《城镇污水处理厂污染物排放标准》（GB18918-2002）及其修改单中一级 B 标准	60	20	20	8	1	20
经污水处理厂处理后污染物排放量 (t/a)	0.014	0.005	0.005	0.002	0.0002	0.005

2、现有工程废水污染源分析

现有项目废水主要为生活污水，生活污水进入厂内化粪池处理达赤湖工业园污水处理厂进水水质标准后，进入赤湖工业园污水处理厂处理达《城镇污水处理厂污染物排放标准》（GB18918-2002）表 1 中一级 B 标准后排入长江。根据九江钜峰新材料有限公司 2023 年第二季度及年度例行检测中的监测数据，现有项目废水产排情况详见下表 2。

表 2 现有项目废水产排情况

废水来源	废水量 t/a	污染物 名称	污染物排放量		排放去向
			浓度(mg/l)	排放量(t/a)	
九江钜峰新材料有限公司污水处理站总排放口	476	pH	7.49-7.53	—	生活污水进入厂内化粪池处理达赤湖工业园污水处理厂进水水质标准后,进入赤湖工业园污水处理厂处理达《城镇污水处理厂污染物排放标准》(GB18918-2002)表1中一级B标准后排入长江
		COD	36	0.017	
		BOD ₅	9.1	0.0043	
		SS	24	0.011	
		氨氮	9.34	0.00445	
		总氮	12.8	0.0061	
总磷	1.72	0.00082			

注:城镇污水处理厂污染物排放一级B标准中COD 60mg/L、氨氮 8mg/L、总磷 1mg/L、总氮 20mg/L,因此现有项目排放量分别为 0.028t/a, 0.003t/a, 0.0004t/a, 0.009t/a。

表 3 改扩建项目及现有项目总量一览表

内容	COD	NH ₃ -N	TP	TN
现有项目已经批复	0.028	0.003	0.0004	0.009
现有项目排放量	0.028	0.003	0.0004	0.009
改扩建项目排放量	0.014	0.002	0.0002	0.005
改扩建后全厂排放量	0.042	0.005	0.0006	0.014
建成全厂还需要申请的总量为	0.014	0.002	0.0002	0.005

本项目为改扩建项目,本项目申请的总量为 COD0.014t/a、NH₃-N0.002t/a、TP0.0002t/a、TN0.005t/a。

江西圣佑环保科技有限公司 2023/1/3



附件 7 体系证书





中嘉云科
国际认证有限公司
Zhongjiayunke
International Certification Co., Ltd

环境管理体系认证证书

证书编号：88825E0092R1S

兹证明

九江钜峰新材料有限公司

统一社会信用代码：91360421MA394W173Y

注册地址：江西省九江市柴桑区赤湖工业园

经营地址：江西省九江市柴桑县（区）平安路4号赤湖工业园

环境管理体系符合标准：

GB/T 24001-2016/ISO 14001:2015

认证覆盖范围：

炉渣的综合利用所涉及的环境管理活动

发证日期：2022-03-28

有效日期：2028-03-27

换证日期：2025-03-28

证书是否有效以二维码扫描结果为准



签发人：_____

郑树



注：1、认证注册范围不包括未获得有效的国家规定的的相关行政许可、资质许可的产品/服务范围。
2、获证组织必须定期接受监督审核并经审核合格此证书方继续有效。

证书即时有效性可通过公司网址（www.zjrzt.com）查询，

本证书信息可在国家认证认可监督管理委员会官方网站（www.cnca.gov.cn）查询。

中嘉云科国际认证有限公司

地址：江西省南昌市南昌县八月湖路2888号新洪城大市场C4写字楼2109室 邮编：330052 电话：0791-88263835



中嘉云科
国际认证有限公司
Zhongjiayunke
International Certification Co., Ltd

职业健康安全管理体系认证证书

证书编号：88825S0090R1S

兹证明

九江钜峰新材料有限公司

统一社会信用代码：91360421MA394W173Y

注册地址：江西省九江市柴桑区赤湖工业园

经营地址：江西省九江市柴桑县（区）平安路4号赤湖工业园

职业健康安全管理体系符合标准：

GB/T 45001-2020/ISO 45001:2018

认证覆盖范围：

炉渣的综合利用所涉及的职业健康安全活动

发证日期：2022-03-28

有效日期：2028-03-27

换证日期：2025-03-28

证书是否有效以二维码扫描结果为准



签发人：_____

郑树



- 注：1、认证注册范围不包括未获得有效的国家规定的行政许可、资质许可的产品/服务范围。
2、获证组织必须定期接受监督审核并经审核合格此证书方继续有效。

证书即时有效性可通过公司网址（www.zjrzt.com）查询，

本证书信息可在国家认证认可监督管理委员会官方网站（www.cnca.gov.cn）查询。

中嘉云科国际认证有限公司

地址：江西省南昌市南昌县八月湖路2888号新洪城大市场C4写字楼2109室 邮编：330052 电话：0791-88263835

附件 8 企业原材料检验报告

201412341438
有效期至:2026年01月08日

 江西九环检测有限公司
JIANGXI JIUHUAN TEST CO.,LTD



检测 报 告

TEST REPORT

项目编号: JH202308297

委托单位	九江钜峰新材料有限公司
项目名称	九江钜峰新材料有限公司送样检测项目
样品类型	原料炉渣
检测类别	送样检测
报告日期	2023 年 09 月 01 日

江西九环检测有限公司
Jiangxi Jiuhuan Test Co.,Ltd



  扫描全能王
3亿人都在用的扫描App

说 明

1. 本公司保证检测的科学性、公正性和准确性，对检测数据负检测技术责任，并对委托单位所提供的样品和技术资料保密。
2. 本报告涂改无效，无审核、授权签字人签发视为无效，报告无本公司检验检测专用章、骑缝章及无资质认定章  视为无效。
3. 未经本公司书面批准，不得部分复制本报告。
4. 由委托单位自行采集的样品，本公司仅对送检样品检测数据负责，不对样品来源负责。
5. 对无法保存、复现的样品不受理申诉。
6. 未经同意本报告不得用于广告宣传。
7. 对报告有疑议，请在收到报告 10 个工作日与本公司联系。

江西九环检测有限公司



联系地址：九江市经济技术开发区汽车工业园电子产业园 8 栋三楼

检测委托受理电话：199 7927 0001

检测服务投诉电话：157 7928 6223

传真：0792-8901066

E-mail: zhanhg_jxjh@163.com

编 制： 
审 核： 

签 发： 
签 发 日 期： 
签 发 人 职 位： 授权签字人
(检验检测专用章)

表1:

样品信息:			
样品类型	原料炉渣	接样人员	余文丹
接样时间	2023.08.15	检测日期	2023.08.15-08.30
检测结果:			
检测项目	结果(单位: mg/kg)	检测项目	结果(单位: mg/kg)
样品编号	T20230829701-1	样品编号	T20230829701-1
砷	39.8	铜	225
汞	0.465	铅	52.5
铬	49	镉	5.10
锌	759	硫化物	0.08
钙	566		/

附图:



附 录

样品类型	检测项目	检测标准(方法)名称及编号(含年号)	方法检出限	仪器名称	规格型号	设备编号
原料炉渣	砷	《土壤和沉积物 汞、砷、硒、铋、锑的测定 微波消解/原子荧光法》 HJ 680-2013	0.01mg/kg	原子荧光光度计	AFS8220	JH2019-JC-002
	汞		0.002mg/kg			
	铬	《土壤和沉积物 铜、锌、铅、镍、铬的测定 火焰原子吸收分光光度法》 HJ 491-2019	4mg/kg	原子吸收分光光度计	岛津 AA6880	JH2019-JC-001
	锌		1mg/kg			
	镉	《土壤和沉积物 12种金属元素的测定 王水提取-电感耦合等离子体质谱法》 HJ 803-2016	0.07mg/kg	电感耦合等离子体质谱仪	plasmaMS300	JH2022-JC-153
	铜		0.5mg/kg			
	铅		2mg/kg			
	钙	《土壤全量钙、镁、钠的测定》 NY/T 296-1995	/	原子吸收分光光度计	岛津 AA6880	JH2019-JC-001
硫化物	《土壤和沉积物 硫化物的测定 亚甲基蓝分光光度法》 HJ 833-2017	0.04 mg/kg	紫外可见分光光度计	N4	JH2021-JC-109	

注: 1、ND表示未检出;
2、“/”表示执行标准中未对该项目作限制;

报告结束

第 1 页 共 1 页

附件 9 企业产品检验报告

BGJL-Z-009



江西省民兴工程质量检测有限公司

检 测 报 告

报告编号：196AMXZ2500075

工程名称： _____

样品名称： _____ 混凝土免烧砖

委托单位： _____ 九江钜峰新材料有限公司

检测类别： _____ 委托检测





江西省民兴工程质量检测有限公司
混凝土实心砖检测报告

报告编号: 196AMXZ2500075

共 1 页 第 1 页

样品编号	196AMXZ2500075	委托日期	2025年11月26日
工程名称	/	检测日期	2025年11月29日
委托单位	九江钜峰新材料有限公司	报告日期	2025年11月29日
委托人	林成	样品名称	混凝土免烧砖
见证单位	/	规格型号	240*115*50 (mm)
见证人	/	强度等级	MU15
监督单位	/	样品数量	10块
施工单位	/	代表数量	/
使用部位	/	检测环境	20℃
生产厂家	九江钜峰新材料有限公司	样品状态	外观完好, 无破损
出厂日期	/	仪器设备	JYS-2000A
判定依据	GB/T 21144-2023	仪器编号	YS065
检测依据	GB/T 4111-2013		
检测类别:	<input type="checkbox"/> 见证取样送检 <input checked="" type="checkbox"/> 送样检测 <input type="checkbox"/> 抽样检测		
检 测 结 果			
序号	检测项目	标准要求	检测值
1	强度等级 抗压强度平均值 (MPa)	≥15.0	16.2
	单块强度最小值 (MPa)	≥12.0	15.2
检测结论	以上所检项目符合GB/T 21144-2023标准的要求。		
备注	/	检测单位	江西省民兴工程质量检测有限公司 检测专用章

批准: 审核: 检测:

声明:
 1、 复印本报告未重新加盖本公司检测专用章无效;
 2、 本报告仅对所检测样品负责;
 3、 若对本报告有异议, 应于收到报告之日起十五日内向本公司质量部提出。
 4、 地址: 江西省九江市九江经济技术开发区长城路以北B地块25幢。
 邮编: 332000 电话: 0792-8597188





江西省民兴工程质量检测有限公司 建筑用砂检测报告

报告编号: 196AMXSA2500430

第 1 页 共 1 页

样品编号	196AMXSA2500430	检测类别	送样检测									
工程名称	/	委托日期	2025-11-26									
委托单位	九江钜峰新材料有限公司	检测日期	2025-11-27~12-1									
委托人	林成	报告日期	2025-12-2									
见证单位	/	样品名称	人工砂									
见证人	/	规格	中砂									
施工单位	/	样品状态	无杂物									
监督单位	/	样品数量	50kg									
使用部位	/	代表批量	400m ³									
生产厂家	九江钜峰新材料有限公司	检测依据	JGJ52-2006									
出厂日期	/	判定依据	JGJ52-2006									
仪器设备 (编号)	电子天平 (YS102)、电热鼓风干燥箱 (YS222)、震击式标准振筛机 (YS023)、砂子压碎指标值测定仪 (YS578)、集料坚固性测定仪 (YS837)、细集料亚甲蓝试验装置 (YS838)、新标准方孔砂石筛 (YS128)、电液式万能试验机 (YS003)											
序号	检测项目	单位	技术要求			检测结果	单项评定					
			≥C60	C55~C30	≤C25							
1	石粉含量	g/kg	观察沉淀物周围是否出现明显色晕			出现	合格					
		%	≤5.0	≤7.0	≤10.0	8.6	≤C25					
2	含泥量	%	≤2.0	≤3.0	≤5.0	/	/					
3	泥块含量	%	≤0.5	≤1.0	≤2.0	0.8	C55~C30					
4	压碎指标值	%	<30			23.8	合格					
5	氯离子含量	%	≤0.06			0.015	合格					
6	坚固性	%	≤8			3	合格					
7	颗粒级配	筛孔尺寸	mm	10	5.0	2.5	1.25	0.63	0.315	0.16	细度模数 (规格)	
		标准累计筛余百分数	I区	0	10~0	35~5	65~35	85~71	95~80	100~90	2.7	中砂
			II区	0	10~0	25~0	50~10	70~41	92~70	100~90		级配分区
			III区	0	10~0	15~0	25~0	40~16	85~55	100~90		I区
实际累计筛余百分数		0	3	14	26	57	84	95				
检测结论	经检测, 以上所检项目均符合JGJ52-2006中人工砂技术要求。											
备注	/	检测单位	检测专用章									

批准:

审核:

检测:

声明:

- 1、复印本报告未重新加盖本公司检测专用章无效;
- 2、本报告仅对来样负责;
- 3、若对本报告有异议, 应于收到报告之日起十五日内向本公司质量部提出。
- 4、地址: 江西省九江市九江经济技术开发区长城路以北B地块25幢, 邮编: 332000, 电话: 0792-8597188。



CS 扫描全能王
3亿人都在用的扫描App

BGJL-TG-005



江西省民兴工程质量检测有限公司
灌砂法压实度检测报告

报告编号: 196AMXTG2500387

共1页/第1页

工程名称	/								
委托单位	九江钜峰新材料有限公司								
见证单位	/			土样类别	粗砂、泥混合料				
施工单位	/			委托人	林成				
监督单位	/			见证人	/				
检测设备	灌砂筒(YS-432)、电子秤(YS-101)			委托日期	2025-11-26				
施工路段	/			检测日期	2025-11-26				
检测依据	JTG 3450-2019			报告日期	2025-11-27				
击实	重型	最大干密度(g/cm ³)	2.216	最佳含水量(%)	7.8				
检测 结 果									
试件编号	检测部位	取样标高(m)	土样位置	湿密度(g/cm ³)	含水率(%)	干密度(g/cm ³)	设计压实度(%)	实测压实度(%)	结论
1	/	0.300	第一层	2.33	8.9	2.14	/	96.6	/
2	/	0.300	第一层	2.29	8.4	2.11		95.2	/
3	/	0.300	第一层	2.31	8.7	2.13		96.1	/
4	/	0.600	第二层	2.28	8.2	2.11		95.2	/
5	/	0.600	第二层	2.30	8.6	2.12		95.7	/
6	/	0.600	第二层	2.32	8.0	2.15		97.0	/
7									
8									
9									
备注	/		检测单位						

22132

批准: 刘书俊

审核: 李利创



声明:

- 1、复印报告未重新加盖本公司检测专用章无效;
- 2、本报告仅对所检测样品负责;
- 3、若对本报告有异议,应于收到报告之日起十五日内向本公司质量部提出。
- 4、地址: 江西省九江市九江经济技术开发区长城路以北B地块25幢
邮编: 332000 电话: 0792-8597188



BGJL-Z-009



江西省民兴工程质量检测有限公司

检 测 报 告

报告编号: 196AMXZ2500077

工程名称: _____ / _____

样品名称: _____ 路面彩砖 _____

委托单位: _____ 九江钜峰新材料有限公司 _____

检测类别: _____ 委托检测 _____



BGJL-Z-009



江西省民兴工程质量检测有限公司

混凝土路面砖检测报告

报告编号: 196AMXZ2500077

共 1 页 第 1 页

样品编号	196AMXZ2500077		委托日期	2025-11-26	
工程名称	/		检测日期	2025-11-27~29	
委托单位	九江钜峰新材料有限公司		报告日期	2025-11-30	
委托人	林成		样品名称	路面彩砖	
见证单位	/		规格尺寸	200×100×60 (mm)	
见证人	/		强度等级	C _c 40	
监督单位	/		样品数量	15块	
施工单位	/		代表数量	/	
使用部位	/		样品状态	完好	
生产厂家	九江钜峰新材料有限公司		检测环境	20℃	
出厂日期	/		仪器设备	ZK-1、JYS-2000A	
判定依据	GB 28635-2012		仪器编号	YS131、YS065	
检测依据	GB 28635-2012				
检测类别:	<input type="checkbox"/> 见证取样送检 <input checked="" type="checkbox"/> 委托检测 <input type="checkbox"/> 抽样检测				
序号	检测项目	单位	标准要求	检测值	
1	抗压强度	平均值≥	MPa	40.0	41.8
		单块最小值≥	MPa	35.0	37.1
检测结论	以上所检项目符合GB 28635-2012标准的要求。				
备注			检测单位		

批准:

审核:

检测:

声明:

- 1、 复印报告未重新加盖本公司检测专用章无效;
- 2、 本报告仅对所检测样品负责;
- 3、 若对本报告有异议, 应于收到报告之日起十五日内向本公司质量部提出;
- 4、 地址: 江西省九江市九江经济技术开发区长城路以北B地块25幢。
邮编: 332000 电话: 0792-8597188



BGJL-Z-009



江西省民兴工程质量检测有限公司

检测报告

报告编号: 196AMXZ2500075



工程名称: _____ / _____

样品名称: _____ 混凝土免烧砖 _____

委托单位: _____ 九江钜峰新材料有限公司 _____

检测类别: _____ 委托检测专用章 _____



BGJL-Z-002



江西省民兴工程质量检测有限公司 混凝土实心砖检测报告

报告编号: 196AMXZ2500075

共 1 页 第 1 页

样品编号	196AMXZ2500075	委托日期	2025年11月26日
工程名称	/	检测日期	2025年11月29日
委托单位	九江钜峰新材料有限公司	报告日期	2025年11月29日
委托人	林成	样品名称	混凝土免烧砖
见证单位	/	规格型号	240*115*50 (mm)
见证人	/	强度等级	MU15
监督单位	/	样品数量	10块
施工单位	/	代表数量	/
使用部位	/	检测环境	20℃
生产厂家	九江钜峰新材料有限公司	样品状态	外观完好, 无破损
出厂日期	/	仪器设备	JYS-2000A
判定依据	GB/T 21144-2023	仪器编号	YS065
检测依据	GB/T 4111-2013		
检测类别:	<input type="checkbox"/> 见证取样送检 <input checked="" type="checkbox"/> 送样检测 <input type="checkbox"/> 抽样检测		
检 测 结 果			
序号	检测项目	标准要求	检测值
1	强度等级	抗压强度平均值 (MPa)	≥15.0
		单块强度最小值 (MPa)	≥12.0
			16.2
			15.2
检测结论	以上所检项目符合GB/T 21144-2023标准的要求。		
备注	/	检测单位	江西省民兴工程质量检测有限公司 检测专用章

批准: 审核: 检测:

- 声明:
- 1、 复印本报告未重新加盖本公司检测专用章无效;
 - 2、 本报告仅对所检测样品负责;
 - 3、 若对本报告有异议, 应于收到报告之日起十五日内向本公司质量部提出。
 - 4、 地址: 江西省九江市九江经济技术开发区长城路以北B地块25幢。
- 邮编: 332000 电话: 0792-8597188



BGJL-Z-009



江西省民兴工程质量检测有限公司

检 测 报 告

报告编号：196AMXZ2500076



工程名称： _____ / _____

样品名称： _____ 混凝土免烧砖 _____

委托单位： _____ 九江钜峰新材料有限公司 _____

检测类别： _____ 委托检测 _____





江西省民兴工程质量检测有限公司
混凝土实心砖检测报告

报告编号: 196AMXZ2500076

共 1 页 第 1 页

样品编号	196AMXZ2500076	委托日期	2025年11月26日
工程名称	/	检测日期	2025年11月29日
委托单位	九江钜峰新材料有限公司	报告日期	2025年11月29日
委托人	林成	样品名称	混凝土免烧砖
见证单位	/	规格型号	190*90*45 (mm)
见证人	/	强度等级	MU15
监督单位	/	样品数量	10块
施工单位	/	代表数量	/
使用部位	/	检测环境	20℃
生产厂家	九江钜峰新材料有限公司	样品状态	外观完好, 无破损
出厂日期	/	仪器设备	JYS-2000A
判定依据	GB/T 21144-2023	仪器编号	YS065
检测依据	GB/T 4111-2013		
检测类别:	<input type="checkbox"/> 见证取样送检 <input checked="" type="checkbox"/> 送样检测 <input type="checkbox"/> 抽样检测		
检 测 结 果			
序号	检测项目	标准要求	检测值
1	强度等级 抗压强度平均值 (MPa)	≥15.0	16.8
	单块强度最小值 (MPa)	≥12.0	
检测结论	以上所检项目符合GB/T 21144-2023标准的要求。		
备注	/	检测单位	检测专用章

批准: 审核: 检测:

声明:

- 1、 复印本报告未重新加盖本公司检测专用章无效;
- 2、 本报告仅对所检测样品负责;
- 3、 若对本报告有异议, 应于收到报告之日起十五日内向本公司质量部提出。
- 4、 地址: 江西省九江市九江经济技术开发区长城路以北B地块25幢。
邮编: 332000 电话: 0792-8597188



BGJL-TG-002



江西省民兴工程质量检测有限公司 击实检测报告

报告编号: 196AMXTG2500386

第1页/共1页

工程名称	/										
委托单位	九江钜峰新材料有限公司										
见证单位	/					送检人	林成				
送检单位	/					见证人	/				
监督单位	/					样品来源	委托送样检测				
样品描述	粗砂、泥混合料					委托日期	2025-11-26				
使用部位	/					检测日期	2025-11-26~28				
检测依据	JTG 3441-2024					报告日期	2025-11-29				
检测设备/设备编号	多功能电动击实仪 (YS-015)、电子天平 (YS-102)、电子秤 (YS-101)										
击实方法	重型	每层击数:		98	筒容积:	2177cm ³					
筒号	1	2	3	4	5	6	7	8	9	10	
筒+湿土质量 (g)	9984	10145	10279	10229	10229	10229	10229	10229	10229	10229	
筒质量 (g)	5083	5083	5083	5083	5083	5083	5083	5083	5083	5083	
湿土质量 (g)	4901	5062	5196	5146	5146	5146	5146	5146	5146	5146	
湿密度 (g/cm ³)	2.2513	2.3251	2.3865	2.3640	2.3640	2.3640	2.3640	2.3640	2.3640	2.3640	
盒号	1	2	3	4	5	6	7	8	9	10	
盒+湿土质量 (g)	738.65	741.82	744.26	739.52	740.30	745.01	746.25	743.80	738.61	742.83	
盒+干土质量 (g)	699.86	701.57	702.11	695.62	694.00	696.80	694.01	693.84	683.81	689.00	
盒质量 (g)	82.18	84.29	88.62	88.48	84.01	84.16	82.99	82.34	84.24	81.43	
水份质量 (g)	38.79	40.25	42.15	43.90	46.30	48.21	52.24	49.96	54.80	53.83	
干土质量 (g)	617.68	617.28	613.49	607.14	609.99	612.64	611.02	611.50	599.57	607.57	
含水率 (%)	6.28	6.52	6.87	7.23	7.59	7.87	8.55	8.17	9.14	8.86	
平均含水率 (%)	6.40		7.05		7.73		8.36		9.00		
干密度 (g/cm ³)	2.1159		2.1720		2.2153		2.1816		2.1265		
最大干密度 (g/cm ³)			2.2153				最佳含水率 (%)		7.75		

7粒

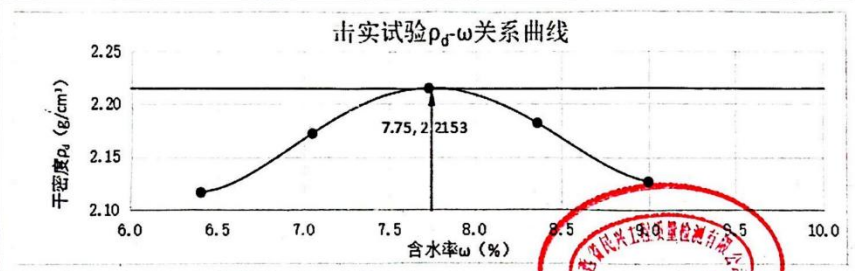

结论: 试验依据JTG 3441-2024, 该样品最大干密度为: 2.2153 g/cm³, 最佳含水率为: 7.75 %

备注: 检测单位: 江西省民兴工程质量检测有限公司 (检测专用章)

批准: [签名] 审核: [签名] 检测: [签名]

- 声明:
- 1、复印报告未重新加盖本公司检测专用章无效;
 - 2、本报告仅对所检测样品负责;
 - 3、若对本报告有异议, 应于收到报告之日起十五日内向本公司质量部提出。
 - 4、地址: 江西省九江市九江经济技术开发区长城路以北B地块25幢
邮编: 332000 电话: 0792-8597188



附件 10 企业危废协议

危险废物委托处理处置合同

签订时间：2025 年 8 月 23 日

合同编号：XHCS-2025-096

甲方：【九江钜峰新材料有限公司】

地址：【江西省九江市柴桑区赤湖工业园】

乙方：九江浔华环保有限公司

地址：江西省九江市湖口县高新技术产业园区沿江大道 15 号

根据《中华人民共和国环境保护法》以及相关环境保护法律、法规规定，甲方在生产过程中形成的工业废物（液）【废包装桶 危废代码 HW49 (900-041-49)、废油 危废代码 HW08 (900-200-08)】，不得随意排放、弃置或者转移，应当依法集中处理。乙方为有资质处理危险废物的公司，甲方同意由乙方处理其工业废物（液），甲乙双方现就上述工业废物（液）处理处置事宜，经友好协商，自愿达成如下条款，以兹共同遵照执行：

一、甲方义务

1、甲方应将生产过程中所产生的工业废物（液）连同包装物交予乙方处理。甲方应事先通过书面形式通知乙方具体的收运时间、地点及收运废物（液）的具体数量等。

2、甲方应将各类工业废物（液）分类存储，做好标记标识，不可混入其他杂物，以方便乙方处理及保障操作安全。对袋装、桶装的工业废物（液）应按照工业废物（液）包装、标识及贮存技术规范要求贴上标签。

3、甲方应将待处理的工业废物（液）集中摆放，并为乙方上门收运提供必要的条件，包括进场道路、作业场地、装车所需的装载机械（叉车等），负责装卸，乙方配合。

4、甲方承诺并保证提供给乙方的工业废物（液）不出现下列异常情况：

1) 工业废物（液）中存在未列入本合同附件的品种，[特别是含有易燃易爆物质、放射性物质、多氯联苯以及氰化物等剧毒物质的工业废物（液）]；

2) 标识不规范或者错误；包装破损或者密封不严；污泥含水率>85%（或游离水滴出）；

3) 两类及以上工业废物（液）人为混合装入同一容器内，或者将危险废物（液）与非危险废物（液）混合装入同一容器；

4) 甲方的各类工业废物（液）进入乙方厂区化验结果与当时提供的样品不一致时，双方需重新商定处置费，协商不成乙方有权退货，相关运输费用由甲方承担。

5) 其他违反工业废物(液)运输包装的国家标准、行业标准及通用技术条件的异常情况。

如甲方出现以上情形之一的,乙方有权拒绝接收而无需承担任何违约责任。

二、乙方义务

1、乙方在合同有效期内,乙方应具备处理工业废物(液)所需的资质、条件和设施,并保证所持有许可证、营业执照等相关证件合法有效。

2、乙方必须加强固废运输车辆管理,按照国家《道路危险货物运输管理规定》的规范,确保运输安全。

3、乙方收运车辆以及司机与押运员,应当在甲方厂区内文明作业,作业完毕后将其作业范围清理干净,并遵守甲方的相关环境以及安全管理规定。

三、工业废物(液)的计重

工业废物(液)的计重应按下列方式【 1 】进行:

1、在甲方厂区内或者附近过磅称重,由甲方提供计重工具或者支付相关费用;

2、用乙方地磅免费称重;

3、若工业废物(液)不宜采用地磅称重,则按照微型磅过称方式计重。

4、甲方进厂固废结算数量以乙方地磅单为准,每车过磅。若双方磅差超过3‰时,由双方协商解决。

四、工业废物(液)种类、数量以及收费凭证及转接责任

1、甲、乙双方交接工业废物(液)时,必须认真填写《危险废物转移联单》各项内容,作为合同双方核对工业废物(液)种类、数量以及收费的凭证。

2、若发生意外或者事故,甲方交乙方转运离厂之前,责任由甲方自行承担;甲方交乙方转运离厂之后,责任由乙方自行承担,但本合同另有约定的除外。

五、费用结算和价格更新

1、费用结算:双方约定按 A 类付款方式支付。

A、包干服务价:合同期限内乙方打包收取服务费:人民币【**伍仟**】元整(¥【**5000**】元/年)(超出1吨以上,超出部分按照包干价格比例另行收费);甲方需在合同签订后【**5**】个工作日内将全部款项以银行转账的形式支付给乙方,乙方收到全部款项后向甲方开具普通发票。

B、计重收费:按照各类别工业废物(液)的重量和报价支付,合同签订后,以后每 / 收集处置,甲方收到乙方发票后五个工作日内支

付该___/___处置费。

C、服务合同，按___/___元/年收费，待具体产废后，按产废类别和产废重量商定收费标准。

以上价格为含税价，乙方提供普通发票。

2、合同期内，乙方免费提供【1】次废物收运服务（甲方应提前十个工作日通知），甲方需要乙方提供收运服务超过【1】次的，超过部分乙方有权收取【2000】元/次的收运费。（注：根据库存情况安排合适车辆，要求满一车___/___吨才开始收运，甲方负责打包装车，乙方协助。）

3、结算账户：

甲方：

1) 甲方单位名称：【九江钜峰新材料有限公司】

2) 纳税人识别号：【91360421MA394W173Y】

3) 甲方单位地址、电话：【江西省九江市柴桑区赤湖工业园】

4) 甲方开户行及账号：【上海浦东发展银行股份有限公司九江分行46010078801300000910】

乙方：

1) 乙方收款单位名称：【九江浔华环保有限公司】

2) 纳税人识别号：【91360429MACQ8HGE9F】

3) 乙方收款地址、电话：【江西省九江市湖口县高新技术产业园区沿江大道15号、0792-6385812】

4) 乙方收款开户行及账号：【九江银行股份有限公司湖口支行、7273390000019325，行号：313424977114】甲方将合同款项付至上述指定结算账户进行支付后方可确定甲方履行了本合同付款义务，否则视为甲方未履行付款义务，甲方应承担由此造成的一切损失。

4、价格更新

本合同附件《废物处理处置报价单》中列明的收费标准应根据市场行情进行更新，在合同存续期间内若市场行情发生较大变化时，乙方有权要求对收费标准进行调整，甲方不得拒绝，双方应重新签订补充协议确定调整后的价格。

六、不可抗力

在合同存续期间，因发生不可抗力事件导致本合同不能履行时，受到不可抗力影响的一方应在不可抗力的事件发生之后三日内，向对方通知不能履行或者需要延期履行、部分履行的理由。在取得相关证明之后，本合同可以不履行或者需要延期履行、部分履行，并免于承担违约责任。

七、争议解决

就本合同履行发生的任何争议，甲、乙双方先应友好协商解决；协商



不成时，起诉方可向本所在地人民法院提起诉讼。

八、违约责任

1、合同双方中一方违反本合同的规定，守约方有权要求违约方停止并纠正违约行为，造成守约方经济以及其他方面损失的，违约方应予以赔偿。

2、合同双方中一方无正当理由撤销或者解除合同，造成合同另一方损失的，应赔偿由此造成的实际损失。

3、甲方所交付的工业废物（液）不符合本合同规定（应不包括第一条第四款的异常工业废物（液）的情况）的，乙方有权拒绝接收。乙方同意接收的，由乙方就不符合本合同规定的工业废物（液）重新提出报价单交于甲方，经双方商议同意签字确认后再由乙方负责处理；如协商不成，乙方不负责处理，并不承担由此产生的任何责任。

4、若甲方故意隐瞒乙方收运人员，或者存在过失将属于第一条第四款的异常工业废物（液）装车，造成乙方运输、处理工业废物（液）时出现困难、发生事故的，乙方有权要求甲方赔偿由此造成的相关经济损失[包括分析检测费、处理工艺研究费、工业废物（液）处理费、事故处理费等]并承担相应法律责任，乙方有权根据《中华人民共和国环境保护法》以及其他环境保护法律、法规规定上报环境保护行政主管部门。

5、合同双方中一方逾期支付处理费、运输费或收购费的，每逾期一日按应付总额5%支付滞纳金给合同另一方，并承担因此而给对方造成的全部损失；逾期达15天的，守约方还有权单方解除本合同且无需承担任何责任。

6、乙方应对甲方工业废物（液）所拥有的技术秘密以及商业秘密进行保密，非因履行本协议项下处理义务的需要，乙方不得向任何第三方泄露。

7、合同双方在本合同履行过程中不得以任何名义向合同对方的有关工作人员赠送钱财、物品或输送利益；如有违此条款，守约方可终止合同且违约方须按合同总金额的20%向守约方支付违约金。

8、任何一方违反本协议约定，经守约方指出后仍未在10日内予以改正的，除违约方应承担违约责任外，守约方还有权单方解除本合同。

九、合同其他事宜

1、本合同有效期为【壹】年，从【2025】年【8】月【23】日起至【2026】年【8】月【22】日止。

2、本合同未尽事宜，由双方协商解决或另行签订书面补充协议，补充协议与本合同具有同等法律效力，补充协议与本合同约定不一致的，以补充协议的约定为准。

3、甲乙双方就合同发生纠纷时（包括纠纷进入诉讼或仲裁程序后的各阶段）相关文件或法律文书的送达地址和法律后果作如下约定：

甲方确认其有效的送达地址为江西省九江市柴桑区赤湖工业园九江钜峰新材料有限公司，收件人为林总，联系电话为13316604948；

乙方确认其有效的送达地址为江西省九江市湖口县金沙湾工业园九江浔华环保有限公司，收件人为董慧，联系电话为15879220192。

双方确认：一方提供的送达地址不准确或送达地址变更后未及时通知对方导致相关文件或法律文书未能被实际接收的，或一方拒绝接收相关文件或法律文书的，若是邮寄送达，则以邮件退回之日视为送达之日；若是直接送达，则以送达人在送达回证上记明情况之日视为送达之日。

4、本合同一式肆份，甲方持壹份，乙方持壹份，另两份交环境保护部门备案。

5、本合同经甲乙双方的法人代表或者授权代表签名，并加盖双方公章或合同业务专用章之日起正式生效。

6、本合同附件：《废物清单》、《危险废物处理处置报价单》，为本合同有效组成部分，与本合同具同等法律效力。本合同附件与本合同约定不一致的，以附件约定为准。

【以下无正文，仅供签署】

甲方盖章：
法定代表人：
代表签字：
业务联系人：
联系电话：70

乙方盖章：
法定代表人：王欢
代表签字：
业务联系人：董慧
联系电话：15879220192

新办公司

有限公司
专用章
29012

附件一：

废物清单

合同编号：XHCS-2025-96

序号	废物名称	废物编号	年预计量(吨)	包装方式	处理方式	备注
1	废包装桶	HW49(900-041-49)	1	袋装	焚烧	
2	废油	HW08(900-200-08)		桶装	焚烧	
3						
4						
5						
6						
7						
8						
9						
10						
11						
12						
13						
14						
15						



乙方盖章：



附件二:

危险废物处理处置报价单

第(XHCS-2025-096)号

根据甲方(九江钜峰新材料有限公司)提供的工业废物(液)种类,经综合考虑处理工艺技术成本,现乙方报价如下:

序号	名称	废物编号	年预计量(吨)	包装方式	处理方式	金额(元/年)	备注
1	废包装桶	HW49(900-041-49)	1	袋装	焚烧	5000元	
	废油	HW08(900-200-08)		桶装	焚烧		
备注	<p>1、结算方式:【a】</p> <p>a、合同期限内乙方打包收取服务费:人民币【伍仟】元整(¥【5000】元/年)(超出1吨以上,超出部分按照包干价格比例另行收费);甲方需在合同签订后【5】个工作日内将全部款项以银行转账的形式支付给乙方,乙方收到全部款项后向甲方开具普通发票。</p> <p>b、计重收费:按照各类别工业废物(液)的重量和报价支付,合同签订后,以后每___/___收集处置,甲方收到乙方发票后五个工作日之内支付该___/___处置费。</p> <p>c、服务合同,按___/___元/年收费,待具体产废后,按产废类别和产废重量商定收费标准。以上价格为含税价,乙方提供普通发票。</p> <p>2、本合同的工业服务费包含但不限于合同中各项废物取样检测分析、废物分类标签标示服务咨询、废物处置方案提供等工业服务费。</p> <p>3、合同期内,乙方免费提供【1】次废物收运服务(甲方应提前十个工作日通知),甲方需要乙方提供收运服务超过【1】次的,超过部分乙方有权收取【2000】元/次的收运费。(注:根据库存情况安排合适车辆,要求满一车___/___吨才开始收运,甲方负责打包装车,乙方协助。)</p> <p>4、所有物料在收运前需取样检测,此报价以乙方检测结果为准,如收运后检测结果超出取样检测结果,需另行议价或退货。</p> <p>5、请将各废物分开存放,如有桶装废液请贴上标签做好标识,并按照《废物处理处置及工业服务合同》约定做好分类及标志等,谢谢合作!其中废药品不含剧毒!</p> <p>6、此报价单包含供需双方商业机密,仅限于内部存档,勿需向外提供!</p> <p>7、此报价单为甲乙双方于2025年8月23日签署的《废物处理处置及工业服务合同》(合同编号:【XHCS-2025-096】)的附件。本报价单与《危险废物委托处理处置合同》约定不一致的,以本报价单约定为准。本报价单未涉及事宜,遵照双方签署的《危险废物委托处理处置合同》执行。</p>						

甲方确认:

乙方确认:九江浔华环保有限公司

2025年8月23日

附件 11 安全验收评价报告收悉函

九江市柴桑区应急管理局

柴安评函[2022]3-9号

九江钜峰新材料有限公司
光大新材料项目安全验收评价报告
收 悉 函

九江钜峰新材料有限公司：

你单位报来《九江钜峰新材料有限公司光大新材料项目安全验收评价报告》收悉，予以备查。

2022年5月10日



附件 12 企业炉渣入库及产品产量用量以及每月记录表

炉渣入库用量以及每月记录表

时间	炉渣
2025 年 1 月	15153.44
2025 年 2 月	12654.3
2025 年 3 月	14328.98
2025 年 4 月	12682.66
2025 年 5 月	11628.14
2025 年 6 月	13781.86
2025 年 7 月	15097.94
2025 年 8 月	16101.6
2025 年 9 月	14076.64
2025 年 10 月	13249.4
2025 年 11 月	12122.2
2025 年 12 月	17823.66
合计	168700.82

企业产品产量表以及每月记录表

时间	外售									制砖自用	未燃尽垃圾	产品库存
	粗沙	混合料	石粉料	细沙	场地细沙	泥饼	铝	破碎铁	铁粉			
2024年12月	/	/	/	/	/	/	/	/	/	/	/	4482.1
2025年1月	1153.11	3796.57	2349.62	1000.59	/	/	34.2	101.84	195.52	1600	84.28	9319.81
2025年2月	1720.88	/	1760.04	4165.11	/	/	33.54	66.54	203.18	1600	57.72	12367.1
2025年3月	2575	957.95	3624.08	7971.23	3648.06	/	/	103.06	211.46	2700	108.84	4796.4
2025年4月	2960.64	2545.94	/	4913.91	/	/	34.12	70.1	199.38	1300	150.1	5304.87
2025年5月	1777.01	4226.22	540.9	5105.72	/	/	/	69.34	143.86	1100	66.02	3903.94
2025年6月	1428.28	3989.38	316.38	6061.9	/	22.02	/	110.58	199.12	1300	79.46	4178.68
2025年7月	598.4	1634.76	676.74	9119.71	/	/	33.28	104.54	188.78	1000	77.4	5843.01
2025年8月	886.16	3671.59	91.66	3497.21	/	/	/	104.72	231.8	2250	87.72	11123.75

时间	外售									制砖 自用	未燃尽 垃圾	产品库 存
	粗沙	混合料	石粉料	细沙	场地细 沙	泥饼	铝	破碎铁	铁粉			
月												
2025年9 月	778.26	28.58	493.04	2533.4 5	/	/	/	107.46	193.44	1200	68.54	19797.6 2
2025年10 月	2078.88	/	298.1	1408.0 3	/	/	33.88	104.86	143.44	2850	63.2	26066.6 3
2025年11 月	1543.4	/	56.56	1672.8 2	/	/	35.94	107.7	137.74	3150	76.88	31407.7 9
2025年12 月	1380.54	/	15.06	4409.6 4	/	/	35.26	109.54	179.94	1600	132.5	41368.9 7
合计	18880.5 6	20850.9 9	10222.1 8	51859. 32	3648.06	22.02	240.22	1160.28	2227.66	21650	1052.66	41368.9 7
	2025年卖出产品				109111.29					21650	1052.66	41368.9 7

九江钜峰新材料有限公司

产
品
出
库
记
录
台
账

九江钜峰新材料有限公司

2025年4月



2025年1月份炉渣出入库明细表

类别	车数	数量 (吨)	单位/用途	备注
上月库存		4482.1	九江钜峰新材料有限公司	
进厂炉渣		15153.44	九江钜峰新材料有限公司	
炉渣分选金属		331.56	九江钜峰新材料有限公司	
炉渣出库				
炉渣出库				
炉渣出库		8299.89	九江钜峰新材料有限公司	
炉渣出库 (自用)		1600	九江钜峰新材料有限公司	
生渣返仓		84.28	九江钜峰新材料有限公司	
本月库存		9319.81		



九江钜峰新材料有限公司



王者扫一扫
3亿人都在用的扫描App

2025年01月份炉渣出厂台账

序号	磅单号	车号	毛重时间	皮重时间	毛重(kg)	皮重(kg)	净重(kg)
C202501010006	赣GT6997	炉渣	2025/1/1 9:13:26	2025/1/1 8:53:47	46040	17620	28420
C202501010008	赣GT6997	炉渣	2025/1/1 9:31:50	2025/1/1 9:18:34	46560	17620	28940
C202501010009	赣GT6997	炉渣	2025/1/1 9:53:43	2025/1/1 9:37:25	46880	17620	29260
B202501010185	赣GT6997	炉渣	2025/1/1 14:30:50	2025/1/1 14:10:24	49000	17660	31340
B202501010188	赣GT6997	炉渣	2025/1/1 14:53:17	2025/1/1 14:36:52	46480	17620	28860
B202501010193	赣GT6997	炉渣	2025/1/1 15:13:07	2025/1/1 14:58:59	46720	17620	29100
B202501010197	赣GT6997	炉渣	2025/1/1 15:32:16	2025/1/1 15:19:40	46780	17620	29160
B202501010201	赣GT6997	炉渣	2025/1/1 15:52:28	2025/1/1 15:37:35	47140	17620	29520
B202501010203	赣GT6997	炉渣	2025/1/1 16:12:39	2025/1/1 15:57:59	46080	17620	28460
B202501010207	赣GT6997	炉渣	2025/1/1 16:32:54	2025/1/1 16:17:52	43420	17620	25800
B202501010209	赣GT6997	炉渣	2025/1/1 16:53:13	2025/1/1 16:37:43	44120	17620	26500
C202501020005	赣GT6997	炉渣	2025/1/2 9:04:06	2025/1/2 8:46:55	47920	17620	30300
C202501020010	赣GT6997	炉渣	2025/1/2 9:24:06	2025/1/2 9:08:23	46540	17600	28940
C202501020013	赣GT6997	炉渣	2025/1/2 9:47:55	2025/1/2 9:30:52	50040	17620	32420
C202501020015	赣GT6997	炉渣	2025/1/2 10:06:38	2025/1/2 9:52:50	45020	17620	27400
C202501020017	赣GT6997	炉渣	2025/1/2 10:27:38	2025/1/2 10:10:59	46340	17620	28720
C202501020022	赣GT6997	炉渣	2025/1/2 15:41:26	2025/1/2 15:22:41	46120	17660	28460
C202501020025	赣GT6997	炉渣	2025/1/2 16:01:55	2025/1/2 15:45:54	46700	17600	29100
C202501020027	赣GT6997	炉渣	2025/1/2 16:24:14	2025/1/2 16:06:34	48820	17600	31220
C202501020031	赣GT6997	炉渣	2025/1/2 17:01:13	2025/1/2 16:44:27	49200	17600	31600
C202501020033	赣GT6997	炉渣	2025/1/2 17:21:46	2025/1/2 17:05:52	46980	17580	29400
C202501020035	赣GT6997	炉渣	2025/1/2 17:41:14	2025/1/2 17:25:52	46360	17580	28780
C202501020037	赣GT6997	炉渣	2025/1/2 18:21:08	2025/1/2 18:03:47	47540	17640	29900
C202501020039	赣GT6997	炉渣	2025/1/2 18:39:50	2025/1/2 18:25:30	46640	17580	29060
C202501020041	赣GT6997	炉渣	2025/1/2 19:00:24	2025/1/2 18:44:33	48880	17580	31300
C202501020043	赣GT6997	炉渣	2025/1/2 19:19:48	2025/1/2 19:05:01	48040	17580	30460
C202501020045	赣GT6997	炉渣	2025/1/2 19:44:05	2025/1/2 19:24:46	46260	17580	28680
C202501030003	赣GT6997	炉渣	2025/1/3 8:53:50	2025/1/3 8:36:04	49000	17620	31380
C202501030006	赣GT6997	炉渣	2025/1/3 9:16:45	2025/1/3 8:58:30	46640	17640	29000
C202501030008	赣GT6997	炉渣	2025/1/3 9:39:14	2025/1/3 9:23:53	46680	17620	29060
C202501030010	赣GT6997	炉渣	2025/1/3 10:00:55	2025/1/3 9:44:50	47900	17640	30260
C202501030012	赣GT6997	炉渣	2025/1/3 10:22:42	2025/1/3 10:07:30	47140	17640	29500
C202501030015	赣GT6997	炉渣	2025/1/3 10:44:55	2025/1/3 10:28:30	46880	17640	29240
C202501030018	赣GT6997	炉渣	2025/1/3 11:07:37	2025/1/3 10:49:34	46900	17640	29260
C202501030023	赣GT6997	炉渣	2025/1/3 15:31:02	2025/1/3 15:12:51	46200	17680	28520
C202501030025	赣GT6997	炉渣	2025/1/3 15:50:28	2025/1/3 15:35:18	45740	17640	28100
C202501030027	赣GT6997	炉渣	2025/1/3 16:12:47	2025/1/3 15:54:50	47380	17620	29760
C202501030029	赣GT6997	炉渣	2025/1/3 16:30:35	2025/1/3 16:17:11	47420	17640	29780
C202501030031	赣GT6997	炉渣	2025/1/3 16:50:26	2025/1/3 16:34:46	49000	17640	31360
C202501030033	赣GT6997	炉渣	2025/1/3 17:10:37	2025/1/3 16:54:25	48640	17620	31020
C202501030035	赣GT6997	炉渣	2025/1/3 17:33:08	2025/1/3 17:14:48	48480	17640	30840
C202501040014	赣GT6997	炉渣	2025/1/4 8:54:43	2025/1/4 8:39:41	47420	17620	29800
C202501040016	赣GT6997	炉渣	2025/1/4 9:19:13	2025/1/4 8:58:45	46520	17620	28900
C202501040019	赣GT6997	炉渣	2025/1/4 9:40:17	2025/1/4 9:23:24	48100	17620	30480
C202501040021	赣GT6997	炉渣	2025/1/4 10:02:39	2025/1/4 9:45:00	47980	17640	30340
C202501040023	赣GT6997	炉渣	2025/1/4 10:25:20	2025/1/4 10:08:11	45480	17620	27860
C202501040026	赣GT6997	炉渣	2025/1/4 10:44:58	2025/1/4 10:29:27	46180	17620	28560
C202501040029	赣GT6997	炉渣	2025/1/4 11:05:48	2025/1/4 10:49:15	45240	17620	27620
C202501040042	赣GT6997	炉渣	2025/1/4 16:01:17	2025/1/4 15:39:00	47120	17660	29460
C202501040044	赣GT6997	炉渣	2025/1/4 16:25:39	2025/1/4 16:05:19	49260	17600	31660
C202501040048	赣GT6997	炉渣	2025/1/4 17:06:41	2025/1/4 16:46:49	50140	17600	32540



CS 扫描全能王
3亿人都在用的扫描App

2025年01月份炉渣出厂台账

序号	磅单号	车号	毛重时间	皮重时间	毛重(kg)	皮重(kg)	净重(kg)
C202501040050	赣GT6997	炉渣	2025/1/4 17:27:24	2025/1/4 17:10:51	49860	17600	32260
C202501040052	赣GT6997	炉渣	2025/1/4 18:17:32	2025/1/4 18:02:02	47720	17660	30060
C202501040054	赣GT6997	炉渣	2025/1/4 18:37:13	2025/1/4 18:22:31	50160	17640	32520
C202501040056	赣GT6997	炉渣	2025/1/4 18:59:51	2025/1/4 18:42:15	47540	17640	29900
C202501040058	赣GT6997	炉渣	2025/1/4 19:20:09	2025/1/4 19:05:01	47200	17640	29560
C202501040060	赣GT6997	炉渣	2025/1/4 19:41:31	2025/1/4 19:25:09	47080	17640	29440
C202501050005	赣GT6997	炉渣	2025/1/5 8:18:32	2025/1/5 7:55:39	49440	17900	31540
C202501050007	赣GT6997	炉渣	2025/1/5 8:40:08	2025/1/5 8:22:55	49540	17880	31660
C202501050010	赣GT6997	炉渣	2025/1/5 9:04:26	2025/1/5 8:44:26	50100	17900	32200
C202501050014	赣GT6997	炉渣	2025/1/5 9:26:26	2025/1/5 9:08:47	47300	17880	29420
C202501050017	赣GT6997	炉渣	2025/1/5 9:47:21	2025/1/5 9:30:54	48680	17880	30800
C202501050019	赣GT6997	炉渣	2025/1/5 10:10:07	2025/1/5 9:53:13	47960	17880	30080
C202501050021	赣GT6997	炉渣	2025/1/5 10:31:16	2025/1/5 10:15:44	45760	17880	27880
C202501050023	赣GT6997	炉渣	2025/1/5 10:57:08	2025/1/5 10:36:35	46020	17880	28140
C202501050025	赣GT6997	炉渣	2025/1/5 11:19:05	2025/1/5 11:01:17	47100	17900	29200
C202501050034	赣GT6997	炉渣	2025/1/5 15:39:04	2025/1/5 15:17:25	49800	17900	31900
C202501050038	赣GT6997	炉渣	2025/1/5 16:01:45	2025/1/5 15:43:01	50080	17900	32180
C202501050040	赣GT6997	炉渣	2025/1/5 16:22:16	2025/1/5 16:05:57	47380	17920	29460
C202501050042	赣GT6997	炉渣	2025/1/5 16:45:25	2025/1/5 16:26:35	47600	17940	29660
C202501050046	赣GT6997	炉渣	2025/1/5 17:23:48	2025/1/5 17:02:22	48860	17940	30920
C202501060007	赣GT6997	炉渣	2025/1/6 8:42:37	2025/1/6 8:25:22	46140	17940	28200
C202501060008	赣GT6997	炉渣	2025/1/6 9:11:59	2025/1/6 8:50:44	48860	17940	30920
C202501060013	赣GT6997	炉渣	2025/1/6 9:39:06	2025/1/6 9:18:58	47520	17940	29580
C202501060017	赣GT6997	炉渣	2025/1/6 10:01:49	2025/1/6 9:44:55	49020	17940	31080
C202501060019	赣GT6997	炉渣	2025/1/6 10:21:42	2025/1/6 10:05:59	46700	17920	28780
C202501060021	赣GT6997	炉渣	2025/1/6 10:42:43	2025/1/6 10:27:07	49280	17940	31340
C202501060022	赣GT6997	炉渣	2025/1/6 11:12:20	2025/1/6 10:48:23	48800	17940	30860
C202501060027	赣GT6997	炉渣	2025/1/6 15:39:04	2025/1/6 15:20:22	46320	17960	28360
C202501060029	赣GT6997	炉渣	2025/1/6 16:01:05	2025/1/6 15:43:10	47360	17920	29440
C202501060032	赣GT6997	炉渣	2025/1/6 16:24:03	2025/1/6 16:05:18	49280	17920	31360
C202501060036	赣GT6997	炉渣	2025/1/6 16:43:27	2025/1/6 16:28:11	45500	17900	27600
C202501060038	赣GT6997	炉渣	2025/1/6 17:04:26	2025/1/6 16:48:01	49540	17920	31620
C202501060040	赣GT6997	炉渣	2025/1/6 17:26:46	2025/1/6 17:08:46	48580	17920	30660
C202501060042	赣GT6997	炉渣	2025/1/6 17:52:06	2025/1/6 17:31:04	49340	17920	31420
C202501060044	赣GT6997	炉渣	2025/1/6 18:13:19	2025/1/6 17:57:21	47760	17900	29860
C202501060046	赣GT6997	炉渣	2025/1/6 18:34:48	2025/1/6 18:18:11	48420	17900	30520
C202501060048	赣GT6997	炉渣	2025/1/6 18:59:26	2025/1/6 18:39:58	49560	17900	31660
C202501070007	赣GT6997	炉渣	2025/1/7 8:50:51	2025/1/7 8:34:53	48020	17900	30120
C202501070013	赣GT6997	炉渣	2025/1/7 9:14:25	2025/1/7 8:55:17	48940	17900	31040
C202501070016	赣GT6997	炉渣	2025/1/7 9:34:19	2025/1/7 9:18:55	47060	17900	29160
C202501070019	赣GT6997	炉渣	2025/1/7 9:56:58	2025/1/7 9:38:16	48780	17900	30880
C202501070022	赣GT6997	炉渣	2025/1/7 10:20:46	2025/1/7 10:02:01	48080	17900	30180
C202501070023	赣GT6997	炉渣	2025/1/7 10:42:44	2025/1/7 10:26:13	48180	17900	30280
C202501070024	赣GT6997	炉渣	2025/1/7 11:06:53	2025/1/7 10:50:23	46740	17900	28840
C202501070030	赣GT6997	炉渣	2025/1/7 15:29:36	2025/1/7 15:08:35	50340	17940	32400
C202501070032	赣GT6997	炉渣	2025/1/7 15:52:05	2025/1/7 15:33:35	50200	17900	32300
C202501070034	赣GT6997	炉渣	2025/1/7 16:13:19	2025/1/7 15:56:16	46880	17900	28980
C202501070039	赣GT6997	炉渣	2025/1/7 16:52:02	2025/1/7 16:33:33	47480	17900	29580
C202501070041	赣GT6997	炉渣	2025/1/7 17:15:34	2025/1/7 16:56:04	48160	17900	30260
C202501070043	赣GT6997	炉渣	2025/1/7 17:33:51	2025/1/7 17:19:57	45860	17900	27960
C202501070045	赣GT6997	炉渣	2025/1/7 17:55:44	2025/1/7 17:38:42	48500	17900	30600



2025年01月份炉渣出厂台账

序号	磅单号	车号	毛重时间	皮重时间	毛重(kg)	皮重(kg)	净重(kg)
C202501070047	赣GT6997	炉渣	2025/1/7 18:19:41	2025/1/7 18:00:35	47800	17900	29900
C202501080004	赣GT6997	炉渣	2025/1/8 8:44:59	2025/1/8 8:27:23	50820	17880	32940
C202501080007	赣GT6997	炉渣	2025/1/8 9:04:27	2025/1/8 8:49:12	47000	17900	29100
C202501080011	赣GT6997	炉渣	2025/1/8 9:26:38	2025/1/8 9:09:17	47060	17940	29120
C202501080015	赣GT6997	炉渣	2025/1/8 9:49:11	2025/1/8 9:32:06	47240	17920	29320
C202501080018	赣GT6997	炉渣	2025/1/8 10:16:23	2025/1/8 9:54:46	45600	17920	27680
C202501080020	赣GT6997	炉渣	2025/1/8 10:38:33	2025/1/8 10:21:41	47400	17920	29480
C202501080023	赣GT6997	炉渣	2025/1/8 11:15:21	2025/1/8 10:43:26	48680	17920	30760
C202501080028	赣GT6997	炉渣	2025/1/8 14:25:32	2025/1/8 14:05:37	46840	17940	28900
C202501080030	赣GT6997	炉渣	2025/1/8 14:48:37	2025/1/8 14:30:15	49160	17880	31280
C202501080033	赣GT6997	炉渣	2025/1/8 15:14:19	2025/1/8 14:53:27	49480	17880	31600
C202501080035	赣GT6997	炉渣	2025/1/8 15:32:02	2025/1/8 15:18:26	46500	17880	28620
C202501080037	赣GT6997	炉渣	2025/1/8 15:52:11	2025/1/8 15:36:38	45780	17900	27880
C202501080040	赣GT6997	炉渣	2025/1/8 16:13:43	2025/1/8 15:56:44	48420	17920	30500
C202501080043	赣GT6997	炉渣	2025/1/8 16:34:45	2025/1/8 16:17:51	47800	17900	29900
C202501080045	赣GT6997	炉渣	2025/1/8 16:57:28	2025/1/8 16:39:23	47240	17900	29340
C202501090006	赣GT6997	炉渣	2025/1/9 8:45:23	2025/1/9 8:28:08	46360	17940	28420
C202501090009	赣GT6997	炉渣	2025/1/9 9:04:39	2025/1/9 8:49:31	47660	17880	29780
C202501090012	赣GT6997	炉渣	2025/1/9 9:25:59	2025/1/9 9:09:07	48260	17900	30360
C202501090014	赣GT6997	炉渣	2025/1/9 9:45:32	2025/1/9 9:30:42	47680	17900	29780
C202501090016	赣GT6997	炉渣	2025/1/9 10:05:20	2025/1/9 9:50:20	46560	17880	28680
C202501090017	赣GT6997	炉渣	2025/1/9 10:28:31	2025/1/9 10:11:17	48940	17880	31060
C202501090020	赣GT6997	炉渣	2025/1/9 10:51:52	2025/1/9 10:34:31	47280	17880	29400
B2025010900219	赣GT6997	炉渣	2025/1/9 15:36:54	2025/1/9 15:18:33	47140	17940	29200
C202501090033	赣GT6997	炉渣	2025/1/9 15:57:57	2025/1/9 15:41:36	46860	17880	28980
C202501090036	赣GT6997	炉渣	2025/1/9 16:29:32	2025/1/9 16:03:12	47300	17880	29420
C202501090039	赣GT6997	炉渣	2025/1/9 22:38:54	2025/1/9 16:34:18	49080	17880	31200
C202501090043	赣GT6997	炉渣	2025/1/9 23:14:26	2025/1/9 22:45:56	47620	17900	29720
C202501090045	赣GT6997	炉渣	2025/1/9 23:46:39	2025/1/9 23:19:02	47020	17880	29140
C202501090047	赣GT6997	炉渣	2025/1/10 0:18:38	2025/1/9 23:52:50	45500	17860	27640
C202501100002	赣GT6997	炉渣	2025/1/10 1:12:02	2025/1/10 0:23:23	49240	17860	31380
C202501100014	赣GT6997	炉渣	2025/1/10 10:47:36	2025/1/10 9:46:04	47500	17860	29640
C202501100021	赣GT6997	炉渣	2025/1/10 12:19:41	2025/1/10 11:50:02	48660	17920	30740
C202501100025	赣GT6997	炉渣	2025/1/10 12:53:31	2025/1/10 12:24:09	48220	17860	30360
C202501100027	赣GT6997	炉渣	2025/1/10 13:24:14	2025/1/10 12:57:55	48140	17860	30280
C202501100029	赣GT6997	炉渣	2025/1/10 13:58:09	2025/1/10 13:29:03	46540	17840	28700
C202501100032	赣GT6997	炉渣	2025/1/10 14:31:37	2025/1/10 14:02:30	47320	17860	29460
C202501100034	赣GT6997	炉渣	2025/1/10 15:03:13	2025/1/10 14:36:08	46820	17860	28960
C202501100036	赣GT6997	炉渣	2025/1/10 15:34:13	2025/1/10 15:08:37	43620	17860	25760
C202501100038	赣GT6997	炉渣	2025/1/10 16:06:50	2025/1/10 15:38:38	44960	17860	27100
C202501100042	赣GT6997	炉渣	2025/1/10 16:42:28	2025/1/10 16:10:57	45300	17860	27440
C202501100047	赣GT6997	炉渣	2025/1/10 17:30:37	2025/1/10 17:00:57	47140	17840	29300
C202501100050	赣GT6997	炉渣	2025/1/10 18:28:10	2025/1/10 18:01:02	49600	17960	31640
C202501100052	赣GT6997	炉渣	2025/1/10 18:58:12	2025/1/10 18:33:23	48460	17880	30580
C202501100054	赣GT6997	炉渣	2025/1/10 19:29:10	2025/1/10 19:03:20	45320	17860	27460
C202501100056	赣GT6997	炉渣	2025/1/10 19:56:28	2025/1/10 19:33:43	46840	17880	28960
C202501100058	赣GT6997	炉渣	2025/1/10 20:21:44	2025/1/10 20:00:18	45720	17860	27860
C202501110007	赣GT6997	炉渣	2025/1/11 9:09:12	2025/1/11 8:33:09	48940	18000	30940
C202501110011	赣GT6997	炉渣	2025/1/11 9:43:11	2025/1/11 9:13:39	49020	17880	31140
C202501110014	赣GT6997	炉渣	2025/1/11 10:13:46	2025/1/11 9:47:20	48640	17880	30760
C202501110016	赣GT6997	炉渣	2025/1/11 10:48:38	2025/1/11 10:20:37	47640	17920	29720



2025年01月份炉渣出厂台账

序号	磅单号	车号	毛重时间	皮重时间	毛重(kg)	皮重(kg)	净重(kg)
C202501110019	赣GT6997	炉渣	2025/1/11 12:26:54	2025/1/11 12:00:52	46280	17920	28360
C202501110022	赣GT6997	炉渣	2025/1/11 12:58:25	2025/1/11 12:31:28	49100	17860	31240
C202501110024	赣GT6997	炉渣	2025/1/11 13:31:18	2025/1/11 13:02:36	49020	17860	31160
C202501110027	赣GT6997	炉渣	2025/1/11 14:04:02	2025/1/11 13:35:24	46860	17860	29000
C202501110030	赣GT6997	炉渣	2025/1/11 14:30:12	2025/1/11 14:07:52	45700	17840	27860
C202501110032	赣GT6997	炉渣	2025/1/11 15:03:05	2025/1/11 14:34:11	48180	17840	30340
C202501110035	赣GT6997	炉渣	2025/1/11 15:30:29	2025/1/11 15:06:59	45720	17860	27860
C202501110039	赣GT6997	炉渣	2025/1/11 16:06:01	2025/1/11 15:35:57	44760	17900	26860
C202501110041	赣GT6997	炉渣	2025/1/11 16:37:05	2025/1/11 16:10:06	45400	17840	27560
C202501110043	赣GT6997	炉渣	2025/1/11 16:57:17	2025/1/11 16:41:30	46680	17840	28840
C202501110045	赣GT6997	炉渣	2025/1/11 17:16:55	2025/1/11 17:00:54	46020	17840	28180
C202501110047	赣GT6997	炉渣	2025/1/11 18:16:45	2025/1/11 18:01:06	48100	17960	30140
C202501110049	赣GT6997	炉渣	2025/1/11 18:34:37	2025/1/11 18:21:15	46460	17860	28600
C202501110052	赣GT6997	炉渣	2025/1/11 18:56:25	2025/1/11 18:39:08	48240	17860	30380
C202501110054	赣GT6997	炉渣	2025/1/11 19:19:52	2025/1/11 19:01:42	48560	17880	30680
C202501120006	赣GT6997	炉渣	2025/1/12 8:54:16	2025/1/12 8:37:42	47380	17940	29440
C202501120009	赣GT6997	炉渣	2025/1/12 9:15:00	2025/1/12 8:58:45	48260	17840	30420
C202501120011	赣GT6997	炉渣	2025/1/12 9:34:42	2025/1/12 9:18:44	48920	17840	31080
C202501120013	赣GT6997	炉渣	2025/1/12 9:54:51	2025/1/12 9:38:39	47220	17840	29380
C202501120015	赣GT6997	炉渣	2025/1/12 10:13:48	2025/1/12 9:58:25	48900	17860	31040
C202501120017	赣GT6997	炉渣	2025/1/12 10:33:46	2025/1/12 10:18:29	47640	17860	29780
C202501120018	赣GT6997	炉渣	2025/1/12 10:56:43	2025/1/12 10:38:24	46320	17860	28460
C202501120021	赣GT6997	炉渣	2025/1/12 14:30:48	2025/1/12 14:05:36	48960	17980	30980
C202501120024	赣GT6997	炉渣	2025/1/12 14:51:27	2025/1/12 14:34:33	48960	17840	31120
C202501120026	赣GT6997	炉渣	2025/1/12 15:11:34	2025/1/12 14:55:15	46600	17840	28760
C202501120028	赣GT6997	炉渣	2025/1/12 15:32:21	2025/1/12 15:16:03	49180	17840	31340
C202501120031	赣GT6997	炉渣	2025/1/12 15:52:00	2025/1/12 15:36:29	48580	17840	30740
C202501120033	赣GT6997	炉渣	2025/1/12 16:10:44	2025/1/12 15:55:39	48660	17840	30820
C202501120035	赣GT6997	炉渣	2025/1/12 16:30:34	2025/1/12 16:14:53	46980	17820	29160
C202501120039	赣GT6997	炉渣	2025/1/12 17:13:34	2025/1/12 16:57:33	48020	17820	30200
C202501120041	赣GT6997	炉渣	2025/1/12 17:36:23	2025/1/12 17:17:49	48640	17820	30820
C202501130007	赣GT6997	炉渣	2025/1/13 9:00:06	2025/1/13 8:29:01	46400	17980	28420
C202501130015	赣GT6997	炉渣	2025/1/13 9:24:12	2025/1/13 9:04:22	49960	17840	32120
C202501130019	赣GT6997	炉渣	2025/1/13 9:43:59	2025/1/13 9:28:06	48300	17860	30440
C202501130022	赣GT6997	炉渣	2025/1/13 10:02:03	2025/1/13 9:48:14	46640	17840	28800
C202501130025	赣GT6997	炉渣	2025/1/13 10:29:26	2025/1/13 10:06:29	50020	17840	32180
C202501130027	赣GT6997	炉渣	2025/1/13 10:47:58	2025/1/13 10:34:17	46980	17840	29140
C202501130029	赣GT6997	炉渣	2025/1/13 11:09:11	2025/1/13 10:52:31	50240	17840	32400
C202501130037	赣GT6997	炉渣	2025/1/13 14:30:32	2025/1/13 14:13:03	46920	17940	28980
C202501130040	赣GT6997	炉渣	2025/1/13 14:47:40	2025/1/13 14:34:23	45700	17900	27800
C202501130042	赣GT6997	炉渣	2025/1/13 15:05:43	2025/1/13 14:51:38	46320	17900	28420
C202501130043	赣GT6997	炉渣	2025/1/13 15:25:56	2025/1/13 15:10:30	47040	17960	29080
C202501130046	赣GT6997	炉渣	2025/1/13 15:46:46	2025/1/13 15:30:10	48060	17900	30160
C202501130049	赣GT6997	炉渣	2025/1/13 16:07:18	2025/1/13 15:50:28	47900	17900	30000
C202501130051	赣GT6997	炉渣	2025/1/13 16:28:27	2025/1/13 16:11:22	48380	18040	30340
C202501130055	赣GT6997	炉渣	2025/1/13 17:05:51	2025/1/13 16:48:30	47760	18080	29680
C202501130058	赣GT6997	炉渣	2025/1/13 17:30:25	2025/1/13 17:09:48	48560	18060	30500
C202501130060	赣GT6997	炉渣	2025/1/13 18:20:45	2025/1/13 18:02:19	49240	18160	31080
C202501130062	赣GT6997	炉渣	2025/1/13 18:42:08	2025/1/13 18:25:35	49700	18060	31640
C202501130064	赣GT6997	炉渣	2025/1/13 19:02:15	2025/1/13 18:46:30	50500	18040	32460
C202501130066	赣GT6997	炉渣	2025/1/13 19:22:17	2025/1/13 19:07:12	49180	18060	31120



2025年01月份炉渣出厂台账

序号	磅单号	车号	毛重时间	皮重时间	毛重(kg)	皮重(kg)	净重(kg)
C202501130069	赣GT6997	炉渣	2025/1/13 19:44:00	2025/1/13 19:28:21	45200	18040	27160
C202501130071	赣GT6997	炉渣	2025/1/13 20:06:02	2025/1/13 19:48:40	48400	18040	30360
C202501140011	赣GT6997	炉渣	2025/1/14 12:04:00	2025/1/14 11:38:14	44760	18160	26600
C202501140013	赣GT6997	炉渣	2025/1/14 12:32:03	2025/1/14 12:09:17	48160	18080	30080
C202501140014	赣GT6997	炉渣	2025/1/14 12:51:16	2025/1/14 12:36:40	45300	19520	25780
C202501140020	赣GT6997	炉渣	2025/1/14 13:11:52	2025/1/14 12:56:20	43740	18040	25700
C202501140023	赣GT6997	炉渣	2025/1/14 13:36:14	2025/1/14 13:16:21	50740	18040	32700
C202501140025	赣GT6997	炉渣	2025/1/14 13:58:59	2025/1/14 13:40:33	48840	18080	30760
C202501140027	赣GT6997	炉渣	2025/1/14 14:24:36	2025/1/14 14:03:38	46280	18040	28240
C202501140030	赣GT6997	炉渣	2025/1/14 14:47:01	2025/1/14 14:29:12	48500	18060	30440
C202501140032	赣GT6997	炉渣	2025/1/14 15:11:54	2025/1/14 14:52:06	48000	18060	29940
C202501140034	赣GT6997	炉渣	2025/1/14 15:32:46	2025/1/14 15:17:16	44120	18040	26080
C202501140036	赣GT6997	炉渣	2025/1/14 15:56:04	2025/1/14 15:37:23	47200	18040	29160
C202501140040	赣GT6997	炉渣	2025/1/14 19:16:05	2025/1/14 18:56:30	47260	18160	29100
C202501140042	赣GT6997	炉渣	2025/1/14 19:38:25	2025/1/14 19:23:00	46040	18100	27940
C202501140044	赣GT6997	炉渣	2025/1/14 20:01:40	2025/1/14 19:43:00	49520	18060	31460
C202501140046	赣GT6997	炉渣	2025/1/14 20:21:10	2025/1/14 20:07:52	45940	18080	27860
C202501140048	赣GT6997	炉渣	2025/1/14 20:45:27	2025/1/14 20:27:43	46880	18100	28780
C202501140050	赣GT6997	炉渣	2025/1/14 21:13:18	2025/1/14 20:51:04	48840	18080	30760
C202501150004	赣GT6997	炉渣	2025/1/15 8:24:23	2025/1/15 7:54:07	49560	18120	31440
C202501150008	赣GT6997	炉渣	2025/1/15 8:49:01	2025/1/15 8:28:33	46920	18080	28840
C202501150011	赣GT6997	炉渣	2025/1/15 9:16:53	2025/1/15 8:53:06	47100	18080	29020
C202501150016	赣GT6997	炉渣	2025/1/15 9:40:15	2025/1/15 9:21:41	46280	18060	28220
C202501150018	赣GT6997	炉渣	2025/1/15 9:59:50	2025/1/15 9:44:02	46760	18060	28700
C202501150020	赣GT6997	炉渣	2025/1/15 10:18:35	2025/1/15 10:03:38	47200	18060	29140
C202501150021	赣GT6997	炉渣	2025/1/15 10:40:18	2025/1/15 10:23:38	48020	18040	29980
C202501150023	赣GT6997	炉渣	2025/1/15 11:00:15	2025/1/15 10:44:40	46320	18060	28260
B202501150215	赣GT6997	炉渣	2025/1/15 15:19:32	2025/1/15 15:01:28	48460	18160	30300
B202501150220	赣GT6997	炉渣	2025/1/15 15:41:04	2025/1/15 15:23:30	47420	18080	29340
B202501150224	赣GT6997	炉渣	2025/1/15 16:04:19	2025/1/15 15:45:12	49140	18080	31060
B202501150228	赣GT6997	炉渣	2025/1/15 16:24:34	2025/1/15 16:08:08	47620	18080	29540
B202501150232	赣GT6997	炉渣	2025/1/15 17:06:35	2025/1/15 16:50:57	47200	18060	29140
B202501150234	赣GT6997	炉渣	2025/1/15 17:30:12	2025/1/15 17:10:44	48240	18060	30180
B202501160028	赣GT6997	炉渣	2025/1/16 8:51:43	2025/1/16 8:27:34	49440	18160	31280
B202501160031	赣GT6997	炉渣	2025/1/16 9:14:38	2025/1/16 8:56:21	46620	18060	28560
B202501160036	赣GT6997	炉渣	2025/1/16 9:37:29	2025/1/16 9:20:00	49180	18100	31080
B202501160041	赣GT6997	炉渣	2025/1/16 9:58:01	2025/1/16 9:44:17	47400	18100	29300
B202501160048	赣GT6997	炉渣	2025/1/16 10:18:59	2025/1/16 10:02:22	49600	18060	31540
B202501160050	赣GT6997	炉渣	2025/1/16 10:36:16	2025/1/16 10:23:12	45500	18060	27440
B202501160054	赣GT6997	炉渣	2025/1/16 11:00:08	2025/1/16 10:40:34	48040	18060	29980
B202501160068	赣GT6997	炉渣	2025/1/16 15:22:14	2025/1/16 15:04:42	48540	18180	30360
B202501160070	赣GT6997	炉渣	2025/1/16 15:43:48	2025/1/16 15:27:06	47940	18040	29900
B202501160073	赣GT6997	炉渣	2025/1/16 16:03:09	2025/1/16 15:48:11	47620	18040	29580
B202501160075	赣GT6997	炉渣	2025/1/16 16:23:25	2025/1/16 16:07:25	47100	18040	29060
B202501160078	赣GT6997	炉渣	2025/1/16 16:42:45	2025/1/16 16:27:41	47340	18040	29300
B202501160082	赣GT6997	炉渣	2025/1/16 17:23:55	2025/1/16 17:07:14	47860	18020	29840
B202501160085	赣GT6997	炉渣	2025/1/16 18:19:05	2025/1/16 18:01:52	48120	18100	30020
B202501160087	赣GT6997	炉渣	2025/1/16 18:39:37	2025/1/16 18:24:27	49480	18020	31460
B202501160089	赣GT6997	炉渣	2025/1/16 18:59:19	2025/1/16 18:44:41	50000	18020	31980
B202501160092	赣GT6997	炉渣	2025/1/16 19:19:15	2025/1/16 19:03:51	46120	18040	28080
B202501160094	赣GT6997	炉渣	2025/1/16 19:40:59	2025/1/16 19:23:50	48380	18020	30360



2025年01月份炉渣出厂台账

序号	磅单号	车号	毛重时间	皮重时间	毛重(kg)	皮重(kg)	净重(kg)
B202501170008	赣GT6997	炉渣	2025/1/17 8:56:30	2025/1/17 8:33:33	48280	18140	30140
B202501170013	赣GT6997	炉渣	2025/1/17 9:23:01	2025/1/17 9:00:53	48520	18020	30500
B202501170017	赣GT6997	炉渣	2025/1/17 9:42:18	2025/1/17 9:27:50	47200	18020	29180
B202501170020	赣GT6997	炉渣	2025/1/17 10:00:34	2025/1/17 9:46:26	46020	18020	28000
B202501170024	赣GT6997	炉渣	2025/1/17 10:19:19	2025/1/17 10:05:08	46720	18020	28700
B202501170028	赣GT6997	炉渣	2025/1/17 10:40:43	2025/1/17 10:23:41	47100	18000	29100
B202501170032	赣GT6997	炉渣	2025/1/17 11:01:15	2025/1/17 10:44:47	45800	18020	27780
B202501170094	赣GT6997	炉渣	2025/1/17 15:18:50	2025/1/17 15:00:37	46380	18140	28240
B202501170100	赣GT6997	炉渣	2025/1/17 15:39:45	2025/1/17 15:22:47	48880	18000	30880
B202501170108	赣GT6997	炉渣	2025/1/17 15:59:53	2025/1/17 15:43:42	48040	18000	30040
B202501170112	赣GT6997	炉渣	2025/1/17 16:20:50	2025/1/17 16:03:45	46760	18000	28760
B202501170117	赣GT6997	炉渣	2025/1/17 16:38:59	2025/1/17 16:24:41	49320	18000	31320
B202501170120	赣GT6997	炉渣	2025/1/17 16:57:37	2025/1/17 16:43:02	46640	18000	28640
B202501170124	赣GT6997	炉渣	2025/1/17 17:33:10	2025/1/17 17:17:37	47720	18000	29720
B202501170128	赣GT6997	炉渣	2025/1/17 18:19:02	2025/1/17 18:03:04	48980	18100	30880
B202501170130	赣GT6997	炉渣	2025/1/17 18:38:08	2025/1/17 18:23:27	48220	18000	30220
B202501170133	赣GT6997	炉渣	2025/1/17 18:57:14	2025/1/17 18:42:28	48120	18000	30120
B202501170135	赣GT6997	炉渣	2025/1/17 19:15:51	2025/1/17 19:01:24	47880	18000	29880
B202501170137	赣GT6997	炉渣	2025/1/17 19:35:35	2025/1/17 19:19:54	48820	18000	30820
B202501170139	赣GT6997	炉渣	2025/1/17 19:57:36	2025/1/17 19:39:49	49000	18000	31000
B202501180011	赣GT6997	炉渣	2025/1/18 8:54:18	2025/1/18 8:32:42	47780	18120	29660
B202501180016	赣GT6997	炉渣	2025/1/18 9:20:00	2025/1/18 8:58:23	48520	18000	30520
B202501180020	赣GT6997	炉渣	2025/1/18 9:40:56	2025/1/18 9:24:14	49520	18000	31520
B202501180023	赣GT6997	炉渣	2025/1/18 10:01:36	2025/1/18 9:45:29	49060	18000	31060
B202501180026	赣GT6997	炉渣	2025/1/18 10:23:07	2025/1/18 10:05:37	46780	18000	28780
B202501180031	赣GT6997	炉渣	2025/1/18 10:43:40	2025/1/18 10:27:23	48140	17980	30160
B202501180035	赣GT6997	炉渣	2025/1/18 11:10:56	2025/1/18 10:48:10	44820	17980	26840
B202501180056	赣GT6997	炉渣	2025/1/18 13:48:03	2025/1/18 13:27:40	46340	16520	29820
B202501180058	赣GT6997	炉渣	2025/1/18 14:07:02	2025/1/18 13:51:57	44640	16400	28240
B202501180061	赣GT6997	炉渣	2025/1/18 14:26:03	2025/1/18 14:10:59	45880	16440	29440
B202501180065	赣GT6997	炉渣	2025/1/18 14:45:38	2025/1/18 14:29:50	47460	16460	31000
B202501180068	赣GT6997	炉渣	2025/1/18 15:05:45	2025/1/18 14:49:29	44920	16460	28460
B202501180070	赣GT6997	炉渣	2025/1/18 15:24:55	2025/1/18 15:09:20	46120	16440	29680
B202501180072	赣GT6997	炉渣	2025/1/18 15:46:20	2025/1/18 15:28:28	49620	16440	33180
B202501180077	赣GT6997	炉渣	2025/1/18 19:47:56	2025/1/18 19:30:06	48140	16540	31600
B202501180079	赣GT6997	炉渣	2025/1/18 20:12:49	2025/1/18 19:52:39	46980	16480	30500
B202501180081	赣GT6997	炉渣	2025/1/18 20:31:59	2025/1/18 20:16:47	47100	16500	30600
B202501180083	赣GT6997	炉渣	2025/1/18 20:51:46	2025/1/18 20:36:22	49140	16500	32640
B202501180085	赣GT6997	炉渣	2025/1/18 21:11:39	2025/1/18 20:56:25	47820	16520	31300
B202501180087	赣GT6997	炉渣	2025/1/18 21:33:11	2025/1/18 21:16:05	47360	16520	30840
B202501190010	赣GT6997	炉渣	2025/1/19 8:56:38	2025/1/19 8:34:44	49080	16860	32220
B202501190013	赣GT6997	炉渣	2025/1/19 9:20:03	2025/1/19 9:00:44	48780	16760	32020
B202501190017	赣GT6997	炉渣	2025/1/19 9:41:06	2025/1/19 9:24:04	48020	16780	31240
B202501190020	赣GT6997	炉渣	2025/1/19 10:03:03	2025/1/19 9:44:56	46620	16780	29840
C202501190132	赣GT6997	炉渣	2025/1/19 10:22:50	2025/1/19 10:07:03	47640	16780	30860
C202501190146	赣GT6997	炉渣	2025/1/19 10:47:16	2025/1/19 10:27:55	50020	16780	33240
B202501190063	赣GT6997	炉渣	2025/1/19 15:24:46	2025/1/19 15:02:55	47240	16780	30460
B202501190068	赣GT6997	炉渣	2025/1/19 15:44:39	2025/1/19 15:28:42	48500	16780	31720
B202501190070	赣GT6997	炉渣	2025/1/19 16:03:14	2025/1/19 15:48:45	50220	16780	33440
B202501190072	赣GT6997	炉渣	2025/1/19 16:21:53	2025/1/19 16:07:01	48220	16780	31440
B202501190075	赣GT6997	炉渣	2025/1/19 16:50:31	2025/1/19 16:26:17	47360	16780	30580



2025年01月份炉渣出厂台账

序号	磅单号	车号	毛重时间	皮重时间	毛重(kg)	皮重(kg)	净重(kg)
B202501190078	赣GT6997	炉渣	2025/1/19 17:49:25	2025/1/19 17:31:39	46440	16900	29540
B202501190080	赣GT6997	炉渣	2025/1/19 18:12:44	2025/1/19 17:53:31	48340	16780	31560
B202501200013	赣GT6997	炉渣	2025/1/20 8:46:40	2025/1/20 8:27:47	48240	16820	31420
B202501200016	赣GT6997	炉渣	2025/1/20 9:06:24	2025/1/20 8:50:40	48220	16800	31420
B202501200018	赣GT6997	炉渣	2025/1/20 9:31:01	2025/1/20 9:10:14	48020	16780	31240
C202501200113	赣GT6997	炉渣	2025/1/20 9:52:42	2025/1/20 9:35:15	47660	16800	30860
B202501200027	赣GT6997	炉渣	2025/1/20 10:14:54	2025/1/20 9:56:46	48120	16800	31320
B202501200031	赣GT6997	炉渣	2025/1/20 10:40:51	2025/1/20 10:18:59	46400	16800	29600
B202501200035	赣GT6997	炉渣	2025/1/20 11:04:56	2025/1/20 10:45:01	47660	16800	30860
B202501200050	赣GT6997	炉渣	2025/1/20 15:34:56	2025/1/20 15:07:13	49060	16840	32220
B202501200053	赣GT6997	炉渣	2025/1/20 15:57:21	2025/1/20 15:38:47	46740	16800	29940
B202501200055	赣GT6997	炉渣	2025/1/20 16:20:26	2025/1/20 16:01:22	47680	16800	30880
B202501200057	赣GT6997	炉渣	2025/1/20 16:41:37	2025/1/20 16:25:16	49700	16800	32900
B202501200059	赣GT6997	炉渣	2025/1/20 17:02:16	2025/1/20 16:45:33	48120	16820	31300
B202501200064	赣GT6997	炉渣	2025/1/20 17:43:17	2025/1/20 17:25:57	48320	16800	31520
B202501200066	赣GT6997	炉渣	2025/1/20 18:30:21	2025/1/20 18:12:26	47540	16980	30560
B202501200068	赣GT6997	炉渣	2025/1/20 18:50:38	2025/1/20 18:34:45	49180	16840	32340
B202501200070	赣GT6997	炉渣	2025/1/20 19:11:12	2025/1/20 18:55:20	46020	16840	29180
B202501200072	赣GT6997	炉渣	2025/1/20 19:37:33	2025/1/20 19:17:18	48680	16840	31840
B202501210022	赣GT6997	炉渣	2025/1/21 8:56:55	2025/1/21 8:35:40	49220	16880	32340
B202501210029	赣GT6997	炉渣	2025/1/21 9:26:15	2025/1/21 9:01:52	48100	16840	31260
B202501210032	赣GT6997	炉渣	2025/1/21 9:49:13	2025/1/21 9:30:17	50160	16840	33320
B202501210035	赣GT6997	炉渣	2025/1/21 10:11:03	2025/1/21 9:53:25	47520	16840	30680
B202501210042	赣GT6997	炉渣	2025/1/21 10:33:27	2025/1/21 10:14:58	46580	16840	29740
B202501210047	赣GT6997	炉渣	2025/1/21 10:57:17	2025/1/21 10:38:19	49120	16840	32280
B202501210062	赣GT6997	炉渣	2025/1/21 15:36:22	2025/1/21 15:15:36	48360	16900	31460
B202501210064	赣GT6997	炉渣	2025/1/21 16:02:00	2025/1/21 15:40:36	47940	16840	31100
B202501210067	赣GT6997	炉渣	2025/1/21 16:28:15	2025/1/21 16:06:13	49680	16840	32840
B202501210069	赣GT6997	炉渣	2025/1/21 16:48:35	2025/1/21 16:32:22	49220	16840	32380
B202501210071	赣GT6997	炉渣	2025/1/21 17:14:13	2025/1/21 16:52:48	47460	16840	30620
B202501210073	赣GT6997	炉渣	2025/1/21 17:43:00	2025/1/21 17:18:12	47640	16840	30800
B202501220015	赣GT6997	炉渣	2025/1/22 8:52:13	2025/1/22 8:28:34	48080	16960	31120
B202501220021	赣GT6997	炉渣	2025/1/22 9:16:17	2025/1/22 8:56:37	48960	16840	32120
B202501220024	赣GT6997	炉渣	2025/1/22 9:39:06	2025/1/22 9:22:22	48180	16840	31340
B202501220027	赣GT6997	炉渣	2025/1/22 9:57:23	2025/1/22 9:43:14	47900	16840	31060
B202501220029	赣GT6997	炉渣	2025/1/22 10:16:17	2025/1/22 10:01:22	45500	16840	28660
B202501220036	赣GT6997	炉渣	2025/1/22 10:35:10	2025/1/22 10:20:17	48960	16840	32120
B202501220040	赣GT6997	炉渣	2025/1/22 10:55:09	2025/1/22 10:39:14	46480	16840	29640
B202501220042	赣GT6997	炉渣	2025/1/22 11:16:19	2025/1/22 10:59:15	47860	16860	31000
B202501220056	赣GT6997	炉渣	2025/1/22 14:28:40	2025/1/22 14:10:42	46440	16940	29500
B202501220058	赣GT6997	炉渣	2025/1/22 14:49:23	2025/1/22 14:33:32	46500	16820	29680
C202501220266	赣GT6997	炉渣	2025/1/22 15:09:39	2025/1/22 14:55:02	47520	16820	30700
B202501220066	赣GT6997	炉渣	2025/1/22 15:30:47	2025/1/22 15:14:02	46680	16820	29860
B202501220068	赣GT6997	炉渣	2025/1/22 15:54:24	2025/1/22 15:35:27	46560	16820	29740
B202501220070	赣GT6997	炉渣	2025/1/22 16:14:33	2025/1/22 15:59:03	45720	16820	28900
B202501220072	赣GT6997	炉渣	2025/1/22 16:35:21	2025/1/22 16:19:12	47700	16820	30880
B202501220075	赣GT6997	炉渣	2025/1/22 16:58:48	2025/1/22 16:39:59	48000	16820	31180
B202501220079	赣GT6997	炉渣	2025/1/22 17:35:28	2025/1/22 17:18:46	48300	16820	31480
B202501220083	赣GT6997	炉渣	2025/1/22 17:55:28	2025/1/22 17:39:34	48440	16840	31600
B202501230014	赣GT6997	炉渣	2025/1/23 9:31:38	2025/1/23 9:05:16	48200	16820	31380
B202501230020	赣GT6997	炉渣	2025/1/23 9:55:41	2025/1/23 9:36:34	49780	16840	32940



2025年01月份炉渣出厂台账

序号	磅单号	车号	毛重时间	皮重时间	毛重(kg)	皮重(kg)	净重(kg)
B202501230024	赣GT6997	炉渣	2025/1/23 10:18:08	2025/1/23 10:00:04	48700	16840	31860
B202501230029	赣GT6997	炉渣	2025/1/23 10:38:31	2025/1/23 10:22:39	46940	16840	30100
B202501230033	赣GT6997	炉渣	2025/1/23 11:00:21	2025/1/23 10:43:02	46820	16840	29980
B202501230047	赣GT6997	炉渣	2025/1/23 15:13:26	2025/1/23 14:54:30	49560	16940	32620
B202501230050	赣GT6997	炉渣	2025/1/23 15:34:49	2025/1/23 15:18:26	48860	16860	32000
B202501230053	赣GT6997	炉渣	2025/1/23 15:57:37	2025/1/23 15:39:45	45960	16840	29120
B202501230055	赣GT6997	炉渣	2025/1/23 16:20:20	2025/1/23 16:02:01	48300	16820	31480
B202501230060	赣GT6997	炉渣	2025/1/23 16:55:09	2025/1/23 16:37:20	49240	16820	32420
B202501230062	赣GT6997	炉渣	2025/1/23 17:16:29	2025/1/23 17:00:12	45180	16820	28360
B202501230065	赣GT6997	炉渣	2025/1/23 18:25:27	2025/1/23 18:04:03	47980	16940	31040
B202501230067	赣GT6997	炉渣	2025/1/23 18:46:54	2025/1/23 18:30:35	48060	16820	31240
B202501230070	赣GT6997	炉渣	2025/1/23 19:10:36	2025/1/23 18:51:32	48000	16820	31180
B202501230072	赣GT6997	炉渣	2025/1/23 19:28:53	2025/1/23 19:15:28	48320	16840	31480
B202501230075	赣GT6997	炉渣	2025/1/23 19:47:43	2025/1/23 19:33:36	47680	16820	30860
B202501230077	赣GT6997	炉渣	2025/1/23 20:08:36	2025/1/23 19:52:28	47840	16820	31020
B202501240013	赣GT6997	炉渣	2025/1/24 8:57:41	2025/1/24 8:35:40	47580	16880	30700
B202501240019	赣GT6997	炉渣	2025/1/24 9:23:30	2025/1/24 9:02:24	50140	16840	33300
B202501240024	赣GT6997	炉渣	2025/1/24 9:51:24	2025/1/24 9:28:10	49680	16840	32840
B202501240047	赣GT6997	炉渣	2025/1/24 14:18:24	2025/1/24 14:01:31	46680	16940	29740
B202501240050	赣GT6997	炉渣	2025/1/24 14:36:47	2025/1/24 14:22:28	47740	16820	30920
B202501240055	赣GT6997	炉渣	2025/1/24 14:55:51	2025/1/24 14:40:49	47680	16820	30860
B202501240057	赣GT6997	炉渣	2025/1/24 15:19:06	2025/1/24 14:59:55	47600	16800	30800
B202501240059	赣GT6997	炉渣	2025/1/24 15:38:00	2025/1/24 15:23:37	49440	16800	32640
B202501240061	赣GT6997	炉渣	2025/1/24 15:56:49	2025/1/24 15:42:10	47880	16800	31080
B202501240063	赣GT6997	炉渣	2025/1/24 16:15:03	2025/1/24 16:01:06	48500	16800	31700
B202501240065	赣GT6997	炉渣	2025/1/24 16:33:19	2025/1/24 16:19:22	46360	16800	29560
B202501240067	赣GT6997	炉渣	2025/1/24 16:51:13	2025/1/24 16:37:31	44500	16800	27700
B202501240069	赣GT6997	炉渣	2025/1/24 17:09:42	2025/1/24 16:55:34	45500	16800	28700
B202501240071	赣GT6997	炉渣	2025/1/24 17:27:27	2025/1/24 17:13:50	45660	16800	28860
B202501240074	赣GT6997	炉渣	2025/1/24 17:48:18	2025/1/24 17:31:48	48820	16800	32020
B202501240076	赣GT6997	炉渣	2025/1/24 18:36:02	2025/1/24 18:14:20	48380	16900	31480
B202501250020	赣GT6997	炉渣	2025/1/25 9:20:57	2025/1/25 8:59:39	47760	16880	30880
B202501250023	赣GT6997	炉渣	2025/1/25 9:42:05	2025/1/25 9:26:09	49460	16820	32640
B202501250029	赣GT6997	炉渣	2025/1/25 10:00:01	2025/1/25 9:47:33	46460	16820	29640
B202501250035	赣GT6997	炉渣	2025/1/25 10:20:07	2025/1/25 10:04:50	46880	16800	30080
B202501250038	赣GT6997	炉渣	2025/1/25 10:43:42	2025/1/25 10:24:43	49740	16820	32920
B202501250056	赣GT6997	炉渣	2025/1/25 14:14:30	2025/1/25 13:56:00	49480	16840	32640
B202501250058	赣GT6997	炉渣	2025/1/25 14:38:11	2025/1/25 14:19:16	48540	16820	31720
B202501250063	赣GT6997	炉渣	2025/1/25 14:58:27	2025/1/25 14:42:45	45320	16820	28500
B202501250065	赣GT6997	炉渣	2025/1/25 15:19:58	2025/1/25 15:02:52	48400	16820	31580
B202501250068	赣GT6997	炉渣	2025/1/25 15:38:59	2025/1/25 15:24:24	47040	16840	30200
B202501250070	赣GT6997	炉渣	2025/1/25 16:01:29	2025/1/25 15:46:49	48280	17020	31260
B202501250073	赣GT6997	炉渣	2025/1/25 16:21:27	2025/1/25 16:05:46	46080	16920	29160
B202501250075	赣GT6997	炉渣	2025/1/25 16:38:59	2025/1/25 16:25:36	44820	16920	27900
B202501250077	赣GT6997	炉渣	2025/1/25 16:56:25	2025/1/25 16:43:05	46900	16920	29980
B202501250079	赣GT6997	炉渣	2025/1/25 17:16:56	2025/1/25 17:00:30	46280	16920	29360
B202501250081	赣GT6997	炉渣	2025/1/25 17:37:44	2025/1/25 17:21:18	47040	16920	30120
B202501260015	赣GT6997	炉渣	2025/1/26 9:10:30	2025/1/26 8:50:50	48540	16980	31560
B202501260018	赣GT6997	炉渣	2025/1/26 9:42:14	2025/1/26 9:15:07	48560	16920	31640
B202501260022	赣GT6997	炉渣	2025/1/26 10:00:48	2025/1/26 9:46:53	46260	16900	29360
B202501260025	赣GT6997	炉渣	2025/1/26 10:18:41	2025/1/26 10:05:16	47940	16900	31040



2025年01月份炉渣出厂台账

序号	磅单号	车号	毛重时间	皮重时间	毛重(kg)	皮重(kg)	净重(kg)
B202501260028	赣GT6997	炉渣	2025/1/26 10:37:51	2025/1/26 10:23:15	48680	16920	31760
B202501260033	赣GT6997	炉渣	2025/1/26 10:58:26	2025/1/26 10:42:29	48140	16900	31240
B202501260048	赣GT6997	炉渣	2025/1/26 13:53:28	2025/1/26 13:36:37	46940	16960	29980
B202501260051	赣GT6997	炉渣	2025/1/26 14:16:28	2025/1/26 13:57:36	48120	16880	31240
B202501260055	赣GT6997	炉渣	2025/1/26 14:37:37	2025/1/26 14:20:32	44460	16900	27560
B202501260058	赣GT6997	炉渣	2025/1/26 14:56:30	2025/1/26 14:41:33	47640	16880	30760
C202501260239	赣GT6997	炉渣	2025/1/26 15:15:02	2025/1/26 15:02:16	46920	16880	30040
B202501260063	赣GT6997	炉渣	2025/1/26 15:34:07	2025/1/26 15:20:32	48260	16860	31400
B202501260066	赣GT6997	炉渣	2025/1/26 15:52:55	2025/1/26 15:38:35	45020	16880	28140
B202501260069	赣GT6997	炉渣	2025/1/26 16:14:28	2025/1/26 15:57:31	48320	16860	31460
B202501260071	赣GT6997	炉渣	2025/1/26 16:37:18	2025/1/26 16:19:06	46540	16880	29660
B202501260073	赣GT6997	炉渣	2025/1/26 16:58:59	2025/1/26 16:41:30	46020	16880	29140
B202501260077	赣GT6997	炉渣	2025/1/26 17:31:46	2025/1/26 17:03:25	49860	16880	32980
B202501270021	赣GT6997	炉渣	2025/1/27 9:25:59	2025/1/27 9:02:42	48360	17040	31320
B202501270027	赣GT6997	炉渣	2025/1/27 9:47:53	2025/1/27 9:30:25	47700	16880	30820
B202501270032	赣GT6997	炉渣	2025/1/27 10:07:44	2025/1/27 9:52:04	46660	16860	29800
B202501270035	赣GT6997	炉渣	2025/1/27 10:26:44	2025/1/27 10:12:11	47080	16880	30200
B202501270037	赣GT6997	炉渣	2025/1/27 10:46:11	2025/1/27 10:31:10	48500	16840	31660
B202501270041	赣GT6997	炉渣	2025/1/27 11:08:16	2025/1/27 10:50:25	47900	16860	31040
B202501270058	赣GT6997	炉渣	2025/1/27 14:14:14	2025/1/27 13:54:04	50600	17040	33560
B202501270061	赣GT6997	炉渣	2025/1/27 14:32:20	2025/1/27 14:18:35	48340	16860	31480
B202501270065	赣GT6997	炉渣	2025/1/27 14:50:42	2025/1/27 14:36:38	46660	16860	29800
B202501270068	赣GT6997	炉渣	2025/1/27 15:09:23	2025/1/27 14:55:06	46320	16860	29460
B202501270071	赣GT6997	炉渣	2025/1/27 15:38:11	2025/1/27 15:14:02	46660	16860	29800
B202501270074	赣GT6997	炉渣	2025/1/27 15:58:12	2025/1/27 15:42:48	46280	16860	29420
B202501270078	赣GT6997	炉渣	2025/1/27 16:21:17	2025/1/27 16:02:48	44180	16880	27300
B202501270081	赣GT6997	炉渣	2025/1/27 16:42:20	2025/1/27 16:25:56	48420	16860	31560
B202501270085	赣GT6997	炉渣	2025/1/27 17:05:53	2025/1/27 16:46:39	48320	16860	31460
B202501270087	赣GT6997	炉渣	2025/1/27 17:34:59	2025/1/27 17:10:36	47620	16880	30740
C202501280093	赣GT6997	炉渣	2025/1/28 9:04:00	2025/1/28 8:37:55	46900	17020	29880
C202501280112	赣GT6997	炉渣	2025/1/28 9:23:51	2025/1/28 9:09:09	50100	16860	33240
C202501280124	赣GT6997	炉渣	2025/1/28 9:52:16	2025/1/28 9:28:23	48400	16860	31540
C202501280139	赣GT6997	炉渣	2025/1/28 10:12:31	2025/1/28 9:58:24	47560	16860	30700
C202501280155	赣GT6997	炉渣	2025/1/28 10:32:47	2025/1/28 10:17:50	47380	16860	30520
C202501280163	赣GT6997	炉渣	2025/1/28 10:52:03	2025/1/28 10:37:07	46220	16860	29360
C202501280174	赣GT6997	炉渣	2025/1/28 11:15:04	2025/1/28 10:57:13	49820	16840	32980
C202501280224	赣GT6997	炉渣	2025/1/28 14:40:53	2025/1/28 14:23:04	48580	16560	32020
C202501280227	赣GT6997	炉渣	2025/1/28 15:03:56	2025/1/28 14:45:26	45040	16440	28600
C202501280232	赣GT6997	炉渣	2025/1/28 15:23:53	2025/1/28 15:08:30	45500	16460	29040
C202501280233	赣GT6997	炉渣	2025/1/28 15:42:20	2025/1/28 15:28:20	48740	16480	32260
C202501280236	赣GT6997	炉渣	2025/1/28 16:01:00	2025/1/28 15:47:10	47060	16480	30580
C202501280239	赣GT6997	炉渣	2025/1/28 16:24:42	2025/1/28 16:05:34	48860	16500	32360
C202501280243	赣GT6997	炉渣	2025/1/28 16:45:25	2025/1/28 16:31:10	46940	16500	30440
C202501280245	赣GT6997	炉渣	2025/1/28 17:06:14	2025/1/28 16:50:36	44560	16500	28060
C202501280246	赣GT6997	炉渣	2025/1/28 17:29:08	2025/1/28 17:10:54	48100	16500	31600
C202501280247	赣GT6997	炉渣	2025/1/28 17:52:52	2025/1/28 17:33:58	48180	16500	31680
C202501290071	赣GT6997	炉渣	2025/1/29 9:48:43	2025/1/29 9:16:09	46020	16500	29520
C202501290082	赣GT6997	炉渣	2025/1/29 10:11:15	2025/1/29 9:53:26	44600	16520	28080
C202501290089	赣GT6997	炉渣	2025/1/29 11:10:08	2025/1/29 10:16:07	45240	16520	28720
C202501290109	赣GT6997	炉渣	2025/1/29 11:31:46	2025/1/29 11:14:46	47940	16520	31420
C202501290132	赣GT6997	炉渣	2025/1/29 14:05:52	2025/1/29 13:39:46	45780	16680	29100



2025年01月份炉渣出厂台账

序号	磅单号	车号	毛重时间		皮重时间		毛重(kg)	皮重(kg)	净重(kg)
C202501290138	赣GT6997	炉渣	2025/1/29 14:25:16	2025/1/29 14:11:03	47880	16520	31360		
C202501290145	赣GT6997	炉渣	2025/1/29 14:44:19	2025/1/29 14:30:45	46440	16580	29860		
C202501290151	赣GT6997	炉渣	2025/1/29 15:03:01	2025/1/29 14:49:28	43560	16520	27040		
C202501290152	赣GT6997	炉渣	2025/1/29 15:23:05	2025/1/29 15:07:56	43020	16540	26480		
C202501290155	赣GT6997	炉渣	2025/1/29 15:44:21	2025/1/29 15:27:57	49020	16520	32500		
C202501290156	赣GT6997	炉渣	2025/1/29 16:07:00	2025/1/29 15:49:10	47540	16540	31000		
C202501290162	赣GT6997	炉渣	2025/1/29 16:28:08	2025/1/29 16:11:31	45620	16540	29080		
C202501290163	赣GT6997	炉渣	2025/1/29 16:48:20	2025/1/29 16:32:51	47220	16520	30700		
C202501290165	赣GT6997	炉渣	2025/1/29 17:08:09	2025/1/29 16:52:58	46080	16540	29540		
C202501290168	赣GT6997	炉渣	2025/1/29 17:32:21	2025/1/29 17:14:26	45660	16540	29120		
C202501290170	赣GT6997	炉渣	2025/1/29 17:57:02	2025/1/29 17:37:11	47040	16540	30500		
C202501300070	赣GT6997	炉渣	2025/1/30 8:57:01	2025/1/30 8:32:46	47160	16700	30460		
C202501300082	赣GT6997	炉渣	2025/1/30 9:19:48	2025/1/30 9:01:58	45500	16540	28960		
C202501300089	赣GT6997	炉渣	2025/1/30 9:38:54	2025/1/30 9:24:47	48380	16540	31840		
C202501300097	赣GT6997	炉渣	2025/1/30 9:58:04	2025/1/30 9:43:49	49080	16540	32540		
C202501300105	赣GT6997	炉渣	2025/1/30 10:16:57	2025/1/30 10:02:55	45900	16540	29360		
C202501300110	赣GT6997	炉渣	2025/1/30 10:36:28	2025/1/30 10:21:46	48340	16700	31640		
C202501300114	赣GT6997	炉渣	2025/1/30 11:08:24	2025/1/30 10:41:06	46220	16540	29680		
C202501300123	赣GT6997	炉渣	2025/1/30 11:29:20	2025/1/30 11:12:51	50560	16520	34040		
B202501300004	赣GT6997	炉渣	2025/1/30 14:20:19	2025/1/30 14:02:52	46560	16600	29960		
B202501300006	赣GT6997	炉渣	2025/1/30 14:40:17	2025/1/30 14:24:48	45840	16540	29300		
B202501300008	赣GT6997	炉渣	2025/1/30 14:59:10	2025/1/30 14:44:47	44240	16520	27720		
B202501300010	赣GT6997	炉渣	2025/1/30 15:20:19	2025/1/30 15:04:05	44720	16620	28100		
B202501300013	赣GT6997	炉渣	2025/1/30 15:41:44	2025/1/30 15:24:51	48800	16540	32260		
B202501300015	赣GT6997	炉渣	2025/1/30 16:02:44	2025/1/30 15:46:17	47300	16520	30780		
B202501300017	赣GT6997	炉渣	2025/1/30 16:23:24	2025/1/30 16:07:19	45040	16540	28500		
B202501300019	赣GT6997	炉渣	2025/1/30 16:44:25	2025/1/30 16:27:58	45100	16520	28580		
B202501300022	赣GT6997	炉渣	2025/1/30 17:13:40	2025/1/30 16:49:11	48580	16540	32040		
C202501310070	赣GT6997	炉渣	2025/1/31 9:06:48	2025/1/31 8:49:04	45940	16860	29080		
C202501310079	赣GT6997	炉渣	2025/1/31 9:30:47	2025/1/31 9:12:29	45240	16540	28700		
C202501310087	赣GT6997	炉渣	2025/1/31 9:51:00	2025/1/31 9:36:15	49060	16540	32520		
C202501310100	赣GT6997	炉渣	2025/1/31 10:13:28	2025/1/31 9:58:09	49120	16540	32580		
C202501310113	赣GT6997	炉渣	2025/1/31 10:33:11	2025/1/31 10:19:19	48700	16520	32180		
C202501310121	赣GT6997	炉渣	2025/1/31 11:04:15	2025/1/31 10:38:45	47340	16520	30820		
C202501310131	赣GT6997	炉渣	2025/1/31 11:31:30	2025/1/31 11:09:40	48140	16540	31600		
B202501310016	赣GT6997	炉渣	2025/1/31 14:20:17	2025/1/31 13:59:42	49040	16600	32440		
B202501310018	赣GT6997	炉渣	2025/1/31 14:45:24	2025/1/31 14:25:25	49480	16540	32940		
B202501310021	赣GT6997	炉渣	2025/1/31 15:05:30	2025/1/31 14:50:38	49580	16520	33060		
B202501310023	赣GT6997	炉渣	2025/1/31 15:25:46	2025/1/31 15:10:40	46160	16540	29620		
B202501310025	赣GT6997	炉渣	2025/1/31 15:47:37	2025/1/31 15:31:37	45440	16600	28840		
B202501310027	赣GT6997	炉渣	2025/1/31 16:10:10	2025/1/31 15:52:48	45900	16540	29360		
B202501310029	赣GT6997	炉渣	2025/1/31 16:41:49	2025/1/31 16:15:25	49100	16520	32580		
B202501310032	赣GT6997	炉渣	2025/1/31 17:07:39	2025/1/31 16:46:52	49520	16540	32980		
合计:	502 车						15153.44 吨		
制表: 罗莹	渣厂: 杨政		审核: 李江						



炉渣出库

序号	日期	车牌号	销售货物	数量(净重)/吨	金额	备注
1	2025年1月1日	赣G8179E	细沙	11.87		
2	2025年1月1日	赣GD7J98	石粉料	10.06		
3	2025年1月1日	赣G8179E	细沙	11.66		
4	2025年1月1日	赣G556A7	粗沙	12.12		
5	2025年1月1日	赣G8179E	细沙	12.46		
6	2025年1月1日	赣GM6221	细沙	28.84		
7	2025年1月2日	豫HQ9999	粗沙	34.76		
8	2025年1月2日	赣G686C6	细沙	11.46		
9	2025年1月2日	赣GWA906	粗沙	11.16		
10	2025年1月2日	赣G37896	粗沙	33.66		
11	2025年1月2日	赣GE1950	细沙	35.44		
12	2025年1月2日	赣G711Y7	细沙	6.56		
13	2025年1月2日	赣AM6905	细沙	12.32		
14	2025年1月3日	赣GM7597	粗沙	51.54		
15	2025年1月3日	赣DL4816	粗沙	59.08		
16	2025年1月3日	赣CAG163	粗沙	55.92		
17	2025年1月3日	赣DL2232	粗沙	54.36		
18	2025年1月3日	赣CAB783	粗沙	58.2		
19	2025年1月3日	赣GE5851	细沙	22.34		
20	2025年1月3日	赣GE5851	石粉料	21.82		
21	2025年1月3日	赣GE3782	石粉料	21.46		
22	2025年1月3日	赣G37896	粗沙	33.64		
23	2025年1月3日	赣G556A7	粗沙	11.96		
24	2025年1月3日	赣G686C6	细沙	13.28		
25	2025年1月3日	赣GT1691	石粉料	39.46		
26	2025年1月3日	赣G711Y7	细沙	6.2		
27	2025年1月3日	赣GE5851	石粉料	20.92		
28	2025年1月3日	赣G686C6	细沙	12.62		
29	2025年1月3日	赣AM6905	粗沙	33.2		
30	2025年1月3日	赣GE5851	石粉料	20.84		
31	2025年1月3日	赣GE5851	石粉料	21.14		
32	2025年1月3日	赣GE1950	细沙	34.48		
33	2025年1月3日	赣GE5851	石粉料	20.76		
34	2025年1月4日	赣GM5627	细沙	29.54		
35	2025年1月4日	赣G8279K	粗沙	8.5		
36	2025年1月4日	赣GE5851	石粉料	21.12		
37	2025年1月4日	赣GE5851	石粉料	20.86		
38	2025年1月4日	赣G711Y7	细沙	6.63		
39	2025年1月4日	赣G8279K	细沙	8.34		

原单



CS 扫描全能王
3亿人都在用的扫描App

40	2025年1月4日	赣GE5851	石粉料	22.16		
41	2025年1月4日	赣GE3782	石粉料	22.58		
42	2025年1月4日	赣GE5851	石粉料	22.4		
43	2025年1月4日	赣GE3782	石粉料	25		
44	2025年1月4日	赣GE5851	石粉料	22.36		
45	2025年1月4日	赣G711Y7	细沙	6.18		
46	2025年1月4日	赣G92P13	细沙	13.58		
47	2025年1月4日	赣GE5851	石粉料	21.78		
48	2025年1月4日	赣GU3723	细沙	12.76		
49	2025年1月4日	赣GE5851	石粉料	21.7		
50	2025年1月4日	赣G92P13	细沙	12.56		
51	2025年1月4日	赣GE5851	石粉料	22.4		
52	2025年1月4日	豫HQ9999	石粉料	38.3		
53	2025年1月5日	豫HQ9999	石粉料	38.08		
54	2025年1月5日	赣DL2232	粗沙	53.8		
55	2025年1月5日	赣G711Y7	细沙	5.12		
56	2025年1月5日	赣AM6905	细沙	35.82		
57	2025年1月5日	赣G711Y7	细沙	6.7		
58	2025年1月5日	赣G556A7	粗沙	11.48		
59	2025年1月6日	赣GE5851	细沙	22.02		
60	2025年1月6日	赣GE5851	石粉料	22.88		
61	2025年1月6日	赣G37896	粗沙	33.5		
62	2025年1月6日	赣GE5851	石粉料	23.1		
63	2025年1月6日	赣GE5851	石粉料	22.72		
64	2025年1月6日	赣GE5851	石粉料	23.6		
65	2025年1月6日	赣AM6905	粗沙	32.56		
66	2025年1月6日	赣GE5851	石粉料	24.06		
67	2025年1月6日	赣GE5851	石粉料	23.02		
68	2025年1月6日	赣GP1752	细沙	35.48		
69	2025年1月6日	赣GP1752	粗沙	32.34		
70	2025年1月6日	赣GP1752	粗沙	32.62		
71	2025年1月6日	赣GP1752	粗沙	32.38		
72	2025年1月6日	赣GE5851	石粉料	23.44		
73	2025年1月7日	赣AM6905	细沙	35.18		
74	2025年1月7日	赣G' 31E36	粗沙	11.18		
75	2025年1月7日	赣GP1752	细沙	31.14		
76	2025年1月7日	赣GP1752	细沙	30.28		
77	2025年1月7日	赣GE3782	石粉料	24.44		
78	2025年1月7日	赣GE3782	石粉料	24.7		
79	2025年1月7日	赣GE3782	石粉料	22.5		
80	2025年1月7日	赣GE3782	石粉料	24.16		



81	2025年1月8日	赣GE5851	石粉料	22.98		
82	2025年1月8日	赣GE5851	石粉料	23.1		
83	2025年1月8日	赣G20883	粗沙	2.57		
84	2025年1月8日	赣AM6905	粗沙	33.98		
85	2025年1月8日	赣G7609F	细沙	11.66		
86	2025年1月9日	赣G7K261	粗沙	11.64		
87	2025年1月9日	赣GC2V82	粗沙	11.54		
88	2025年1月9日	赣GE0P31	细沙	11.14		
89	2025年1月9日	赣G88766	细沙	54.72		
90	2025年1月10日	赣G5F345	石粉料	55.96		
91	2025年1月10日	赣GY6628	粗沙	11.4		
92	2025年1月10日	赣G37896	粗沙	34.36		
93	2025年1月10日	赣G37896	粗沙	34.08		
94	2025年1月10日	赣GE5851	细沙	21.46		
95	2025年1月10日	赣G' 31E36	细沙	12.26		
96	2025年1月10日	赣GE5851	石粉料	21.68		
97	2025年1月10日	赣G' 31E36	细沙	11.92		
98	2025年1月10日	赣GE5851	石粉料	23.24		
99	2025年1月10日	赣GE5851	石粉料	22.54		
100	2025年1月11日	赣GE5851	石粉料	21.9		
101	2025年1月11日	赣GE5851	石粉料	23.1		
102	2025年1月11日	赣GE5851	石粉料	22.36		
103	2025年1月11日	赣G3S370	细沙	6.42		
104	2025年1月11日	赣GE5851	石粉料	23.5		
105	2025年1月11日	赣G73J30	粗沙	11.96		
106	2025年1月11日	赣GE5851	石粉料	23.14		
107	2025年1月11日	赣GE5851	石粉料	23.32		
108	2025年1月11日	赣AM6905	细沙	35.96		
109	2025年1月11日	赣GE5851	石粉料	23.1		
110	2025年1月11日	赣GE5851	石粉料	23.36		
111	2025年1月12日	赣GU3723	细沙	12.14		
112	2025年1月12日	赣G92P13	细沙	12.36		
113	2025年1月12日	赣GE5851	石粉料	22.62		
114	2025年1月12日	赣GE5851	石粉料	23.26		
115	2025年1月12日	赣G5F345	石粉料	54.86		
116	2025年1月12日	赣G5F345	石粉料	53.44		
117	2025年1月12日	赣GM6588	细沙	28.04		
118	2025年1月12日	赣GE5851	石粉料	23.58		
119	2025年1月12日	赣G2E981	粗沙	11.8		
120	2025年1月12日	赣GE5851	石粉料	23.8		
121	2025年1月13日	赣G37896	粗沙	34.74		

11



CS 扫描全能王
3亿人都在用的扫描App

122	2025年1月13日	赣GE5851	石粉料	22.24		
123	2025年1月13日	赣GE5851	石粉料	22.6		
124	2025年1月13日	赣GE5851	石粉料	22.38		
125	2025年1月13日	赣GE5851	石粉料	22.2		
126	2025年1月14日	鄂JKV097	石粉料	15.64		
127	2025年1月14日	赣G92P13	细沙	12.5		
128	2025年1月14日	赣G7T357	粗沙	11		
129	2025年1月14日	赣G73J30	粗沙	11.92		
130	2025年1月14日	赣GE1950	粗沙	33.64		
131	2025年1月14日	赣GP1752	粗沙	32.42		
132	2025年1月14日	赣G7T357	粗沙	11.02		
133	2025年1月14日	赣GP1752	细沙	33.34		
134	2025年1月14日	赣GP1752	粗沙	34.44		
135	2025年1月14日	赣G7T357	粗沙	10.72		
136	2025年1月14日	赣GP1752	细沙	32.16		
137	2025年1月15日	赣G37896	粗沙	36.02		
138	2025年1月15日	赣AM6905	细沙	33.34		
139	2025年1月15日	赣G37896	粗沙	34.14		
140	2025年1月15日	赣GE5851	石粉料	22.7		
141	2025年1月15日	赣GE5851	石粉料	22.64		
142	2025年1月15日	赣GE5851	石粉料	22.46		
143	2025年1月15日	赣GE5851	细沙	21.46		
144	2025年1月16日	赣GE5851	石粉料	22.94		
145	2025年1月16日	赣GE5851	石粉料	23.08		
146	2025年1月16日	赣GE2716	粗沙	12.46		
147	2025年1月16日	赣G7T357	粗沙	11.8		
148	2025年1月16日	赣GE5851	石粉料	23.46		
149	2025年1月16日	赣GE5851	石粉料	22.44		
150	2025年1月16日	赣G697K8	细沙	12.86		
151	2025年1月16日	赣GE5851	石粉料	22.78		
152	2025年1月16日	赣GE5851	石粉料	21.6		
153	2025年1月16日	赣GE5851	石粉料	23.02		
154	2025年1月16日	赣GE5851	石粉料	23.16		
155	2025年1月17日	赣GE1861	石粉料	23.08		
156	2025年1月17日	赣GE5003	石粉料	23.14		
157	2025年1月17日	赣GE3782	石粉料	23.8		
158	2025年1月17日	赣GE1861	石粉料	21.76		
159	2025年1月17日	赣GE5003	石粉料	22.88		
160	2025年1月17日	赣GE3782	石粉料	24.28		
161	2025年1月17日	赣GE3782	石粉料	23.14		
162	2025年1月17日	赣GE1861	石粉料	24.24		



163	2025年1月17日	赣GE5003	石粉料	24.54		
164	2025年1月17日	赣GEP31	细沙	11.5		
165	2025年1月17日	赣GE3782	石粉料	24.8		
166	2025年1月17日	赣GE1861	石粉料	24.74		
167	2025年1月17日	赣GE5003	石粉料	24.56		
168	2025年1月17日	赣GM6182	石粉料	28.34		
169	2025年1月17日	赣GE3782	石粉料	25.78		
170	2025年1月17日	赣GE3170	石粉料	25.3		
171	2025年1月17日	赣GE1861	石粉料	22.98		
172	2025年1月17日	赣GE5003	石粉料	24.44		
173	2025年1月17日	赣GM6182	石粉料	29.1		
174	2025年1月17日	赣G73J30	粗沙	12.74		
175	2025年1月19日	赣G92P13	细沙	11.7		
176	2025年1月19日	赣G92P13	细沙	11.42		
177	2025年1月20日	赣GM6182	石粉料	27.94		
178	2025年1月20日	赣GE3170	石粉料	24.68		
179	2025年1月20日	赣GE3170	石粉料	24.98		
180	2025年1月20日	赣GE3170	石粉料	24.02		
181	2025年1月20日	赣GE3170	石粉料	25.14		
182	2025年1月20日	赣G92P13	细沙	12.26		
183	2025年1月20日	赣G21060	粗沙	4.76		
184	2025年1月21日	赣G92P13	细沙	11.62		
185	2025年1月21日	赣G92P13	细沙	11.98		
186	2025年1月21日	赣GE3170	细沙	25.74		
187	2025年1月21日	赣GM6182	石粉料	29.04		
188	2025年1月22日	赣G7609F	细沙	13.1		
189	2025年1月22日	湘N53366	石粉料	50.18		
190	2025年1月22日	赣GM6182	石粉料	28.8		
191	2025年1月22日	赣GM6182	石粉料	29.64		
192	2025年1月22日	赣G7T357	细沙	6.88		
193	2025年1月24日	赣G1P239	细沙	9.74		
194	2025年1月18日	赣GC6995	混合料	25.78		
195	2025年1月18日	赣GM5517	混合料	24.32		
196	2025年1月18日	赣GM5218	混合料	26.79		
197	2025年1月18日	赣GM8979	混合料	25.69		
198	2025年1月18日	赣GC5287	混合料	27.31		
199	2025年1月18日	赣GC7009	混合料	24.32		
200	2025年1月18日	赣GC6995	混合料	23.85		
201	2025年1月18日	赣GM5517	混合料	24.96		
202	2025年1月18日	赣GM5218	混合料	25.74		
203	2025年1月18日	赣GM8979	混合料	23.89		



204	2025年1月18日	赣GC5287	混合料	25.31		
205	2025年1月18日	赣GC7009	混合料	24.79		
206	2025年1月18日	赣GC6995	混合料	26.46		
207	2025年1月18日	赣GM5517	混合料	27.55		
208	2025年1月18日	赣GM5218	混合料	26.34		
209	2025年1月18日	赣GM8979	混合料	25.64		
210	2025年1月18日	赣GC5287	混合料	25.89		
211	2025年1月18日	赣GC7009	混合料	27.34		
212	2025年1月18日	赣GC6995	混合料	26.46		
213	2025年1月18日	赣GM5517	混合料	25.46		
214	2025年1月18日	赣GM5218	混合料	24.73		
215	2025年1月18日	赣GM8979	混合料	25.71		
216	2025年1月18日	赣GC5287	混合料	26.34		
217	2025年1月18日	赣GC7009	混合料	25.42		
218	2025年1月18日	赣GC6995	混合料	26.74		
219	2025年1月18日	赣GM5517	混合料	24.65		
220	2025年1月18日	赣GM5218	混合料	26.68		
221	2025年1月18日	赣GM8979	混合料	27.45		
222	2025年1月18日	赣GC5287	混合料	25.46		
223	2025年1月18日	赣GC7009	混合料	26.34		
224	2025年1月18日	赣GC6995	混合料	23.46		
225	2025年1月18日	赣GM5517	混合料	27.82		
226	2025年1月18日	赣GM5218	混合料	24.85		
227	2025年1月18日	赣GM8979	混合料	26.87		
228	2025年1月18日	赣GC5287	混合料	23.49		
229	2025年1月18日	赣GC7009	混合料	24.58		
230	2025年1月18日	赣GC6995	混合料	25.69		
231	2025年1月18日	赣GM5517	混合料	24.38		
232	2025年1月18日	赣GM5218	混合料	27.35		
233	2025年1月18日	赣GM8979	混合料	26.34		
234	2025年1月18日	赣GC5287	混合料	26.52		
235	2025年1月18日	赣GC7009	混合料	24.39		
236	2025年1月18日	赣GC6995	混合料	24.97		
237	2025年1月18日	赣GM5517	混合料	25.63		
238	2025年1月18日	赣GM5218	混合料	26.34		
239	2025年1月18日	赣GM8979	混合料	26.82		
240	2025年1月18日	赣GC5287	混合料	23.99		
241	2025年1月18日	赣GC7009	混合料	24.87		
242	2025年1月18日	赣GC6995	混合料	25.32		
243	2025年1月18日	赣GM5517	混合料	25.49		
244	2025年1月18日	赣GM5218	混合料	25.74		



245	2025年1月18日	赣GM8979	混合料	26.32		
246	2025年1月18日	赣GC5287	混合料	25.32		
247	2025年1月18日	赣GC7009	混合料	25.49		
248	2025年1月18日	赣GC6995	混合料	26.89		
249	2025年1月18日	赣GM5517	混合料	26.87		
250	2025年1月18日	赣GM5218	混合料	23.87		
251	2025年1月18日	赣GM8979	混合料	25.14		
252	2025年1月18日	赣GC5287	混合料	26.32		
253	2025年1月18日	赣GC7009	混合料	24.78		
254	2025年1月18日	赣GC6995	混合料	25.87		
255	2025年1月18日	赣GM5517	混合料	26.92		
256	2025年1月18日	赣GM5218	混合料	26.75		
257	2025年1月18日	赣GM8979	混合料	26.33		
258	2025年1月18日	赣GC5287	混合料	25.34		
259	2025年1月18日	赣GC7009	混合料	26.78		
260	2025年1月18日	赣GC6995	混合料	24.65		
261	2025年1月18日	赣GM5517	混合料	26.15		
262	2025年1月18日	赣GM5218	混合料	24.98		
263	2025年1月18日	赣GM8979	混合料	26.32		
264	2025年1月18日	赣GC5287	混合料	25.46		
265	2025年1月18日	赣GC7009	混合料	24.63		
266	2025年1月18日	赣GC6995	混合料	26.32		
267	2025年1月18日	赣GM5517	混合料	26.54		
268	2025年1月18日	赣GM5218	混合料	25.13		
269	2025年1月18日	赣GM8979	混合料	24.97		
270	2025年1月19日	赣GM5218	混合料	27.63		
271	2025年1月19日	赣GM8979	混合料	28.32		
272	2025年1月19日	赣GC5287	混合料	26.34		
273	2025年1月19日	赣GM5517	混合料	27.48		
274	2025年1月19日	赣GC6995	混合料	27.62		
275	2025年1月19日	赣GM5218	混合料	24.32		
276	2025年1月19日	赣GM8979	混合料	24.69		
277	2025年1月19日	赣GC5287	混合料	28.74		
278	2025年1月19日	赣GM5517	混合料	27.32		
279	2025年1月19日	赣GC6995	混合料	26.89		
280	2025年1月19日	赣GM5218	混合料	26.87		
281	2025年1月19日	赣GM8979	混合料	25.46		
282	2025年1月19日	赣GC5287	混合料	27.84		
283	2025年1月19日	赣GM5517	混合料	27.81		
284	2025年1月19日	赣GC6995	混合料	28.34		
285	2025年1月19日	赣GM5218	混合料	28.49		

限公司

3004219



CS 扫描全能王
3亿人都在用的扫描App

286	2025年1月19日	赣GM8979	混合料	27.92		
287	2025年1月19日	赣GC5287	混合料	26.34		
288	2025年1月19日	赣GM5517	混合料	27.85		
289	2025年1月19日	赣GC6995	混合料	28.03		
290	2025年1月19日	赣GM5218	混合料	27.85		
291	2025年1月19日	赣GM8979	混合料	26.64		
292	2025年1月19日	赣GC5287	混合料	27.85		
293	2025年1月19日	赣GM5517	混合料	26.55		
294	2025年1月19日	赣GC6995	混合料	24.87		
295	2025年1月19日	赣GM5218	混合料	27.65		
296	2025年1月19日	赣GM8979	混合料	28.32		
297	2025年1月19日	赣GC5287	混合料	28.04		
298	2025年1月19日	赣GM5517	混合料	25.69		
299	2025年1月19日	赣GC6995	混合料	27.88		
300	2025年1月19日	赣GM5218	混合料	27.44		
301	2025年1月19日	赣GM8979	混合料	25.59		
302	2025年1月19日	赣GC5287	混合料	26.74		
303	2025年1月19日	赣GM5517	混合料	24.65		
304	2025年1月19日	赣GC6995	混合料	28.94		
305	2025年1月19日	赣GM5218	混合料	27.84		
306	2025年1月19日	赣GM8979	混合料	27.66		
307	2025年1月19日	赣GC5287	混合料	26.53		
308	2025年1月19日	赣GM5517	混合料	27.46		
309	2025年1月19日	赣GC6995	混合料	27.46		
310	2025年1月19日	赣GM5218	混合料	28.47		
311	2025年1月19日	赣GM8979	混合料	24.32		
312	2025年1月19日	赣GC5287	混合料	24.69		
313	2025年1月19日	赣GM5517	混合料	25.68		
314	2025年1月19日	赣GC6995	混合料	25.77		
315	2025年1月19日	赣GM5218	混合料	28.44		
316	2025年1月19日	赣GM8979	混合料	26.34		
317	2025年1月19日	赣GC5287	混合料	27.04		
318	2025年1月19日	赣GM5517	混合料	27.56		
319	2025年1月19日	赣GC6995	混合料	28.46		
320	2025年1月19日	赣GM5218	混合料	23.44		
321	2025年1月19日	赣GM8979	混合料	27.49		
322	2025年1月19日	赣GC5287	混合料	28.56		
323	2025年1月19日	赣GM5517	混合料	28.22		
324	2025年1月19日	赣GC6995	混合料	25.46		
325	2025年1月19日	赣GM5218	混合料	27.45		
326	2025年1月19日	赣GM8979	混合料	26.66		



327	2025年1月19日	赣GC5287	混合料	25.32		
328	2025年1月19日	赣GM5517	混合料	24.43		
329	2025年1月19日	赣GC6995	混合料	23.92		
330	2025年1月19日	赣GM5218	混合料	25.36		
331	2025年1月19日	赣GM8979	混合料	24.78		
332	2025年1月19日	赣GC5287	混合料	25.36		
333	2025年1月19日	赣GM5517	混合料	24.87		
334	2025年1月19日	赣GC6995	混合料	25.26		
335	2025年1月19日	赣GM5218	混合料	25.38		
336	2025年1月19日	赣GM8979	混合料	26.87		
337	2025年1月19日	赣GC5287	混合料	25.74		
338	2025年1月19日	赣GM5517	混合料	26.82		
合计数量				8299.89		



磅单号	车号	货物名称	毛重时间	皮重时间	毛重 (kg)	皮重 (kg)	净重 (kg)	发货单位
C202501020029	赣GT6997	生渣返仓	2025/1/2 16:36:37	2025/1/2 16:42:25	22260	17600	4660	九江钜锋新材料有限公司
C202501040046	赣GT6997	生渣返仓	2025/1/4 16:38:41	2025/1/4 16:44:39	24540	17600	6940	九江钜锋新材料有限公司
C202501050044	赣GT6997	生渣返仓	2025/1/5 16:55:45	2025/1/5 17:00:32	22600	17920	4680	九江钜锋新材料有限公司
C202501070037	赣GT6997	生渣返仓	2025/1/7 16:26:00	2025/1/7 16:31:32	22880	17900	4980	九江钜锋新材料有限公司
C202501100045	赣GT6997	生渣返仓	2025/1/10 16:53:13	2025/1/10 16:59:15	23400	17940	5560	九江钜锋新材料有限公司
C202501120037	赣GT6997	生渣返仓	2025/1/12 16:50:21	2025/1/12 16:55:37	27020	17800	9220	九江钜锋新材料有限公司
C202501130053	赣GT6997	生渣返仓	2025/1/13 16:40:47	2025/1/13 16:46:17	23700	18020	5680	九江钜锋新材料有限公司
B202501150230	赣GT6997	生渣返仓	2025/1/15 16:44:05	2025/1/15 16:49:23	26800	18060	8740	九江钜锋新材料有限公司
B202501160080	赣GT6997	生渣返仓	2025/1/16 16:59:58	2025/1/16 17:05:35	25100	18040	7060	九江钜锋新材料有限公司
B202501170123	赣GT6997	生渣返仓	2025/1/17 17:10:53	2025/1/17 17:16:04	24140	17960	6180	九江钜锋新材料有限公司
B202501200062	赣GT6997	生渣返仓	2025/1/20 17:14:56	2025/1/20 17:24:20	25000	16800	8200	九江钜锋新材料有限公司
B202501220077	赣GT6997	生渣返仓	2025/1/22 17:12:01	2025/1/22 17:17:18	26740	16820	9920	九江钜锋新材料有限公司
B202501230058	赣GT6997	生渣返仓	2025/1/23 16:30:08	2025/1/23 16:35:35	19280	16820	2460	九江钜锋新材料有限公司



84.28吨



产
品
出
库
记
录
台
账

九江钜峰新材料有限公司

2025年2月



2025年2月份炉渣出入库明细表

类别	车数	数量 (吨)	单位/用途	备注
上月库存		9319.81	九江钜峰新材料有限公司	
进厂炉渣		12654.3	九江钜峰新材料有限公司	
炉渣分选金属		303.26	九江钜峰新材料有限公司	
炉渣出库				
炉渣出库				
炉渣出库				
炉渣出库		7646.03	九江钜峰新材料有限公司	
炉渣出库 (自用)		1600	九江钜峰新材料有限公司	
生渣返仓		57.72	九江钜峰新材料有限公司	
本月库存		12367.1		



2025年02月份炉渣出厂台账

序号	磅单号	车号	毛重时间	皮重时间	毛重(kg)	皮重(kg)	净重(kg)
B202502010010	赣GT6997	炉渣	2025/2/1 9:20:05	2025/2/1 8:58:59	49100	16680	32420
B202502010016	赣GT6997	炉渣	2025/2/1 9:44:02	2025/2/1 9:26:04	48220	16560	31660
B202502010019	赣GT6997	炉渣	2025/2/1 10:08:39	2025/2/1 9:49:22	45320	16520	28800
B202502010022	赣GT6997	炉渣	2025/2/1 10:28:49	2025/2/1 10:14:01	50900	16500	34400
B202502010026	赣GT6997	炉渣	2025/2/1 10:49:05	2025/2/1 10:34:12	50320	16540	33780
B202502010029	赣GT6997	炉渣	2025/2/1 11:12:22	2025/2/1 10:54:26	49020	16520	32500
B202502010033	赣GT6997	炉渣	2025/2/1 12:44:43	2025/2/1 12:27:59	48580	16600	31980
B202502010036	赣GT6997	炉渣	2025/2/1 13:05:41	2025/2/1 12:49:15	49760	16520	33240
B202502010039	赣GT6997	炉渣	2025/2/1 13:25:04	2025/2/1 13:10:15	44220	16500	27720
B202502010042	赣GT6997	炉渣	2025/2/1 13:57:09	2025/2/1 13:29:40	48060	16520	31540
B202502010045	赣GT6997	炉渣	2025/2/1 14:20:40	2025/2/1 14:01:44	47220	16520	30700
B202502010049	赣GT6997	炉渣	2025/2/1 14:51:06	2025/2/1 14:25:17	47060	16500	30560
B202502010052	赣GT6997	炉渣	2025/2/1 15:18:40	2025/2/1 14:55:32	46980	16500	30480
B202502010055	赣GT6997	炉渣	2025/2/1 16:30:42	2025/2/1 16:11:48	49580	16560	33020
B202502010058	赣GT6997	炉渣	2025/2/1 16:54:18	2025/2/1 16:35:40	46720	16580	30140
B202502020003	赣GT6997	炉渣	2025/2/2 8:33:25	2025/2/2 8:15:47	47560	16600	30960
B202502020005	赣GT6997	炉渣	2025/2/2 8:53:45	2025/2/2 8:38:13	47540	16680	30860
B202502020008	赣GT6997	炉渣	2025/2/2 9:13:51	2025/2/2 8:57:57	46660	16540	30120
B202502020011	赣GT6997	炉渣	2025/2/2 9:33:29	2025/2/2 9:18:32	48580	16520	32060
B202502020013	赣GT6997	炉渣	2025/2/2 9:52:15	2025/2/2 9:37:55	47700	16520	31180
B202502020015	赣GT6997	炉渣	2025/2/2 10:13:05	2025/2/2 9:56:41	47100	16520	30580
B202502020026	赣GT6997	炉渣	2025/2/2 13:38:08	2025/2/2 13:19:17	47960	16660	31300
B202502020028	赣GT6997	炉渣	2025/2/2 13:58:05	2025/2/2 13:42:31	48380	16520	31860
B202502020030	赣GT6997	炉渣	2025/2/2 14:17:07	2025/2/2 14:02:24	46240	16580	29660
B202502020032	赣GT6997	炉渣	2025/2/2 14:42:34	2025/2/2 14:21:22	44080	16540	27540
B202502020035	赣GT6997	炉渣	2025/2/2 15:02:14	2025/2/2 14:46:42	48100	16540	31560
B202502020037	赣GT6997	炉渣	2025/2/2 15:35:50	2025/2/2 15:06:49	47180	16520	30660
B202502020039	赣GT6997	炉渣	2025/2/2 15:55:32	2025/2/2 15:40:06	48260	16520	31740
B202502020041	赣GT6997	炉渣	2025/2/2 16:18:45	2025/2/2 15:59:47	45500	16520	28980
B202502020043	赣GT6997	炉渣	2025/2/2 16:48:13	2025/2/2 16:23:09	43400	16520	26880
B202502030010	赣GT6997	炉渣	2025/2/3 8:59:12	2025/2/3 8:33:50	49400	16540	32860
B202502030014	赣GT6997	炉渣	2025/2/3 9:33:24	2025/2/3 9:03:46	47920	16500	31420
B202502030019	赣GT6997	炉渣	2025/2/3 9:53:23	2025/2/3 9:37:42	45080	16520	28560
B202502030023	赣GT6997	炉渣	2025/2/3 10:12:53	2025/2/3 9:57:47	48680	16520	32160
B202502030034	赣GT6997	炉渣	2025/2/3 10:32:42	2025/2/3 10:17:15	51000	16520	34480
B202502030040	赣GT6997	炉渣	2025/2/3 10:58:47	2025/2/3 10:37:00	48000	16500	31500
B202502030053	赣GT6997	炉渣	2025/2/3 11:21:04	2025/2/3 11:03:16	48380	16520	31860
B202502030063	赣GT6997	炉渣	2025/2/3 14:41:47	2025/2/3 14:17:06	47140	16560	30580
B202502030065	赣GT6997	炉渣	2025/2/3 15:01:47	2025/2/3 14:46:30	46940	16500	30440
B202502030068	赣GT6997	炉渣	2025/2/3 15:21:36	2025/2/3 15:06:23	45760	16500	29260
B202502030070	赣GT6997	炉渣	2025/2/3 15:42:30	2025/2/3 15:26:03	47460	16500	30960
B202502030073	赣GT6997	炉渣	2025/2/3 16:02:39	2025/2/3 15:47:06	43280	16480	26800
B202502030076	赣GT6997	炉渣	2025/2/3 16:23:41	2025/2/3 16:07:01	43940	16500	27440
B202502030079	赣GT6997	炉渣	2025/2/3 16:51:22	2025/2/3 16:27:56	44540	16500	28040
B202502030082	赣GT6997	炉渣	2025/2/3 17:23:24	2025/2/3 16:55:35	48900	16500	32400
B202502040018	赣GT6997	炉渣	2025/2/4 9:30:19	2025/2/4 8:57:45	46200	16540	29660
B202502040023	赣GT6997	炉渣	2025/2/4 9:55:11	2025/2/4 9:34:32	48760	16480	32280
B202502040026	赣GT6997	炉渣	2025/2/4 10:27:36	2025/2/4 10:00:03	44600	16500	28100
B202502040035	赣GT6997	炉渣	2025/2/4 11:03:10	2025/2/4 10:32:06	48200	16480	31720
B202502040045	赣GT6997	炉渣	2025/2/4 13:36:06	2025/2/4 13:03:46	48840	16560	32280
B202502040048	赣GT6997	炉渣	2025/2/4 14:09:11	2025/2/4 13:40:40	48820	16480	32340



2025年02月份炉渣出厂台账

序号	磅单号	车号	毛重时间	皮重时间	毛重(kg)	皮重(kg)	净重(kg)
B202502040051	赣GT6997	炉渣	2025/2/4 14:39:59	2025/2/4 14:13:55	44440	16480	27960
B202502040054	赣GT6997	炉渣	2025/2/4 15:01:09	2025/2/4 14:44:38	48120	17000	31120
B202502040057	赣GT6997	炉渣	2025/2/4 15:22:35	2025/2/4 15:05:12	45360	16460	28900
B202502040059	赣GT6997	炉渣	2025/2/4 15:46:26	2025/2/4 15:26:52	46760	16480	30280
B202502040061	赣GT6997	炉渣	2025/2/4 16:08:24	2025/2/4 15:50:53	44560	16460	28100
B202502040063	赣GT6997	炉渣	2025/2/4 16:32:34	2025/2/4 16:12:51	45260	16520	28740
B202502040065	赣GT6997	炉渣	2025/2/4 16:54:56	2025/2/4 16:37:09	49200	16480	32720
B202502040068	赣GT6997	炉渣	2025/2/4 17:19:03	2025/2/4 16:59:33	48800	16500	32300
C202502050078	赣GT6997	炉渣	2025/2/5 9:01:22	2025/2/5 8:37:57	45940	16580	29360
B202502050017	赣GT6997	炉渣	2025/2/5 9:29:15	2025/2/5 9:06:44	46680	16480	30200
B202502050022	赣GT6997	炉渣	2025/2/5 9:52:06	2025/2/5 9:34:15	45180	16480	28700
B202502050028	赣GT6997	炉渣	2025/2/5 10:10:55	2025/2/5 9:56:20	46980	16480	30500
B202502050031	赣GT6997	炉渣	2025/2/5 10:31:48	2025/2/5 10:16:35	48520	16480	32040
B202502050037	赣GT6997	炉渣	2025/2/5 10:52:45	2025/2/5 10:36:54	45060	16480	28580
C202502050155	赣GT6997	炉渣	2025/2/5 11:22:44	2025/2/5 10:58:56	46140	16480	29660
B202502050076	赣GT6997	炉渣	2025/2/5 15:12:09	2025/2/5 14:56:56	45320	16520	28800
B202502050078	赣GT6997	炉渣	2025/2/5 15:33:58	2025/2/5 15:16:36	44380	16480	27900
B202502050083	赣GT6997	炉渣	2025/2/5 15:59:50	2025/2/5 15:38:20	45300	16460	28840
B202502050086	赣GT6997	炉渣	2025/2/5 16:21:20	2025/2/5 16:04:52	45620	16480	29140
B202502050088	赣GT6997	炉渣	2025/2/5 16:41:33	2025/2/5 16:25:09	45880	16480	29400
B202502050091	赣GT6997	炉渣	2025/2/5 17:01:55	2025/2/5 16:45:30	46200	16480	29720
B202502050094	赣GT6997	炉渣	2025/2/5 17:27:08	2025/2/5 17:05:58	47060	16460	30600
B202502050096	赣GT6997	炉渣	2025/2/5 17:50:28	2025/2/5 17:31:21	46960	16460	30500
B202502060015	赣GT6997	炉渣	2025/2/6 8:57:16	2025/2/6 8:35:06	48720	16520	32200
B202502060019	赣GT6997	炉渣	2025/2/6 9:23:16	2025/2/6 9:01:20	46600	16460	30140
B202502060025	赣GT6997	炉渣	2025/2/6 9:43:49	2025/2/6 9:28:25	48760	16540	32220
B202502060030	赣GT6997	炉渣	2025/2/6 10:04:28	2025/2/6 9:48:07	48740	16460	32280
B202502060039	赣GT6997	炉渣	2025/2/6 10:24:47	2025/2/6 10:08:48	46840	16460	30380
B202502060042	赣GT6997	炉渣	2025/2/6 10:43:46	2025/2/6 10:28:50	45300	16460	28840
B202502060047	赣GT6997	炉渣	2025/2/6 11:04:04	2025/2/6 10:47:53	44980	16460	28520
B202502060043	赣GT6997	炉渣	2025/2/6 15:12:58	2025/2/6 14:54:58	47040	16580	30460
B202502060066	赣GT6997	炉渣	2025/2/6 15:32:04	2025/2/6 15:16:56	45320	16460	28860
B202502060068	赣GT6997	炉渣	2025/2/6 15:55:07	2025/2/6 15:36:04	44740	16480	28260
B202502060071	赣GT6997	炉渣	2025/2/6 16:18:51	2025/2/6 15:59:18	45420	16460	28960
B202502060073	赣GT6997	炉渣	2025/2/6 16:39:50	2025/2/6 16:22:54	47720	16460	31260
B202502060078	赣GT6997	炉渣	2025/2/6 17:01:32	2025/2/6 16:43:56	46260	16460	29800
B202502060080	赣GT6997	炉渣	2025/2/6 17:22:59	2025/2/6 17:05:56	45420	16460	28960
B202502070013	赣GT6997	炉渣	2025/2/7 8:56:56	2025/2/7 8:37:02	48180	16560	31620
B202502070017	赣GT6997	炉渣	2025/2/7 9:19:53	2025/2/7 9:01:15	45660	16460	29200
B202502070019	赣GT6997	炉渣	2025/2/7 9:40:22	2025/2/7 9:23:56	49240	16460	32780
B202502070024	赣GT6997	炉渣	2025/2/7 10:01:05	2025/2/7 9:44:59	49200	16440	32760
B202502070029	赣GT6997	炉渣	2025/2/7 10:21:32	2025/2/7 10:05:14	47820	16460	31360
B202502070032	赣GT6997	炉渣	2025/2/7 10:41:58	2025/2/7 10:25:48	46040	16460	29580
B202502070034	赣GT6997	炉渣	2025/2/7 11:03:25	2025/2/7 10:46:01	45700	16460	29240
B202502070053	赣GT6997	炉渣	2025/2/7 15:15:48	2025/2/7 14:57:27	45820	16500	29320
B202502070056	赣GT6997	炉渣	2025/2/7 15:36:15	2025/2/7 15:19:43	45360	16460	28900
B202502070058	赣GT6997	炉渣	2025/2/7 15:58:51	2025/2/7 15:40:13	44520	16460	28060
B202502070061	赣GT6997	炉渣	2025/2/7 16:21:33	2025/2/7 16:02:45	44840	16440	28400
B202502070063	赣GT6997	炉渣	2025/2/7 16:42:05	2025/2/7 16:25:28	46780	16440	30340
B202502070065	赣GT6997	炉渣	2025/2/7 17:03:11	2025/2/7 16:46:10	45780	16440	29340
B202502070067	赣GT6997	炉渣	2025/2/7 17:24:33	2025/2/7 17:07:15	45320	16440	28880



2025年02月份炉渣出厂台账

序号	磅单号	车号	毛重时间	皮重时间	毛重(kg)	皮重(kg)	净重(kg)
B202502080009	赣GT6997	炉渣	2025/2/8 8:53:34	2025/2/8 8:33:56	47720	16460	31260
B202502080013	赣GT6997	炉渣	2025/2/8 9:18:38	2025/2/8 8:57:57	48200	16440	31760
B202502080019	赣GT6997	炉渣	2025/2/8 9:39:16	2025/2/8 9:23:45	45960	16440	29520
B202502080022	赣GT6997	炉渣	2025/2/8 10:01:26	2025/2/8 9:43:48	47040	16440	30600
B202502080029	赣GT6997	炉渣	2025/2/8 10:24:35	2025/2/8 10:06:16	46320	16440	29880
B202502080031	赣GT6997	炉渣	2025/2/8 10:50:53	2025/2/8 10:29:06	45240	16440	28800
B202502080035	赣GT6997	炉渣	2025/2/8 11:13:17	2025/2/8 10:55:44	47360	16440	30920
B202502080045	赣GT6997	炉渣	2025/2/8 15:14:13	2025/2/8 14:53:08	49060	16480	32580
B202502080048	赣GT6997	炉渣	2025/2/8 15:34:57	2025/2/8 15:18:48	44540	16440	28100
C202502080225	赣GT6997	炉渣	2025/2/8 15:59:00	2025/2/8 15:40:53	46380	16420	29960
B202502080053	赣GT6997	炉渣	2025/2/8 16:22:40	2025/2/8 16:03:39	46780	16440	30340
B202502080056	赣GT6997	炉渣	2025/2/8 16:43:51	2025/2/8 16:26:52	45660	16440	29220
B202502080061	赣GT6997	炉渣	2025/2/8 17:22:28	2025/2/8 17:02:31	47880	16440	31440
B202502080063	赣GT6997	炉渣	2025/2/8 17:48:35	2025/2/8 17:27:15	45300	16420	28880
B202502090017	赣GT6997	炉渣	2025/2/9 8:51:38	2025/2/9 8:33:23	45500	16540	28960
B202502090022	赣GT6997	炉渣	2025/2/9 9:10:30	2025/2/9 8:56:08	46580	16420	30160
B202502090025	赣GT6997	炉渣	2025/2/9 9:31:47	2025/2/9 9:15:10	47300	16420	30880
B202502090029	赣GT6997	炉渣	2025/2/9 9:51:34	2025/2/9 9:35:57	48400	16440	31960
B202502090034	赣GT6997	炉渣	2025/2/9 10:13:56	2025/2/9 9:56:10	44360	16420	27940
B202502090040	赣GT6997	炉渣	2025/2/9 10:33:09	2025/2/9 10:18:25	45780	16420	29360
B202502090043	赣GT6997	炉渣	2025/2/9 10:53:06	2025/2/9 10:37:33	47800	16500	31300
B202502090047	赣GT6997	炉渣	2025/2/9 11:11:54	2025/2/9 10:57:34	45440	16440	29000
B202502090057	赣GT6997	炉渣	2025/2/9 15:26:09	2025/2/9 15:00:35	47720	16480	31240
B202502090060	赣GT6997	炉渣	2025/2/9 15:47:52	2025/2/9 15:30:24	46020	16420	29600
B202502090062	赣GT6997	炉渣	2025/2/9 16:09:02	2025/2/9 15:51:53	48500	16720	31780
B202502090065	赣GT6997	炉渣	2025/2/9 16:32:19	2025/2/9 16:13:15	47280	16440	30840
B202502090068	赣GT6997	炉渣	2025/2/9 16:51:17	2025/2/9 16:36:27	45880	16440	29440
B202502090070	赣GT6997	炉渣	2025/2/9 17:11:26	2025/2/9 16:55:27	46640	16520	30120
B202502090072	赣GT6997	炉渣	2025/2/9 17:32:27	2025/2/9 17:15:34	45620	16420	29200
B202502090074	赣GT6997	炉渣	2025/2/9 17:56:01	2025/2/9 17:37:00	44940	16420	28520
B202502090076	赣GT6997	炉渣	2025/2/9 18:20:21	2025/2/9 18:00:09	46280	16420	29860
B202502100018	赣GT6997	炉渣	2025/2/10 8:46:54	2025/2/10 8:27:06	47220	16560	30660
B202502100024	赣GT6997	炉渣	2025/2/10 9:07:02	2025/2/10 8:51:12	48500	16440	32060
B202502100029	赣GT6997	炉渣	2025/2/10 9:29:55	2025/2/10 9:11:12	49920	16440	33480
B202502100031	赣GT6997	炉渣	2025/2/10 9:49:42	2025/2/10 9:34:05	49100	16440	32660
B202502100036	赣GT6997	炉渣	2025/2/10 10:11:23	2025/2/10 9:53:45	43880	16440	27440
B202502100039	赣GT6997	炉渣	2025/2/10 10:32:18	2025/2/10 10:15:31	48860	16420	32440
C202502100141	赣GT6997	炉渣	2025/2/10 10:54:08	2025/2/10 10:37:45	46660	16460	30200
B202502100047	赣GT6997	炉渣	2025/2/10 14:56:18	2025/2/10 14:36:54	48560	16480	32080
B202502100050	赣GT6997	炉渣	2025/2/10 15:16:39	2025/2/10 15:00:24	46840	16420	30420
B202502100052	赣GT6997	炉渣	2025/2/10 15:36:30	2025/2/10 15:20:44	43940	16420	27520
B202502100054	赣GT6997	炉渣	2025/2/10 15:56:17	2025/2/10 15:40:40	47160	16420	30740
B202502100056	赣GT6997	炉渣	2025/2/10 16:25:11	2025/2/10 16:00:34	46480	16420	30060
B202502100058	赣GT6997	炉渣	2025/2/10 16:46:23	2025/2/10 16:29:36	45220	16420	28800
B202502100060	赣GT6997	炉渣	2025/2/10 17:06:32	2025/2/10 16:51:01	46560	16500	30060
C202502100265	赣GT6997	炉渣	2025/2/10 17:43:42	2025/2/10 17:29:53	46060	16420	29640
B202502100066	赣GT6997	炉渣	2025/2/10 18:36:09	2025/2/10 18:18:08	47520	16480	31040
B202502100069	赣GT6997	炉渣	2025/2/10 18:55:41	2025/2/10 18:40:31	44000	16420	27580
B202502100071	赣GT6997	炉渣	2025/2/10 19:28:18	2025/2/10 18:59:55	47320	16420	30900
B202502110018	赣GT6997	炉渣	2025/2/11 8:50:40	2025/2/11 8:32:20	47180	16780	30400
B202502110025	赣GT6997	炉渣	2025/2/11 9:17:01	2025/2/11 8:55:18	47340	16680	30660



2025年02月份炉渣出厂台账

序号	磅单号	车号	毛重时间	皮重时间	毛重(kg)	皮重(kg)	净重(kg)
B202502110030	赣GT6997	炉渣	2025/2/11 9:37:50	2025/2/11 9:21:21	47100	16660	30440
C202502110105	赣GT6997	炉渣	2025/2/11 9:58:17	2025/2/11 9:43:56	46100	16680	29420
B202502110034	赣GT6997	炉渣	2025/2/11 10:17:51	2025/2/11 10:02:37	45540	16660	28880
B202502110037	赣GT6997	炉渣	2025/2/11 10:36:36	2025/2/11 10:21:57	48400	16660	31740
B202502110043	赣GT6997	炉渣	2025/2/11 10:58:44	2025/2/11 10:40:43	47780	16680	31100
B202502110050	赣GT6997	炉渣	2025/2/11 14:23:22	2025/2/11 14:05:27	46340	16780	29560
B202502110053	赣GT6997	炉渣	2025/2/11 14:43:06	2025/2/11 14:27:24	45540	16680	28860
B202502110055	赣GT6997	炉渣	2025/2/11 15:03:45	2025/2/11 14:47:21	46940	16680	30260
B202502110058	赣GT6997	炉渣	2025/2/11 15:21:17	2025/2/11 15:07:54	46200	16740	29460
B202502110060	赣GT6997	炉渣	2025/2/11 15:40:36	2025/2/11 15:25:31	48480	16680	31800
B202502110062	赣GT6997	炉渣	2025/2/11 15:59:40	2025/2/11 15:44:49	45720	16660	29060
B202502110064	赣GT6997	炉渣	2025/2/11 16:19:54	2025/2/11 16:03:57	46140	16680	29460
B202502110066	赣GT6997	炉渣	2025/2/11 16:39:45	2025/2/11 16:23:59	43540	16640	26900
B202502110069	赣GT6997	炉渣	2025/2/11 16:59:36	2025/2/11 16:44:25	44720	16660	28060
B202502110071	赣GT6997	炉渣	2025/2/11 17:20:47	2025/2/11 17:03:40	48300	16640	31660
B202502110074	赣GT6997	炉渣	2025/2/11 17:43:16	2025/2/11 17:24:43	48580	16660	31920
B202502120012	赣GT6997	炉渣	2025/2/12 8:19:59	2025/2/12 8:03:35	49680	16680	33000
B202502120015	赣GT6997	炉渣	2025/2/12 8:40:48	2025/2/12 8:24:28	47820	16680	31140
B202502120020	赣GT6997	炉渣	2025/2/12 9:02:40	2025/2/12 8:45:06	46600	16660	29940
B202502120024	赣GT6997	炉渣	2025/2/12 9:25:48	2025/2/12 9:07:08	49080	16680	32400
B202502120027	赣GT6997	炉渣	2025/2/12 9:54:01	2025/2/12 9:30:14	48440	16680	31760
B202502120031	赣GT6997	炉渣	2025/2/12 10:17:11	2025/2/12 9:58:19	48460	16680	31780
B202502120035	赣GT6997	炉渣	2025/2/12 10:36:06	2025/2/12 10:21:31	48260	16680	31580
B202502120039	赣GT6997	炉渣	2025/2/12 11:09:02	2025/2/12 10:40:11	49000	16660	32340
B202502120044	赣GT6997	炉渣	2025/2/12 14:16:59	2025/2/12 13:56:24	48480	16700	31780
B202502120047	赣GT6997	炉渣	2025/2/12 14:38:45	2025/2/12 14:21:20	47740	16680	31060
B202502120049	赣GT6997	炉渣	2025/2/12 14:57:57	2025/2/12 14:42:48	46440	16660	29780
B202502120051	赣GT6997	炉渣	2025/2/12 15:18:00	2025/2/12 15:02:05	47400	16660	30740
B202502120053	赣GT6997	炉渣	2025/2/12 15:39:48	2025/2/12 15:21:57	45840	16660	29180
B202502120056	赣GT6997	炉渣	2025/2/12 16:00:40	2025/2/12 15:43:53	47480	16640	30840
B202502120058	赣GT6997	炉渣	2025/2/12 16:22:03	2025/2/12 16:04:58	49240	16640	32600
B202502120060	赣GT6997	炉渣	2025/2/12 16:44:02	2025/2/12 16:26:09	45840	16720	29120
B202502120064	赣GT6997	炉渣	2025/2/12 17:25:13	2025/2/12 17:06:42	48020	16700	31320
B202502130014	赣GT6997	炉渣	2025/2/13 8:51:41	2025/2/13 8:30:56	48900	16800	32100
B202502130021	赣GT6997	炉渣	2025/2/13 9:12:09	2025/2/13 8:55:52	48800	16660	32140
B202502130026	赣GT6997	炉渣	2025/2/13 9:32:51	2025/2/13 9:16:22	46980	16680	30300
B202502130028	赣GT6997	炉渣	2025/2/13 9:52:30	2025/2/13 9:36:57	48600	16680	31920
B202502130033	赣GT6997	炉渣	2025/2/13 10:11:55	2025/2/13 9:56:35	48600	16680	31920
B202502130037	赣GT6997	炉渣	2025/2/13 10:31:12	2025/2/13 10:15:54	48240	16700	31540
B202502130042	赣GT6997	炉渣	2025/2/13 10:49:07	2025/2/13 10:35:07	44000	16680	27320
B202502130046	赣GT6997	炉渣	2025/2/13 11:10:53	2025/2/13 10:53:03	46520	16700	29820
B202502130057	赣GT6997	炉渣	2025/2/13 14:45:59	2025/2/13 14:24:10	48760	16740	32020
B202502130059	赣GT6997	炉渣	2025/2/13 15:06:53	2025/2/13 14:50:07	46340	16700	29640
B202502130062	赣GT6997	炉渣	2025/2/13 15:27:41	2025/2/13 15:10:55	45680	16680	29000
B202502130064	赣GT6997	炉渣	2025/2/13 15:47:24	2025/2/13 15:31:34	48040	16680	31360
C202502130221	赣GT6997	炉渣	2025/2/13 16:06:45	2025/2/13 15:53:12	47100	16680	30420
B202502130069	赣GT6997	炉渣	2025/2/13 16:27:18	2025/2/13 16:11:16	47220	16680	30540
B202502130071	赣GT6997	炉渣	2025/2/13 16:47:02	2025/2/13 16:31:46	47800	16700	31100
B202502130076	赣GT6997	炉渣	2025/2/13 17:30:52	2025/2/13 17:14:29	46100	16680	29420
B202502130078	赣GT6997	炉渣	2025/2/13 17:52:32	2025/2/13 17:35:13	45680	16680	29000
B202502140008	赣GT6997	炉渣	2025/2/14 8:46:54	2025/2/14 8:28:20	45380	16820	28560



2025年02月份炉渣出厂台账

序号	磅单号	车号	毛重时间	皮重时间	毛重(kg)	皮重(kg)	净重(kg)
B202502140012	赣GT6997	炉渣	2025/2/14 9:07:19	2025/2/14 8:51:22	48040	16720	31320
B202502140015	赣GT6997	炉渣	2025/2/14 9:30:10	2025/2/14 9:12:25	48980	16720	32260
B202502140019	赣GT6997	炉渣	2025/2/14 9:50:43	2025/2/14 9:34:49	47820	16720	31100
B202502140024	赣GT6997	炉渣	2025/2/14 10:09:57	2025/2/14 9:55:21	46540	16720	29820
B202502140029	赣GT6997	炉渣	2025/2/14 10:30:19	2025/2/14 10:14:50	47980	16720	31260
B202502140035	赣GT6997	炉渣	2025/2/14 10:49:43	2025/2/14 10:35:26	49240	16720	32520
B202502140038	赣GT6997	炉渣	2025/2/14 11:13:34	2025/2/14 10:54:19	45620	16720	28900
B202502140047	赣GT6997	炉渣	2025/2/14 13:15:38	2025/2/14 12:54:45	46660	16720	29940
B202502140050	赣GT6997	炉渣	2025/2/14 13:38:21	2025/2/14 13:20:18	44960	16700	28260
B202502140054	赣GT6997	炉渣	2025/2/14 14:02:34	2025/2/14 13:44:29	50060	16700	33360
B202502140057	赣GT6997	炉渣	2025/2/14 14:24:08	2025/2/14 14:07:12	48860	16740	32120
B202502140061	赣GT6997	炉渣	2025/2/14 14:44:49	2025/2/14 14:28:39	46860	16760	30100
A202502140191	赣GT6997	炉渣	2025/2/14 15:15:39	2025/2/14 14:50:24	47400	16720	30680
A202502140197	赣GT6997	炉渣	2025/2/14 15:37:11	2025/2/14 15:21:01	46800	16720	30080
A202502140199	赣GT6997	炉渣	2025/2/14 16:01:24	2025/2/14 15:44:05	46680	16720	29960
A202502140207	赣GT6997	炉渣	2025/2/14 16:27:41	2025/2/14 16:11:32	46500	16780	29720
A202502140210	赣GT6997	炉渣	2025/2/14 16:50:49	2025/2/14 16:32:59	46740	16700	30040
A202502140212	赣GT6997	炉渣	2025/2/14 17:11:20	2025/2/14 16:55:43	45500	16700	28800
A202502140214	赣GT6997	炉渣	2025/2/14 17:31:33	2025/2/14 17:16:33	48000	16680	31320
A202502140217	赣GT6997	炉渣	2025/2/14 17:51:54	2025/2/14 17:36:23	45580	16700	28880
A202502150049	赣GT6997	炉渣	2025/2/15 9:20:50	2025/2/15 9:00:20	49580	16800	32780
A202502150058	赣GT6997	炉渣	2025/2/15 9:45:36	2025/2/15 9:25:34	47660	16720	30940
A202502150067	赣GT6997	炉渣	2025/2/15 10:05:20	2025/2/15 9:49:54	49020	16700	32320
A202502150074	赣GT6997	炉渣	2025/2/15 10:28:47	2025/2/15 10:09:48	49660	16700	32960
A202502150080	赣GT6997	炉渣	2025/2/15 10:48:37	2025/2/15 10:33:25	49060	16700	32360
A202502150088	赣GT6997	炉渣	2025/2/15 11:12:03	2025/2/15 10:52:43	47340	16700	30640
A202502150115	赣GT6997	炉渣	2025/2/15 15:22:34	2025/2/15 14:52:01	47280	16800	30480
A202502150122	赣GT6997	炉渣	2025/2/15 15:47:35	2025/2/15 15:26:41	48600	16680	31920
C202502150208	赣GT6997	炉渣	2025/2/15 16:06:58	2025/2/15 15:51:58	46240	16720	29520
A202502150127	赣GT6997	炉渣	2025/2/15 16:25:49	2025/2/15 16:10:48	48140	16680	31460
A202502150129	赣GT6997	炉渣	2025/2/15 16:44:50	2025/2/15 16:29:41	46760	16720	30040
A202502150131	赣GT6997	炉渣	2025/2/15 17:10:32	2025/2/15 16:48:38	43700	16700	27000
A202502150136	赣GT6997	炉渣	2025/2/15 17:46:57	2025/2/15 17:28:13	48580	16680	31900
A202502150138	赣GT6997	炉渣	2025/2/15 18:30:16	2025/2/15 18:09:11	47620	16700	30920
A202502160021	赣GT6997	炉渣	2025/2/16 8:46:03	2025/2/16 8:26:42	49260	16800	32460
A202502160026	赣GT6997	炉渣	2025/2/16 9:05:36	2025/2/16 8:50:05	47460	16680	30780
A202502160029	赣GT6997	炉渣	2025/2/16 9:27:59	2025/2/16 9:09:34	49640	16700	32940
A202502160035	赣GT6997	炉渣	2025/2/16 9:49:07	2025/2/16 9:33:10	49060	16720	32340
A202502160040	赣GT6997	炉渣	2025/2/16 10:07:48	2025/2/16 9:53:11	48620	16700	31920
A202502160045	赣GT6997	炉渣	2025/2/16 10:29:17	2025/2/16 10:11:57	46460	16740	29720
A202502160047	赣GT6997	炉渣	2025/2/16 11:02:52	2025/2/16 10:33:21	46960	16720	30240
A202502160075	赣GT6997	炉渣	2025/2/16 14:17:43	2025/2/16 14:00:00	48280	16820	31460
A202502160077	赣GT6997	炉渣	2025/2/16 14:38:00	2025/2/16 14:21:55	47380	16720	30660
A202502160079	赣GT6997	炉渣	2025/2/16 15:01:00	2025/2/16 14:43:29	47160	16760	30400
A202502160083	赣GT6997	炉渣	2025/2/16 15:23:37	2025/2/16 15:05:10	48040	16680	31360
A202502160089	赣GT6997	炉渣	2025/2/16 15:44:12	2025/2/16 15:27:54	49000	16680	32320
A202502160093	赣GT6997	炉渣	2025/2/16 16:06:16	2025/2/16 15:48:37	46960	16760	30200
A202502170021	赣GT6997	炉渣	2025/2/17 9:33:49	2025/2/17 9:14:22	48720	16680	32040
A202502170029	赣GT6997	炉渣	2025/2/17 9:53:56	2025/2/17 9:38:38	49760	16700	33060
A202502170038	赣GT6997	炉渣	2025/2/17 10:13:16	2025/2/17 9:58:19	48960	16660	32300
A202502170044	赣GT6997	炉渣	2025/2/17 10:32:57	2025/2/17 10:17:40	48100	16700	31400



2025年02月份炉渣出厂台账

序号	磅单号	车号	毛重时间	皮重时间	毛重(kg)	皮重(kg)	净重(kg)
A202502170050	赣GT6997	炉渣	2025/2/17 10:53:19	2025/2/17 10:37:22	48840	16700	32140
A202502170053	赣GT6997	炉渣	2025/2/17 11:15:24	2025/2/17 10:57:31	48620	16680	31940
A202502170083	赣GT6997	炉渣	2025/2/17 16:09:35	2025/2/17 15:48:12	49140	16740	32400
A202502170087	赣GT6997	炉渣	2025/2/17 16:31:01	2025/2/17 16:13:47	47220	16680	30540
A202502170089	赣GT6997	炉渣	2025/2/17 16:53:34	2025/2/17 16:35:24	46600	16740	29860
A202502170096	赣GT6997	炉渣	2025/2/17 17:34:44	2025/2/17 17:14:40	46720	16720	30000
A202502170099	赣GT6997	炉渣	2025/2/17 17:53:45	2025/2/17 17:38:49	40000	16700	23300
A202502170101	赣GT6997	炉渣	2025/2/17 18:32:37	2025/2/17 18:15:45	48800	16820	31980
A202502170103	赣GT6997	炉渣	2025/2/17 18:52:00	2025/2/17 18:36:56	47760	16700	31060
A202502170105	赣GT6997	炉渣	2025/2/17 19:13:03	2025/2/17 18:56:18	47020	16700	30320
A202502180003	赣GT6997	炉渣	2025/2/18 6:01:03	2025/2/18 5:37:23	49960	16740	33220
A202502180007	赣GT6997	炉渣	2025/2/18 6:23:17	2025/2/18 6:05:37	49960	16740	33220
A202502180010	赣GT6997	炉渣	2025/2/18 6:43:44	2025/2/18 6:27:50	48640	16720	31920
A202502180014	赣GT6997	炉渣	2025/2/18 7:03:23	2025/2/18 6:48:00	47840	16720	31120
A202502180017	赣GT6997	炉渣	2025/2/18 7:23:23	2025/2/18 7:07:33	48000	16700	31300
A202502180019	赣GT6997	炉渣	2025/2/18 7:43:36	2025/2/18 7:27:50	47920	16780	31140
A202502180021	赣GT6997	炉渣	2025/2/18 8:05:25	2025/2/18 7:47:56	47120	16700	30420
A202502180026	赣GT6997	炉渣	2025/2/18 8:26:18	2025/2/18 8:09:18	46180	16680	29500
A202502180083	赣GT6997	炉渣	2025/2/18 19:14:03	2025/2/18 18:53:53	49900	16680	33220
A202502180086	赣GT6997	炉渣	2025/2/18 19:38:21	2025/2/18 19:19:09	49280	16700	32580
A202502180089	赣GT6997	炉渣	2025/2/18 19:58:48	2025/2/18 19:43:34	47560	16700	30860
A202502180091	赣GT6997	炉渣	2025/2/18 20:20:39	2025/2/18 20:03:48	48160	16680	31480
A202502180093	赣GT6997	炉渣	2025/2/18 20:45:47	2025/2/18 20:25:22	48900	16700	32200
A202502180095	赣GT6997	炉渣	2025/2/18 21:10:37	2025/2/18 20:51:21	48880	16660	32220
A202502180097	赣GT6997	炉渣	2025/2/18 21:31:45	2025/2/18 21:15:36	48880	16640	32240
A202502180099	赣GT6997	炉渣	2025/2/18 21:51:08	2025/2/18 21:36:14	47240	16640	30600
A202502180101	赣GT6997	炉渣	2025/2/18 22:13:48	2025/2/18 21:55:55	45220	16660	28560
A202502180103	赣GT6997	炉渣	2025/2/18 22:42:13	2025/2/18 22:19:12	47420	16640	30780
A202502190032	赣GT6997	炉渣	2025/2/19 13:02:53	2025/2/19 12:45:53	48380	16760	31620
A202502190036	赣GT6997	炉渣	2025/2/19 13:22:30	2025/2/19 13:06:43	48640	16660	31980
A202502190038	赣GT6997	炉渣	2025/2/19 13:41:22	2025/2/19 13:26:21	48380	16660	31720
A202502190040	赣GT6997	炉渣	2025/2/19 14:00:26	2025/2/19 13:45:15	48540	16680	31860
A202502190042	赣GT6997	炉渣	2025/2/19 14:20:31	2025/2/19 14:04:31	46300	16740	29560
A202502190045	赣GT6997	炉渣	2025/2/19 14:39:20	2025/2/19 14:24:38	49860	16640	33220
A202502190048	赣GT6997	炉渣	2025/2/19 14:58:55	2025/2/19 14:43:23	46980	16700	30280
A202502190051	赣GT6997	炉渣	2025/2/19 15:21:15	2025/2/19 15:02:55	47780	16660	31120
A202502200011	赣GT6997	炉渣	2025/2/20 8:56:28	2025/2/20 8:34:11	48600	16780	31820
C202502200074	赣GT6997	炉渣	2025/2/20 9:16:12	2025/2/20 9:01:30	45180	16840	28340
A202502200022	赣GT6997	炉渣	2025/2/20 9:36:51	2025/2/20 9:21:04	48840	16680	32160
A202502200028	赣GT6997	炉渣	2025/2/20 9:58:12	2025/2/20 9:42:05	48660	16660	32000
A202502200030	赣GT6997	炉渣	2025/2/20 10:18:10	2025/2/20 10:03:14	48640	16680	31960
A202502200034	赣GT6997	炉渣	2025/2/20 10:39:09	2025/2/20 10:23:00	49460	16700	32760
A202502200036	赣GT6997	炉渣	2025/2/20 11:02:55	2025/2/20 10:44:44	46820	16700	30120
A202502200051	赣GT6997	炉渣	2025/2/20 14:49:22	2025/2/20 14:30:15	49200	16720	32480
A202502200053	赣GT6997	炉渣	2025/2/20 15:09:23	2025/2/20 14:53:38	47660	16660	31000
A202502200056	赣GT6997	炉渣	2025/2/20 15:32:01	2025/2/20 15:15:58	48440	16680	31760
A202502200059	赣GT6997	炉渣	2025/2/20 15:53:21	2025/2/20 15:37:04	44580	16700	27880
A202502200062	赣GT6997	炉渣	2025/2/20 16:13:02	2025/2/20 15:57:25	46400	16720	29680
A202502200066	赣GT6997	炉渣	2025/2/20 16:37:21	2025/2/20 16:17:13	48040	16700	31340
A202502200069	赣GT6997	炉渣	2025/2/20 16:57:39	2025/2/20 16:41:34	46320	16780	29540
A202502200073	赣GT6997	炉渣	2025/2/20 17:39:26	2025/2/20 17:22:06	45120	16700	28420



2025年02月份炉渣出厂台账

序号	磅单号	车号	毛重时间	皮重时间	毛重(kg)	皮重(kg)	净重(kg)
A202502210007	赣GT6997	炉渣	2025/2/21 9:12:07	2025/2/21 8:36:25	48820	16800	32020
A202502210018	赣GT6997	炉渣	2025/2/21 9:32:43	2025/2/21 9:16:25	48680	16700	31980
A202502210022	赣GT6997	炉渣	2025/2/21 9:55:26	2025/2/21 9:36:49	48080	16700	31380
A202502210029	赣GT6997	炉渣	2025/2/21 10:14:27	2025/2/21 9:59:38	48520	16680	31840
A202502210032	赣GT6997	炉渣	2025/2/21 10:33:45	2025/2/21 10:18:25	47780	16700	31080
A202502210035	赣GT6997	炉渣	2025/2/21 10:53:45	2025/2/21 10:37:42	46520	16720	29800
A202502210053	赣GT6997	炉渣	2025/2/21 14:57:49	2025/2/21 14:37:42	48520	16740	31780
A202502210056	赣GT6997	炉渣	2025/2/21 15:20:03	2025/2/21 15:02:02	48880	16720	32160
A202502210059	赣GT6997	炉渣	2025/2/21 15:39:38	2025/2/21 15:24:04	45740	16700	29040
A202502210064	赣GT6997	炉渣	2025/2/21 16:03:34	2025/2/21 15:44:06	46860	16680	30180
A202502210068	赣GT6997	炉渣	2025/2/21 16:54:08	2025/2/21 16:07:36	48360	16700	31660
A202502210070	赣GT6997	炉渣	2025/2/21 17:19:10	2025/2/21 16:58:02	47380	16680	30700
A202502210072	赣GT6997	炉渣	2025/2/21 18:43:03	2025/2/21 17:23:19	47080	16720	30360
A202502220031	赣GT6997	炉渣	2025/2/22 13:11:53	2025/2/22 12:45:09	47240	16740	30500
A202502220034	赣GT6997	炉渣	2025/2/22 13:33:18	2025/2/22 13:15:57	47720	16740	30980
A202502220036	赣GT6997	炉渣	2025/2/22 13:53:40	2025/2/22 13:37:43	47480	16720	30760
A202502220039	赣GT6997	炉渣	2025/2/22 14:19:11	2025/2/22 13:57:52	47820	16720	31100
A202502220042	赣GT6997	炉渣	2025/2/22 14:40:02	2025/2/22 14:23:24	48760	16720	32040
A202502220044	赣GT6997	炉渣	2025/2/22 14:59:31	2025/2/22 14:44:01	47280	16720	30560
A202502220046	赣GT6997	炉渣	2025/2/22 15:36:08	2025/2/22 15:03:42	47480	16720	30760
A202502220048	赣GT6997	炉渣	2025/2/22 16:00:05	2025/2/22 15:40:08	47300	16740	30560
A202502220052	赣GT6997	炉渣	2025/2/22 16:21:34	2025/2/22 16:03:53	47440	16720	30720
A202502220056	赣GT6997	炉渣	2025/2/22 16:43:19	2025/2/22 16:25:22	45480	16720	28760
A202502220058	赣GT6997	炉渣	2025/2/22 17:11:24	2025/2/22 16:47:05	39240	16700	22540
A202502230006	赣GT6997	炉渣	2025/2/23 8:56:33	2025/2/23 8:30:37	47500	16720	30780
A202502230011	赣GT6997	炉渣	2025/2/23 9:32:38	2025/2/23 9:01:15	44440	16680	27760
A202502230016	赣GT6997	炉渣	2025/2/23 10:09:41	2025/2/23 9:37:33	48020	16700	31320
A202502230022	赣GT6997	炉渣	2025/2/23 11:04:13	2025/2/23 10:15:07	48400	16660	31740
A202502230030	赣GT6997	炉渣	2025/2/23 15:05:33	2025/2/23 14:31:24	46300	16680	29620
A202502230035	赣GT6997	炉渣	2025/2/23 15:25:50	2025/2/23 15:09:53	46600	16660	29940
A202502230038	赣GT6997	炉渣	2025/2/23 15:46:59	2025/2/23 15:30:12	46240	16660	29580
A202502230040	赣GT6997	炉渣	2025/2/23 16:09:00	2025/2/23 15:51:44	45600	16660	28940
A202502230042	赣GT6997	炉渣	2025/2/23 16:32:11	2025/2/23 16:13:42	46300	16660	29640
A202502230045	赣GT6997	炉渣	2025/2/23 16:55:56	2025/2/23 16:36:44	45300	16640	28660
A202502230048	赣GT6997	炉渣	2025/2/23 17:20:26	2025/2/23 17:00:36	48660	16660	32000
A202502230050	赣GT6997	炉渣	2025/2/23 17:47:40	2025/2/23 17:25:04	44300	16680	27620
A202502240008	赣GT6997	炉渣	2025/2/24 8:50:09	2025/2/24 8:29:03	48700	16680	32020
A202502240013	赣GT6997	炉渣	2025/2/24 9:19:57	2025/2/24 8:54:50	46900	16640	30260
A202502240022	赣GT6997	炉渣	2025/2/24 9:45:48	2025/2/24 9:24:03	48320	16660	31660
A202502240029	赣GT6997	炉渣	2025/2/24 10:04:52	2025/2/24 9:49:59	47420	16660	30760
A202502240036	赣GT6997	炉渣	2025/2/24 10:34:47	2025/2/24 10:09:00	46260	16640	29620
A202502240041	赣GT6997	炉渣	2025/2/24 11:17:11	2025/2/24 10:39:29	44440	16660	27780
A202502240056	赣GT6997	炉渣	2025/2/24 13:19:24	2025/2/24 13:01:42	46660	16660	30000
A202502240058	赣GT6997	炉渣	2025/2/24 13:40:04	2025/2/24 13:23:39	45720	16640	29080
A202502240061	赣GT6997	炉渣	2025/2/24 14:00:22	2025/2/24 13:44:02	47300	16600	30700
A202502240063	赣GT6997	炉渣	2025/2/24 14:20:39	2025/2/24 14:04:27	46100	16620	29480
A202502240066	赣GT6997	炉渣	2025/2/24 14:47:13	2025/2/24 14:24:57	48640	16600	32040
A202502240069	赣GT6997	炉渣	2025/2/24 15:14:38	2025/2/24 14:51:29	48700	16620	32080
A202502240071	赣GT6997	炉渣	2025/2/24 15:37:15	2025/2/24 15:18:42	47500	16620	30880
A202502240073	赣GT6997	炉渣	2025/2/24 15:57:30	2025/2/24 15:41:09	46820	16640	30180
A202502240077	赣GT6997	炉渣	2025/2/24 16:17:15	2025/2/24 16:01:27	44740	16640	28100



2025年02月份炉渣出厂台账

序号	磅单号	车号	毛重时间	皮重时间	毛重(kg)	皮重(kg)	净重(kg)
A202502240079	赣GT6997	炉渣	2025/2/24 16:36:27	2025/2/24 16:21:13	45740	16620	29120
A202502240082	赣GT6997	炉渣	2025/2/24 17:01:42	2025/2/24 16:40:33	47080	16620	30460
A202502250016	赣GT6997	炉渣	2025/2/25 9:02:01	2025/2/25 8:44:33	47300	16660	30640
A202502250021	赣GT6997	炉渣	2025/2/25 9:26:36	2025/2/25 9:06:10	47520	16620	30900
A202502250027	赣GT6997	炉渣	2025/2/25 9:51:10	2025/2/25 9:30:47	49160	16640	32520
A202502250032	赣GT6997	炉渣	2025/2/25 10:11:37	2025/2/25 9:55:51	46760	16620	30140
A202502250034	赣GT6997	炉渣	2025/2/25 10:32:20	2025/2/25 10:15:52	47500	16640	30860
A202502250037	赣GT6997	炉渣	2025/2/25 10:52:35	2025/2/25 10:36:32	47400	16620	30780
A202502250041	赣GT6997	炉渣	2025/2/25 11:15:00	2025/2/25 10:56:43	45560	16620	28940
A202502250053	赣GT6997	炉渣	2025/2/25 15:12:54	2025/2/25 14:54:04	47240	16660	30580
A202502250055	赣GT6997	炉渣	2025/2/25 15:33:29	2025/2/25 15:16:52	46600	16640	29960
A202502250058	赣GT6997	炉渣	2025/2/25 15:54:18	2025/2/25 15:37:17	46640	16620	30020
A202502250061	赣GT6997	炉渣	2025/2/25 16:16:08	2025/2/25 15:58:27	49080	16620	32460
A202502250063	赣GT6997	炉渣	2025/2/25 16:44:01	2025/2/25 16:20:13	47120	16640	30480
C202502260064	赣GT6997	炉渣	2025/2/26 8:55:14	2025/2/26 8:31:00	47680	16680	31000
A202502260012	赣GT6997	炉渣	2025/2/26 9:21:04	2025/2/26 8:59:27	48940	16640	32300
A202502260020	赣GT6997	炉渣	2025/2/26 9:50:08	2025/2/26 9:25:58	46640	16640	30000
A202502260023	赣GT6997	炉渣	2025/2/26 10:10:38	2025/2/26 9:54:21	48060	16620	31440
A202502260027	赣GT6997	炉渣	2025/2/26 10:30:47	2025/2/26 10:14:51	49080	16620	32460
A202502260031	赣GT6997	炉渣	2025/2/26 10:56:05	2025/2/26 10:35:13	47620	16600	31020
A202502260042	赣GT6997	炉渣	2025/2/26 14:57:00	2025/2/26 14:38:08	47340	16640	30700
A202502260045	赣GT6997	炉渣	2025/2/26 15:17:28	2025/2/26 15:01:08	45620	16600	29020
A202502260047	赣GT6997	炉渣	2025/2/26 15:38:53	2025/2/26 15:21:40	48100	16600	31500
A202502260049	赣GT6997	炉渣	2025/2/26 15:59:14	2025/2/26 15:42:58	46220	16580	29640
A202502260052	赣GT6997	炉渣	2025/2/26 16:19:53	2025/2/26 16:03:20	45520	16600	28920
A202502260054	赣GT6997	炉渣	2025/2/26 16:45:21	2025/2/26 16:24:13	46500	16580	29920
A202502260056	赣GT6997	炉渣	2025/2/26 17:06:01	2025/2/26 16:49:26	48180	16600	31580
A202502260060	赣GT6997	炉渣	2025/2/26 17:47:14	2025/2/26 17:25:09	45980	16580	29400
A202502270009	赣GT6997	炉渣	2025/2/27 8:51:05	2025/2/27 8:28:52	47460	16620	30840
A202502270014	赣GT6997	炉渣	2025/2/27 9:17:42	2025/2/27 8:55:21	47180	16580	30600
A202502270021	赣GT6997	炉渣	2025/2/27 9:38:06	2025/2/27 9:22:03	46720	16580	30140
A202502270023	赣GT6997	炉渣	2025/2/27 10:05:10	2025/2/27 9:42:25	47900	16600	31300
A202502270027	赣GT6997	炉渣	2025/2/27 10:25:20	2025/2/27 10:09:22	46900	16600	30300
A202502270030	赣GT6997	炉渣	2025/2/27 10:43:04	2025/2/27 10:29:53	39860	16580	23280
A202502270032	赣GT6997	炉渣	2025/2/27 11:10:12	2025/2/27 10:47:25	46600	16600	30000
A202502270048	赣GT6997	炉渣	2025/2/27 16:06:55	2025/2/27 15:50:32	45940	16860	29080
A202502270050	赣GT6997	炉渣	2025/2/27 16:27:35	2025/2/27 16:10:50	45920	16840	29080
A202502270053	赣GT6997	炉渣	2025/2/27 16:49:39	2025/2/27 16:31:29	46560	16820	29740
A202502270055	赣GT6997	炉渣	2025/2/27 17:12:25	2025/2/27 16:53:31	44980	16820	28160
A202502270057	赣GT6997	炉渣	2025/2/27 17:40:14	2025/2/27 17:16:52	44540	16800	27740
A202502270059	赣GT6997	炉渣	2025/2/27 18:34:34	2025/2/27 18:16:41	46960	16840	30120
A202502270061	赣GT6997	炉渣	2025/2/27 18:55:08	2025/2/27 18:39:07	45620	16800	28820
A202502270063	赣GT6997	炉渣	2025/2/27 19:16:02	2025/2/27 18:59:43	45960	16820	29140
A202502270065	赣GT6997	炉渣	2025/2/27 19:42:17	2025/2/27 19:20:14	45840	16820	29020
A202502280014	赣GT6997	炉渣	2025/2/28 8:51:13	2025/2/28 8:28:10	48840	16840	32000
A202502280020	赣GT6997	炉渣	2025/2/28 9:17:06	2025/2/28 8:56:02	47420	16820	30600
A202502280027	赣GT6997	炉渣	2025/2/28 9:41:02	2025/2/28 9:22:03	47020	16820	30200
A202502280030	赣GT6997	炉渣	2025/2/28 10:02:45	2025/2/28 9:45:42	47860	16820	31040
A202502280033	赣GT6997	炉渣	2025/2/28 10:23:14	2025/2/28 10:07:23	47920	16840	31080
A202502280037	赣GT6997	炉渣	2025/2/28 10:44:08	2025/2/28 10:27:40	47960	16820	31140
A202502280041	赣GT6997	炉渣	2025/2/28 11:06:57	2025/2/28 10:49:00	45920	16820	29100



2025年02月份炉渣出厂台账

序号	磅单号	车号	毛重时间	皮重时间	毛重(kg)	皮重(kg)	净重(kg)
A202502280054	赣GT6997	炉渣	2025/2/28 15:10:41	2025/2/28 14:53:22	46640	16860	29780
A202502280056	赣GT6997	炉渣	2025/2/28 15:30:35	2025/2/28 15:15:07	45760	16800	28960
A202502280058	赣GT6997	炉渣	2025/2/28 15:49:50	2025/2/28 15:34:57	46060	16780	29280
A202502280060	赣GT6997	炉渣	2025/2/28 16:11:16	2025/2/28 15:54:12	46940	16780	30160
A202502280063	赣GT6997	炉渣	2025/2/28 16:31:38	2025/2/28 16:15:49	46020	16800	29220
A202502280065	赣GT6997	炉渣	2025/2/28 16:54:02	2025/2/28 16:36:06	45940	16800	29140
A202502280070	赣GT6997	炉渣	2025/2/28 17:39:57	2025/2/28 17:19:03	47440	16800	30640
合计:		415 车			12654.3 吨		
制表: <i>廖莹</i>		渣厂: <i>杨敏</i>		审核: <i>胡舟</i>			



序号	日期	车牌号	销售货物	数量(净重)/吨	金额	备注
1	2025年2月9日	皖AH0389	破碎铁	32.98		
2	2025年2月12日	赣CX2278	铁粉	32.32		
3	2025年2月14日	赣CX2278	铁粉	35.1		
4	2025年2月15日	皖AH0389	铁粉	34.04		
5	2025年2月19日	皖P17337	铝	33.54		
6	2025年2月19日	赣GM5327	破碎铁	33.56		
7	2025年2月23日	鄂ATU706	铁粉	34.06		
8	2025年2月26日	鄂ATU706	铁粉	34.1		
9	2025年2月27日	皖KZ9197	铁粉	33.56		
合计数量				348.26		



炉渣出库

序号	日期	车牌号	销售货物	数量(净重)/吨	金额	备注
1	2025年2月6日	赣C8397W	石粉料	56.18		
2	2025年2月7日	赣GM6182	石粉料	29.12		
3	2025年2月7日	赣GUP171	细沙	11.62		
4	2025年2月7日	赣GE1861	石粉料	23.08		
5	2025年2月7日	赣GE5003	石粉料	23.14		
6	2025年2月7日	赣GE3782	石粉料	23.8		
7	2025年2月7日	赣GE1861	石粉料	21.76		
8	2025年2月7日	赣GE5003	石粉料	22.88		
9	2025年2月7日	赣GE3782	石粉料	24.28		
10	2025年2月7日	赣GM6182	石粉料	29.12		
11	2025年2月7日	赣GE3782	石粉料	23.14		
12	2025年2月7日	赣GE1861	石粉料	24.24		
13	2025年2月7日	赣GE5003	石粉料	24.54		
14	2025年2月7日	赣GEP31	细沙	11.5		
15	2025年2月7日	赣GC5287	细沙	27.84		
16	2025年2月7日	赣GM5517	细沙	27.81		
17	2025年2月7日	赣GC6995	细沙	28.34		
18	2025年2月7日	赣GM5218	细沙	28.49		
19	2025年2月7日	赣M8979	细沙	27.92		
20	2025年2月7日	赣GC5287	细沙	26.34		
21	2025年2月7日	赣GM5517	细沙	27.85		
22	2025年2月7日	赣GC6995	细沙	28.03		
23	2025年2月7日	赣GM5218	细沙	27.85		
24	2025年2月7日	赣M8979	细沙	26.64		
25	2025年2月7日	赣GC5287	细沙	27.85		
26	2025年2月7日	赣GM5517	细沙	26.55		
27	2025年2月7日	赣GC6995	细沙	24.87		
28	2025年2月7日	赣GM5218	细沙	27.65		
29	2025年2月7日	赣M8979	细沙	28.32		
30	2025年2月7日	赣GC5287	细沙	28.04		
31	2025年2月7日	赣GM5517	细沙	25.69		
32	2025年2月7日	赣GC6995	细沙	27.88		
33	2025年2月7日	赣GM5218	细沙	27.44		
34	2025年2月7日	赣M8979	细沙	25.59		
35	2025年2月7日	赣GC5287	细沙	26.74		
36	2025年2月7日	赣GM5517	细沙	24.65		
37	2025年2月7日	赣GC6995	细沙	28.94		
38	2025年2月7日	赣GM5218	细沙	27.84		
39	2025年2月7日	赣M8979	细沙	27.66		



122	2025年2月20日	赣GE1950	粗沙	33.9		
123	2025年2月20日	赣CDM709	细沙	58.4		
124	2025年2月20日	湘N55336	细沙	55.04		
125	2025年2月20日	赣G88766	细沙	54.66		
126	2025年2月20日	鄂J51155	细沙	58.58		
127	2025年2月20日	湘N55572	细沙	53.3		
128	2025年2月21日	赣G556A7	粗沙	11.96		
129	2025年2月21日	赣AM6905	细沙	37.86		
130	2025年2月21日	赣H83897	细沙	58.44		
131	2025年2月22日	赣GE1950	粗沙	34.54		
132	2025年2月23日	湘N55336	细沙	53.74		
133	2025年2月23日	鄂J51155	细沙	55		
134	2025年2月23日	赣G88766	细沙	54.16		
135	2025年2月23日	湘N55336	细沙	53.52		
136	2025年2月23日	湘N55572	细沙	51.56		
137	2025年2月23日	赣GE5851	石粉料	25.16		
138	2025年2月23日	赣GE5851	石粉料	20.34		
139	2025年2月23日	赣GE5851	石粉料	25.38		
140	2025年2月23日	赣GE1950	细沙	33.78		
141	2025年2月23日	赣AM6905	细沙	35.6		
142	2025年2月23日	赣G92P13	细沙	12.66		
143	2025年2月23日	赣GC2V82	粗沙	11.86		
144	2025年2月24日	湘N55336	细沙	54.32		
145	2025年2月24日	赣G88766	细沙	52.18		
146	2025年2月24日	赣GE1213	细沙	18.22		
147	2025年2月24日	赣AM6905	粗沙	33.66		
148	2025年2月24日	赣GE1950	细沙	34.7		
149	2025年2月24日	赣GP6905	细沙	33.58		
150	2025年2月24日	赣GP6905	细沙	30.7		
151	2025年2月24日	鄂J51155	细沙	52.18		
152	2025年2月25日	鄂J51155	细沙	56.34		
153	2025年2月25日	赣G88766	细沙	50.9		
154	2025年2月25日	湘N55572	细沙	50.48		
155	2025年2月25日	赣G92P13	细沙	12.44		
156	2025年2月25日	赣GE1950	细沙	35.56		
157	2025年2月25日	赣GP6905	细沙	36.96		
158	2025年2月25日	赣G7K261	粗沙	11.6		
159	2025年2月25日	赣G7K261	粗沙	10.68		
160	2025年2月26日	赣GM6588	细沙	25.92		
161	2025年2月26日	赣GA3166	细沙	34.74		
162	2025年2月26日	赣GP6095	细沙	24.82		



163	2025年2月26日	赣GP6095	细沙	25.22		
164	2025年2月26日	赣GA3166	细沙	34.16		
165	2025年2月26日	赣GP6095	细沙	25.78		
166	2025年2月26日	赣GA3166	细沙	33.22		
167	2025年2月26日	赣GE0P31	细沙	11.52		
168	2025年2月26日	赣G92P13	细沙	12.16		
169	2025年2月26日	赣G556A7	粗沙	11.94		
170	2025年2月26日	赣G73J30	粗沙	11.92		
171	2025年2月26日	赣GE1950	粗沙	33.64		
172	2025年2月26日	赣GP1752	粗沙	32.42		
173	2025年2月26日	赣G7T357	粗沙	11.02		
174	2025年2月26日	赣GP1752	粗沙	34.44		
175	2025年2月26日	赣G7T357	粗沙	10.72		
176	2025年2月26日	赣GP1752	粗沙	32.34		
177	2025年2月26日	赣GP1752	粗沙	32.62		
178	2025年2月26日	赣GP1752	粗沙	32.38		
179	2025年2月26日	赣G' 31E36	粗沙	11.18		
180	2025年2月27日	赣GT5228	细沙	25.18		
181	2025年2月27日	赣GP6095	细沙	23.98		
182	2025年2月27日	赣GA3166	细沙	33.38		
183	2025年2月27日	赣GA3166	细沙	34.06		
184	2025年2月27日	赣GP6905	细沙	24.16		
185	2025年2月27日	赣GT5228	细沙	23.92		
186	2025年2月27日	赣GA3166	细沙	34.66		
187	2025年2月27日	赣GP6095	细沙	24.28		
188	2025年2月27日	赣GT5228	细沙	23.86		
189	2025年2月27日	赣GE5851	石粉料	24.7		
190	2025年2月27日	赣GE1213	细沙	17.02		
191	2025年2月27日	赣GE5851	细沙	23.04		
192	2025年2月27日	赣GE5851	细沙	23.96		
193	2025年2月27日	赣G92P13	细沙	12.06		
194	2025年2月27日	赣GC5Q02	石粉料	12.68		
195	2025年2月27日	赣GC5Q02	石粉料	13.68		
196	2025年2月28日	赣GT5228	石粉料	26.54		
197	2025年2月28日	赣GP6095	石粉料	26.22		
198	2025年2月28日	赣GA3166	石粉料	35.34		
199	2025年2月28日	赣G92P13	细沙	12.42		
200	2025年2月28日	赣GE5851	石粉料	25.64		
201	2025年2月28日	赣GC5Q02	石粉料	15.04		
202	2025年2月28日	赣GE5851	石粉料	24.28		
203	2025年2月28日	赣GE8F27	粗沙	11.22		

有...
210000



204	2025年2月28日	赣GC5Q02	石粉料	14.3		
205	2025年2月28日	赣G88766	细沙	56.96		
206	2025年2月28日	赣GE5851	石粉料	24.46		
207	2025年2月28日	赣GM6182	细沙	27.62		
208	2025年2月28日	赣G8179E	粗沙	11.96		
209	2025年2月17日	赣GM6221	细沙	22.03		
210	2025年2月17日	赣GM6221	细沙	20.34		
211	2025年2月17日	赣GM6221	细沙	23.48		
212	2025年2月17日	赣GM6221	细沙	21.09		
213	2025年2月17日	赣GM6221	细沙	20.08		
214	2025年2月17日	赣GM6221	细沙	21.48		
215	2025年2月17日	赣GM6221	细沙	22.52		
216	2025年2月17日	赣GM6221	细沙	23.97		
217	2025年2月17日	赣GM6221	细沙	21.87		
218	2025年2月17日	赣GM6221	细沙	24.56		
219	2025年2月17日	赣GM6221	细沙	23.95		
220	2025年2月17日	赣GM6221	细沙	23.74		
221	2025年2月17日	赣GM6221	细沙	24.32		
222	2025年2月17日	赣GM6221	细沙	22.95		
223	2025年2月17日	赣GM6221	细沙	23.19		
224	2025年2月17日	赣GM6221	细沙	23.07		
225	2025年2月19日	赣GM6221	粗沙	22.94		
226	2025年2月19日	赣GM6221	粗沙	20.97		
227	2025年2月19日	赣GM6221	粗沙	21.56		
228	2025年2月19日	赣GM6221	粗沙	22.98		
229	2025年2月19日	赣GM6221	粗沙	21.32		
230	2025年2月19日	赣GM6221	粗沙	24.21		
231	2025年2月19日	赣GM6221	粗沙	23.07		
232	2025年2月19日	赣GM6221	粗沙	24.47		
233	2025年2月19日	赣GM6221	粗沙	21.74		
234	2025年2月19日	赣GM6221	粗沙	22.85		
235	2025年2月19日	赣GM6221	粗沙	21.34		
236	2025年2月19日	赣GM6221	粗沙	23.65		
237	2025年2月19日	赣GM6221	粗沙	24.13		
238	2025年2月19日	赣GM6221	粗沙	22.74		
239	2025年2月19日	赣GM6221	粗沙	24.17		
240	2025年2月19日	赣GM6221	粗沙	23.54		
241	2025年2月19日	赣GM6221	粗沙	22.59		
242	2025年2月19日	赣GM6221	粗沙	23.9		
243	2025年2月19日	赣GM6221	粗沙	21.8		
244	2025年2月19日	赣GM6221	粗沙	22.54		



245	2025年2月19日	赣GM6221	粗沙	23.56		
246	2025年2月19日	赣GM6221	粗沙	22.8		
247	2025年2月19日	赣GM6221	粗沙	21.84		
248	2025年2月19日	赣GM6221	粗沙	23.74		
249	2025年2月21日	赣GM6221	粗沙	21.87		
250	2025年2月21日	赣GM6221	粗沙	20.89		
251	2025年2月21日	赣GM6221	粗沙	21.56		
252	2025年2月21日	赣GM6221	粗沙	24.32		
253	2025年2月21日	赣GM6221	粗沙	23.52		
254	2025年2月21日	赣GM6221	粗沙	23.54		
255	2025年2月21日	赣GM6221	粗沙	21.47		
256	2025年2月21日	赣GM6221	粗沙	20.74		
257	2025年2月21日	赣GM6221	粗沙	24.75		
258	2025年2月21日	赣GM6221	粗沙	23.64		
259	2025年2月21日	赣GM6221	粗沙	21.89		
260	2025年2月21日	赣GM6221	粗沙	21.87		
261	2025年2月21日	赣GM6221	粗沙	20.34		
262	2025年2月21日	赣GM6221	粗沙	23.43		
263	2025年2月21日	赣GM6221	粗沙	24.52		
264	2025年2月21日	赣GM6221	粗沙	21.87		
265	2025年2月21日	赣GM6221	粗沙	21.74		
266	2025年2月21日	赣GM6221	粗沙	24.5		
267	2025年2月21日	赣GM6221	粗沙	23.82		
268	2025年2月21日	赣GM6221	粗沙	22.92		
269	2025年2月21日	赣GM6221	粗沙	22.45		
270	2025年2月21日	赣GM6221	粗沙	23.54		
271	2025年2月21日	赣GM6221	粗沙	21.87		
272	2025年2月21日	赣GM6221	粗沙	20.32		
273	2025年2月23日	赣GM6221	细沙	21.34		
274	2025年2月23日	赣GM6221	细沙	23.87		
275	2025年2月23日	赣GM6221	细沙	23.85		
276	2025年2月23日	赣GM6221	细沙	21.32		
277	2025年2月23日	赣GM6221	细沙	23.41		
278	2025年2月23日	赣GM6221	细沙	21.45		
279	2025年2月23日	赣GM6221	细沙	20.32		
280	2025年2月23日	赣GM6221	细沙	24.32		
281	2025年2月23日	赣GM6221	细沙	20.38		
282	2025年2月23日	赣GM6221	细沙	23.55		
283	2025年2月23日	赣GM6221	细沙	24.1		
284	2025年2月23日	赣GM6221	细沙	23.3		
285	2025年2月23日	赣GM6221	细沙	22.89		

157



286	2025年2月23日	赣GM6221	细沙	24.54		
287	2025年2月23日	赣GM6221	细沙	21.65		
288	2025年2月23日	赣GM6221	细沙	20.38		
289	2025年2月23日	赣GM6221	细沙	21.78		
290	2025年2月23日	赣GM6221	细沙	20.45		
291	2025年2月23日	赣GM6221	细沙	21.54		
292	2025年2月23日	赣GM6221	细沙	21.99		
293	2025年2月23日	赣GM6221	细沙	23.41		
294	2025年2月23日	赣GM6221	细沙	24.52		
295	2025年2月23日	赣GM6221	细沙	24.56		
296	2025年2月23日	赣GM6221	细沙	23.11		
297	2025年2月23日	赣GM6221	细沙	20.89		
合计数量				786.03		



磅单号	车号	货物名称	毛重时间	皮重时间	毛重 (kg)	皮重 (kg)	净重 (kg)	发货单位
B202502080058	赣GT6997	生渣返仓	2025/2/8 16:55:27	2025/2/8 17:00:41	21200	16440	4760	九江钜锋新材料有限公司
B202502100063	赣GT6997	生渣返仓	2025/2/10 17:20:10	2025/2/10 17:26:53	22700	16420	6280	九江钜锋新材料有限公司
B202502120062	赣GT6997	生渣返仓	2025/2/12 16:58:34	2025/2/12 17:04:20	21760	16700	5060	九江钜锋新材料有限公司
B202502130073	赣GT6997	生渣返仓	2025/2/13 17:07:39	2025/2/13 17:12:52	20940	16660	4280	九江钜锋新材料有限公司
A202502150133	赣GT6997	生渣返仓	2025/2/15 17:21:41	2025/2/15 17:26:43	22640	16660	5980	九江钜锋新材料有限公司
A202502170094	赣GT6997	生渣返仓	2025/2/17 17:06:49	2025/2/17 17:12:47	23260	16740	6520	九江钜锋新材料有限公司
A202502200071	赣GT6997	生渣返仓	2025/2/20 17:15:05	2025/2/20 17:20:10	24480	16700	7780	九江钜锋新材料有限公司
A202502220061	赣GT6997	生渣返仓	2025/2/22 17:23:18	2025/2/22 17:39:13	21520	16720	4800	九江钜锋新材料有限公司
A202502240084	赣GT6997	生渣返仓	2025/2/24 17:12:47	2025/2/24 17:17:43	20680	16640	4040	九江钜锋新材料有限公司
A202502260058	赣GT6997	生渣返仓	2025/2/26 17:17:41	2025/2/26 17:23:17	20680	16560	4120	九江钜锋新材料有限公司
A202502280068	赣GT6997	生渣返仓	2025/2/28 17:11:57	2025/2/28 17:16:14	20920	16820	4100	九江钜锋新材料有限公司
合计数量							57.72吨	九江钜锋新材料有限公司



产
品
出
库
记
录
台
账

九江钜峰新材料有限公司

2025年3月



2025年3月份炉渣出入库明细表

类别	车数	数量(吨)	单位/用途	备注
上月库存		12367.1	九江钜峰新材料有限公司	
进厂炉渣		14328.98	九江钜峰新材料有限公司	
炉渣分选金属		314.52	九江钜峰新材料有限公司	
炉渣出库		18776.32	九江钜峰新材料有限公司	
炉渣出库				
炉渣出库				
炉渣出库(自用)		2700	九江钜峰新材料有限公司	
生渣返仓		108.84	九江钜峰新材料有限公司	
本月库存		4796.40		

九江钜峰新材料有限公司



2025年03月份炉渣出厂台账

序号	磅单号	车号	毛重时间	皮重时间	毛重(kg)	皮重(kg)	净重(kg)
A202503010007	赣GT6997	炉渣	2025/3/1 8:45:45	2025/3/1 8:25:23	47520	16840	30680
A202503010012	赣GT6997	炉渣	2025/3/1 9:07:20	2025/3/1 8:50:12	47340	16800	30540
A202503010019	赣GT6997	炉渣	2025/3/1 9:39:40	2025/3/1 9:13:48	46500	16780	29720
A202503010022	赣GT6997	炉渣	2025/3/1 10:00:14	2025/3/1 9:43:57	48460	16760	31700
A202503010025	赣GT6997	炉渣	2025/3/1 10:19:46	2025/3/1 10:04:20	47100	16780	30320
A202503010028	赣GT6997	炉渣	2025/3/1 10:40:36	2025/3/1 10:24:39	47220	16920	30300
A202503010042	赣GT6997	炉渣	2025/3/1 18:54:08	2025/3/1 18:17:31	49420	17000	32420
A202503010044	赣GT6997	炉渣	2025/3/1 19:16:29	2025/3/1 18:59:35	46320	16800	29520
A202503010046	赣GT6997	炉渣	2025/3/1 19:39:31	2025/3/1 19:20:58	46260	16780	29480
A202503010048	赣GT6997	炉渣	2025/3/1 19:58:13	2025/3/1 19:43:57	47040	16780	30260
A202503010050	赣GT6997	炉渣	2025/3/1 20:17:37	2025/3/1 20:02:28	48020	16820	31200
A202503010052	赣GT6997	炉渣	2025/3/1 20:38:26	2025/3/1 20:21:52	48380	16900	31480
A202503010055	赣GT6997	炉渣	2025/3/1 20:57:38	2025/3/1 20:42:55	46640	16780	29860
A202503010057	赣GT6997	炉渣	2025/3/1 21:17:45	2025/3/1 21:02:04	45660	16820	28840
A202503010059	赣GT6997	炉渣	2025/3/1 21:43:06	2025/3/1 21:22:51	46080	16800	29280
A202503020011	赣GT6997	炉渣	2025/3/2 8:45:02	2025/3/2 8:24:50	47320	16800	30520
A202503020015	赣GT6997	炉渣	2025/3/2 9:06:41	2025/3/2 8:49:12	47100	16760	30340
A202503020020	赣GT6997	炉渣	2025/3/2 9:32:45	2025/3/2 9:10:51	46540	16800	29740
A202503020023	赣GT6997	炉渣	2025/3/2 9:53:47	2025/3/2 9:37:00	48280	16760	31520
A202503020027	赣GT6997	炉渣	2025/3/2 10:14:17	2025/3/2 9:58:02	47600	16780	30820
A202503020030	赣GT6997	炉渣	2025/3/2 10:36:35	2025/3/2 10:18:34	48720	16760	31960
A202503020033	赣GT6997	炉渣	2025/3/2 11:00:33	2025/3/2 10:40:51	47620	16760	30860
A202503020043	赣GT6997	炉渣	2025/3/2 14:34:32	2025/3/2 14:12:10	48120	16800	31320
A202503020046	赣GT6997	炉渣	2025/3/2 14:56:18	2025/3/2 14:39:03	45260	16780	28480
A202503020048	赣GT6997	炉渣	2025/3/2 15:15:31	2025/3/2 15:00:16	47080	16780	30300
A202503020050	赣GT6997	炉渣	2025/3/2 15:35:11	2025/3/2 15:19:29	44280	16760	27520
A202503020053	赣GT6997	炉渣	2025/3/2 15:59:35	2025/3/2 15:39:12	47100	16760	30340
A202503020056	赣GT6997	炉渣	2025/3/2 16:23:19	2025/3/2 16:04:12	47880	16740	31140
A202503020058	赣GT6997	炉渣	2025/3/2 16:45:18	2025/3/2 16:27:24	46680	16760	29920
A202503020061	赣GT6997	炉渣	2025/3/2 17:08:30	2025/3/2 16:49:14	44640	16760	27880
A202503030011	赣GT6997	炉渣	2025/3/3 8:49:50	2025/3/3 8:30:02	47580	16880	30700
A202503030016	赣GT6997	炉渣	2025/3/3 9:14:07	2025/3/3 8:55:08	48540	16840	31700
A202503030023	赣GT6997	炉渣	2025/3/3 9:34:39	2025/3/3 9:18:29	45500	16880	28620
A202503030030	赣GT6997	炉渣	2025/3/3 9:56:07	2025/3/3 9:39:06	49080	16920	32160
A202503030034	赣GT6997	炉渣	2025/3/3 10:17:05	2025/3/3 10:00:19	48180	16940	31240
A202503030036	赣GT6997	炉渣	2025/3/3 10:37:19	2025/3/3 10:21:13	49240	17040	32200
A202503030039	赣GT6997	炉渣	2025/3/3 10:59:11	2025/3/3 10:41:19	48240	17060	31180
A202503030047	赣GT6997	炉渣	2025/3/3 14:08:08	2025/3/3 13:49:47	47900	17140	30760
A202503030050	赣GT6997	炉渣	2025/3/3 14:29:26	2025/3/3 14:12:27	45040	17120	27920
A202503030052	赣GT6997	炉渣	2025/3/3 14:48:50	2025/3/3 14:33:40	45920	17120	28800
A202503030054	赣GT6997	炉渣	2025/3/3 15:11:37	2025/3/3 14:53:05	48200	17180	31020
A202503030056	赣GT6997	炉渣	2025/3/3 15:32:56	2025/3/3 15:16:04	46480	17160	29320
A202503030060	赣GT6997	炉渣	2025/3/3 15:57:13	2025/3/3 15:37:09	45880	17160	28720
A202503030063	赣GT6997	炉渣	2025/3/3 16:18:11	2025/3/3 16:01:28	49200	17160	32040
A202503030065	赣GT6997	炉渣	2025/3/3 16:40:16	2025/3/3 16:22:32	46380	17160	29220
A202503030067	赣GT6997	炉渣	2025/3/3 17:03:12	2025/3/3 16:44:34	45720	17160	28560
A202503040017	赣GT6997	炉渣	2025/3/4 8:51:46	2025/3/4 8:32:46	46460	17200	29260
A202503040020	赣GT6997	炉渣	2025/3/4 9:19:59	2025/3/4 8:56:56	40060	17140	22920
A202503040039	赣GT6997	炉渣	2025/3/4 13:59:05	2025/3/4 13:42:57	46080	17160	28920
A202503040042	赣GT6997	炉渣	2025/3/4 14:19:48	2025/3/4 14:03:09	48660	17120	31540
A202503040045	赣GT6997	炉渣	2025/3/4 14:38:23	2025/3/4 14:24:11	45640	17140	28500



2025年03月份炉渣出厂台账

序号	磅单号	车号	毛重时间	皮重时间	毛重(kg)	皮重(kg)	净重(kg)
A202503040047	赣GT6997	炉渣	2025/3/4 15:02:27	2025/3/4 14:42:49	47040	17160	29880
A202503040050	赣GT6997	炉渣	2025/3/4 15:23:34	2025/3/4 15:06:49	47620	17140	30480
A202503040053	赣GT6997	炉渣	2025/3/4 15:43:32	2025/3/4 15:27:48	47060	17180	29880
A202503040055	赣GT6997	炉渣	2025/3/4 16:03:23	2025/3/4 15:47:55	46020	17180	28840
A202503040058	赣GT6997	炉渣	2025/3/4 16:24:06	2025/3/4 16:07:45	46600	17180	29420
A202503040060	赣GT6997	炉渣	2025/3/4 16:48:57	2025/3/4 16:28:25	44900	17180	27720
A202503040066	赣GT6997	炉渣	2025/3/4 17:55:26	2025/3/4 17:27:45	44880	17160	27720
A202503050007	赣GT6997	炉渣	2025/3/5 8:41:23	2025/3/5 8:20:31	48760	17200	31560
A202503050014	赣GT6997	炉渣	2025/3/5 9:07:32	2025/3/5 8:45:27	45480	17140	28340
A202503050020	赣GT6997	炉渣	2025/3/5 9:28:41	2025/3/5 9:12:23	44240	17160	27080
A202503050023	赣GT6997	炉渣	2025/3/5 9:49:51	2025/3/5 9:33:15	44040	17140	26900
A202503050026	赣GT6997	炉渣	2025/3/5 10:12:47	2025/3/5 9:54:47	47580	17140	30440
A202503050028	赣GT6997	炉渣	2025/3/5 10:36:02	2025/3/5 10:17:23	47720	17160	30560
A202503050031	赣GT6997	炉渣	2025/3/5 11:00:52	2025/3/5 10:40:59	48040	17140	30900
A202503050051	赣GT6997	炉渣	2025/3/5 13:54:34	2025/3/5 13:36:17	45960	17200	28760
A202503050053	赣GT6997	炉渣	2025/3/5 14:14:51	2025/3/5 13:59:17	43920	17100	26820
A202503050056	赣GT6997	炉渣	2025/3/5 14:36:33	2025/3/5 14:19:32	44480	17140	27340
A202503050059	赣GT6997	炉渣	2025/3/5 15:01:01	2025/3/5 14:41:19	45100	17100	28000
A202503050062	赣GT6997	炉渣	2025/3/5 15:21:47	2025/3/5 15:05:47	46760	17120	29640
A202503050064	赣GT6997	炉渣	2025/3/5 15:44:22	2025/3/5 15:26:41	48420	17160	31260
A202503050066	赣GT6997	炉渣	2025/3/5 16:06:59	2025/3/5 15:49:29	46920	17160	29760
A202503050068	赣GT6997	炉渣	2025/3/5 16:26:39	2025/3/5 16:11:20	46100	17180	28920
A202503050071	赣GT6997	炉渣	2025/3/5 16:47:17	2025/3/5 16:31:06	46040	17160	28880
A202503050073	赣GT6997	炉渣	2025/3/5 17:08:27	2025/3/5 16:51:52	45420	17160	28260
A202503050075	赣GT6997	炉渣	2025/3/5 17:32:51	2025/3/5 17:12:58	45660	17160	28500
A202503060006	赣GT6997	炉渣	2025/3/6 8:45:32	2025/3/6 8:23:58	46500	17200	29300
A202503060009	赣GT6997	炉渣	2025/3/6 9:09:47	2025/3/6 8:49:52	47440	17140	30300
A202503060014	赣GT6997	炉渣	2025/3/6 9:31:31	2025/3/6 9:14:08	47220	17140	30080
A202503060020	赣GT6997	炉渣	2025/3/6 9:59:59	2025/3/6 9:35:52	49240	17160	32080
A202503060024	赣GT6997	炉渣	2025/3/6 10:22:00	2025/3/6 10:05:28	44800	17180	27620
A202503060030	赣GT6997	炉渣	2025/3/6 10:41:07	2025/3/6 10:26:38	43080	17120	25960
A202503060033	赣GT6997	炉渣	2025/3/6 11:02:56	2025/3/6 10:45:17	46100	17140	28960
A202503060039	赣GT6997	炉渣	2025/3/6 13:48:31	2025/3/6 13:27:15	47380	17200	30180
A202503060041	赣GT6997	炉渣	2025/3/6 14:19:14	2025/3/6 13:53:11	47840	17120	30720
A202503060043	赣GT6997	炉渣	2025/3/6 14:40:20	2025/3/6 14:23:44	46280	17120	29160
A202503060046	赣GT6997	炉渣	2025/3/6 15:01:18	2025/3/6 14:45:14	47000	17120	29880
A202503060048	赣GT6997	炉渣	2025/3/6 15:23:46	2025/3/6 15:05:53	46360	17160	29200
A202503060050	赣GT6997	炉渣	2025/3/6 15:45:07	2025/3/6 15:28:50	45960	17120	28840
A202503060053	赣GT6997	炉渣	2025/3/6 16:06:34	2025/3/6 15:49:39	45200	17100	28100
A202503060055	赣GT6997	炉渣	2025/3/6 16:26:38	2025/3/6 16:11:04	44080	17120	26960
A202503060058	赣GT6997	炉渣	2025/3/6 16:44:20	2025/3/6 16:30:33	44640	17100	27540
A202503060061	赣GT6997	炉渣	2025/3/6 17:04:28	2025/3/6 16:48:20	44440	17100	27340
A202503060065	赣GT6997	炉渣	2025/3/6 17:47:13	2025/3/6 17:23:30	44660	17100	27560
A202503070013	赣GT6997	炉渣	2025/3/7 8:48:50	2025/3/7 8:28:59	47780	17120	30660
A202503070019	赣GT6997	炉渣	2025/3/7 9:11:44	2025/3/7 8:53:15	49420	17120	32300
A202503070027	赣GT6997	炉渣	2025/3/7 9:38:03	2025/3/7 9:16:17	48540	17100	31440
A202503070033	赣GT6997	炉渣	2025/3/7 9:59:23	2025/3/7 9:42:35	49580	17120	32460
A202503070037	赣GT6997	炉渣	2025/3/7 10:19:27	2025/3/7 10:03:38	47420	17100	30320
A202503070039	赣GT6997	炉渣	2025/3/7 10:40:26	2025/3/7 10:23:46	48440	17120	31320
A202503070042	赣GT6997	炉渣	2025/3/7 11:02:37	2025/3/7 10:45:35	45200	17120	28080
A202503070050	赣GT6997	炉渣	2025/3/7 13:44:38	2025/3/7 13:24:50	48440	17120	31320



CS 扫描全能王
3亿人都在用的扫描App

2025年03月份炉渣出厂台账

序号	磅单号	车号	毛重时间	皮重时间	毛重(kg)	皮重(kg)	净重(kg)
A202503070054	赣GT6997	炉渣	2025/3/7 14:05:07	2025/3/7 13:48:44	46620	17100	29520
A202503070058	赣GT6997	炉渣	2025/3/7 14:25:36	2025/3/7 14:09:28	47840	17100	30740
A202503070060	赣GT6997	炉渣	2025/3/7 14:58:36	2025/3/7 14:42:02	45400	17080	28320
A202503070062	赣GT6997	炉渣	2025/3/7 15:20:13	2025/3/7 15:02:48	46660	17100	29560
A202503070065	赣GT6997	炉渣	2025/3/7 15:40:24	2025/3/7 15:24:18	47060	17080	29980
A202503070067	赣GT6997	炉渣	2025/3/7 16:05:13	2025/3/7 15:44:29	45540	17080	28460
A202503070069	赣GT6997	炉渣	2025/3/7 16:27:32	2025/3/7 16:09:24	48700	17080	31620
A202503070072	赣GT6997	炉渣	2025/3/7 16:47:23	2025/3/7 16:31:35	46900	17060	29840
A202503070075	赣GT6997	炉渣	2025/3/7 17:08:36	2025/3/7 16:51:19	46940	17060	29880
A202503070077	赣GT6997	炉渣	2025/3/7 17:36:13	2025/3/7 17:12:45	44400	17060	27340
A202503080008	赣GT6997	炉渣	2025/3/8 8:51:09	2025/3/8 8:33:40	47680	17100	30580
A202503080011	赣GT6997	炉渣	2025/3/8 9:12:03	2025/3/8 8:55:34	48900	17080	31820
A202503080014	赣GT6997	炉渣	2025/3/8 9:37:18	2025/3/8 9:16:20	44940	17080	27860
A202503080020	赣GT6997	炉渣	2025/3/8 9:59:50	2025/3/8 9:41:22	49240	17060	32180
A202503080026	赣GT6997	炉渣	2025/3/8 10:20:40	2025/3/8 10:03:46	49380	17080	32300
A202503080028	赣GT6997	炉渣	2025/3/8 10:40:00	2025/3/8 10:24:39	48540	17080	31460
A202503080031	赣GT6997	炉渣	2025/3/8 11:02:18	2025/3/8 10:44:01	47680	17100	30580
A202503080039	赣GT6997	炉渣	2025/3/8 13:21:58	2025/3/8 13:00:39	47300	17120	30180
A202503080042	赣GT6997	炉渣	2025/3/8 13:43:54	2025/3/8 13:26:20	50120	17060	33060
A202503080044	赣GT6997	炉渣	2025/3/8 14:04:41	2025/3/8 13:48:28	47660	17100	30560
A202503080046	赣GT6997	炉渣	2025/3/8 14:29:24	2025/3/8 14:08:33	47520	17060	30460
A202503080049	赣GT6997	炉渣	2025/3/8 14:56:52	2025/3/8 14:33:21	44580	17060	27520
A202503080051	赣GT6997	炉渣	2025/3/8 15:17:37	2025/3/8 15:00:51	45500	17060	28440
A202503080054	赣GT6997	炉渣	2025/3/8 15:41:30	2025/3/8 15:21:38	47600	17060	30540
A202503080056	赣GT6997	炉渣	2025/3/8 16:07:54	2025/3/8 15:45:34	46860	17060	29800
A202503080058	赣GT6997	炉渣	2025/3/8 16:28:05	2025/3/8 16:12:21	46720	17040	29680
A202503080061	赣GT6997	炉渣	2025/3/8 16:48:04	2025/3/8 16:32:34	47560	17060	30500
A202503080064	赣GT6997	炉渣	2025/3/8 17:08:02	2025/3/8 16:52:40	46800	17060	29740
A202503080068	赣GT6997	炉渣	2025/3/8 17:48:04	2025/3/8 17:27:55	45860	17020	28840
A202503090009	赣GT6997	炉渣	2025/3/9 8:41:30	2025/3/9 8:17:11	46820	17100	29720
A202503090014	赣GT6997	炉渣	2025/3/9 9:03:15	2025/3/9 8:46:25	49020	17060	31960
A202503090019	赣GT6997	炉渣	2025/3/9 9:23:48	2025/3/9 9:08:06	47500	17100	30400
A202503090023	赣GT6997	炉渣	2025/3/9 9:49:25	2025/3/9 9:28:39	47300	17060	30240
C202503090108	赣GT6997	炉渣	2025/3/9 10:14:40	2025/3/9 9:54:48	46840	17080	29760
A202503090027	赣GT6997	炉渣	2025/3/9 10:36:00	2025/3/9 10:19:30	46700	17060	29640
A202503090029	赣GT6997	炉渣	2025/3/9 10:58:07	2025/3/9 10:40:49	48480	17060	31420
A202503090033	赣GT6997	炉渣	2025/3/9 13:54:14	2025/3/9 13:32:15	48300	17100	31200
A202503090035	赣GT6997	炉渣	2025/3/9 14:19:45	2025/3/9 13:59:44	46440	17120	29320
A202503090038	赣GT6997	炉渣	2025/3/9 14:40:36	2025/3/9 14:24:26	48000	17040	30960
A202503090040	赣GT6997	炉渣	2025/3/9 15:02:31	2025/3/9 14:45:18	45680	17060	28620
A202503090043	赣GT6997	炉渣	2025/3/9 15:25:30	2025/3/9 15:07:09	48780	17060	31720
A202503090046	赣GT6997	炉渣	2025/3/9 15:47:18	2025/3/9 15:30:09	46640	17060	29580
A202503090050	赣GT6997	炉渣	2025/3/9 16:08:42	2025/3/9 15:51:55	47820	17040	30780
A202503090052	赣GT6997	炉渣	2025/3/9 16:29:28	2025/3/9 16:13:38	47400	17040	30360
A202503090054	赣GT6997	炉渣	2025/3/9 16:50:02	2025/3/9 16:34:07	44820	17060	27760
A202503090058	赣GT6997	炉渣	2025/3/9 17:36:50	2025/3/9 17:14:58	47600	17040	30560
A202503100008	赣GT6997	炉渣	2025/3/10 8:37:00	2025/3/10 8:16:03	46240	17060	29180
A202503100010	赣GT6997	炉渣	2025/3/10 8:59:25	2025/3/10 8:41:19	48280	17040	31240
A202503100016	赣GT6997	炉渣	2025/3/10 9:23:59	2025/3/10 9:03:37	46660	17020	29640
A202503100020	赣GT6997	炉渣	2025/3/10 9:45:10	2025/3/10 9:28:03	48380	17040	31340
A202503100023	赣GT6997	炉渣	2025/3/10 10:06:36	2025/3/10 9:49:24	48000	17040	30960



2025年03月份炉渣出厂台账

序号	磅单号	车号	毛重时间	皮重时间	毛重(kg)	皮重(kg)	净重(kg)
A202503100025	赣GT6997	炉渣	2025/3/10 10:26:57	2025/3/10 10:10:46	49300	17060	32240
A202503100028	赣GT6997	炉渣	2025/3/10 10:48:38	2025/3/10 10:31:05	46920	17080	29840
A202503100033	赣GT6997	炉渣	2025/3/10 11:09:56	2025/3/10 10:52:54	46120	17060	29060
A202503100037	赣GT6997	炉渣	2025/3/10 13:55:56	2025/3/10 13:36:39	49340	17080	32260
A202503100040	赣GT6997	炉渣	2025/3/10 14:18:43	2025/3/10 14:00:29	47100	17040	30060
A202503100043	赣GT6997	炉渣	2025/3/10 14:38:36	2025/3/10 14:23:01	47300	17020	30280
A202503100045	赣GT6997	炉渣	2025/3/10 14:58:58	2025/3/10 14:42:57	45800	17040	28760
A202503100048	赣GT6997	炉渣	2025/3/10 15:21:09	2025/3/10 15:05:26	47840	17040	30800
A202503100050	赣GT6997	炉渣	2025/3/10 15:41:03	2025/3/10 15:25:10	47620	17020	30600
A202503100052	赣GT6997	炉渣	2025/3/10 16:02:37	2025/3/10 15:45:11	47200	17020	30180
A202503100055	赣GT6997	炉渣	2025/3/10 16:24:32	2025/3/10 16:07:26	46220	17000	29220
A202503100057	赣GT6997	炉渣	2025/3/10 16:51:47	2025/3/10 16:32:29	47500	17000	30500
A202503110006	赣GT6997	炉渣	2025/3/11 8:49:00	2025/3/11 8:25:01	49200	17040	32160
A202503110013	赣GT6997	炉渣	2025/3/11 9:14:45	2025/3/11 8:53:13	44960	17000	27960
A202503110017	赣GT6997	炉渣	2025/3/11 9:41:44	2025/3/11 9:18:51	47680	17020	30660
A202503110020	赣GT6997	炉渣	2025/3/11 10:07:01	2025/3/11 9:45:54	49000	17000	32000
A202503110023	赣GT6997	炉渣	2025/3/11 10:27:34	2025/3/11 10:11:07	48420	17000	31420
A202503110025	赣GT6997	炉渣	2025/3/11 10:49:10	2025/3/11 10:32:07	48380	17000	31380
A202503110062	赣GT6997	炉渣	2025/3/11 13:49:03	2025/3/11 13:15:53	47620	17020	30600
A202503110064	赣GT6997	炉渣	2025/3/11 14:11:25	2025/3/11 13:53:22	47860	17000	30860
A202503110067	赣GT6997	炉渣	2025/3/11 14:31:36	2025/3/11 14:15:29	47700	17000	30700
A202503110069	赣GT6997	炉渣	2025/3/11 14:52:56	2025/3/11 14:35:38	46180	17000	29180
A202503110071	赣GT6997	炉渣	2025/3/11 15:15:20	2025/3/11 14:57:05	47740	17020	30720
A202503110073	赣GT6997	炉渣	2025/3/11 15:40:40	2025/3/11 15:20:14	46140	17020	29120
A202503110076	赣GT6997	炉渣	2025/3/11 16:07:17	2025/3/11 15:44:48	47440	17020	30420
A202503110078	赣GT6997	炉渣	2025/3/11 16:30:19	2025/3/11 16:11:29	48440	17000	31440
A202503110080	赣GT6997	炉渣	2025/3/11 16:54:32	2025/3/11 16:34:39	47040	17000	30040
A202503120007	赣GT6997	炉渣	2025/3/12 8:45:39	2025/3/12 8:25:27	47800	17060	30740
A202503120012	赣GT6997	炉渣	2025/3/12 9:12:33	2025/3/12 8:49:59	47140	17020	30120
A202503120015	赣GT6997	炉渣	2025/3/12 9:37:43	2025/3/12 9:16:45	46040	17020	29020
A202503120021	赣GT6997	炉渣	2025/3/12 10:00:52	2025/3/12 9:41:54	47420	17040	30380
A202503120023	赣GT6997	炉渣	2025/3/12 10:20:40	2025/3/12 10:04:54	47040	17040	30000
A202503120026	赣GT6997	炉渣	2025/3/12 10:41:42	2025/3/12 10:24:44	47920	17020	30900
A202503120030	赣GT6997	炉渣	2025/3/12 11:09:26	2025/3/12 10:46:55	46520	17020	29500
A202503120040	赣GT6997	炉渣	2025/3/12 15:06:03	2025/3/12 14:46:49	47660	17040	30620
A202503120042	赣GT6997	炉渣	2025/3/12 15:30:48	2025/3/12 15:10:08	46580	17020	29560
A202503120044	赣GT6997	炉渣	2025/3/12 15:54:27	2025/3/12 15:34:56	46720	17060	29660
A202503120046	赣GT6997	炉渣	2025/3/12 16:16:34	2025/3/12 15:58:31	47340	17020	30320
A202503120050	赣GT6997	炉渣	2025/3/12 16:40:35	2025/3/12 16:20:49	45680	17080	28600
A202503130007	赣GT6997	炉渣	2025/3/13 8:44:52	2025/3/13 8:21:44	48640	17100	31540
A202503130011	赣GT6997	炉渣	2025/3/13 9:07:35	2025/3/13 8:49:09	47480	17040	30440
A202503130017	赣GT6997	炉渣	2025/3/13 9:28:46	2025/3/13 9:11:47	47960	17040	30920
A202503130023	赣GT6997	炉渣	2025/3/13 9:52:18	2025/3/13 9:32:58	47460	17040	30420
A202503130025	赣GT6997	炉渣	2025/3/13 10:13:29	2025/3/13 9:56:30	48100	17020	31080
A202503130028	赣GT6997	炉渣	2025/3/13 10:33:43	2025/3/13 10:17:28	48560	17000	31560
A202503130030	赣GT6997	炉渣	2025/3/13 10:56:50	2025/3/13 10:37:42	47040	17020	30020
A202503130035	赣GT6997	炉渣	2025/3/13 15:02:21	2025/3/13 14:42:05	47260	17040	30220
A202503130037	赣GT6997	炉渣	2025/3/13 15:27:27	2025/3/13 15:06:29	46500	17020	29480
A202503130040	赣GT6997	炉渣	2025/3/13 15:49:57	2025/3/13 15:31:53	48160	17020	31140
A202503130042	赣GT6997	炉渣	2025/3/13 16:13:18	2025/3/13 15:54:34	48300	17020	31280
A202503130044	赣GT6997	炉渣	2025/3/13 16:33:59	2025/3/13 16:18:11	48240	17020	31220



2025年03月份炉渣出厂台账

序号	磅单号	车号	毛重时间	皮重时间	毛重(kg)	皮重(kg)	净重(kg)
A202503130046	赣GT6997	炉渣	2025/3/13 16:58:46	2025/3/13 16:38:36	46460	17040	29420
A202503140006	赣GT6997	炉渣	2025/3/14 8:52:27	2025/3/14 8:30:59	49200	17040	32160
A202503140013	赣GT6997	炉渣	2025/3/14 9:15:36	2025/3/14 8:57:10	44600	17020	27580
A202503140020	赣GT6997	炉渣	2025/3/14 9:41:48	2025/3/14 9:20:17	46960	17020	29940
A202503140023	赣GT6997	炉渣	2025/3/14 10:04:13	2025/3/14 9:46:19	47560	17000	30560
C202503140111	赣GT6997	炉渣	2025/3/14 10:26:18	2025/3/14 10:09:08	47800	17000	30800
A202503140030	赣GT6997	炉渣	2025/3/14 10:53:16	2025/3/14 10:31:24	46760	17000	29760
A202503140039	赣GT6997	炉渣	2025/3/14 14:50:33	2025/3/14 14:32:39	47380	17020	30360
A202503140042	赣GT6997	炉渣	2025/3/14 15:10:56	2025/3/14 14:55:08	46640	17020	29620
A202503140044	赣GT6997	炉渣	2025/3/14 15:31:40	2025/3/14 15:15:41	47940	17020	30920
A202503140046	赣GT6997	炉渣	2025/3/14 15:53:37	2025/3/14 15:36:20	48000	17020	30980
A202503140049	赣GT6997	炉渣	2025/3/14 16:16:22	2025/3/14 15:58:19	46880	17020	29860
A202503140052	赣GT6997	炉渣	2025/3/14 16:40:24	2025/3/14 16:21:01	46200	16980	29220
A202503140054	赣GT6997	炉渣	2025/3/14 17:05:34	2025/3/14 16:44:50	48040	17000	31040
A202503150009	赣GT6997	炉渣	2025/3/15 8:30:22	2025/3/15 8:06:35	48600	17040	31560
A202503150012	赣GT6997	炉渣	2025/3/15 8:56:32	2025/3/15 8:34:49	47200	16980	30220
A202503150017	赣GT6997	炉渣	2025/3/15 9:17:27	2025/3/15 9:01:22	48520	17000	31520
A202503150021	赣GT6997	炉渣	2025/3/15 9:38:37	2025/3/15 9:21:57	48640	16980	31660
A202503150024	赣GT6997	炉渣	2025/3/15 9:59:53	2025/3/15 9:43:03	46740	16980	29760
A202503150027	赣GT6997	炉渣	2025/3/15 10:21:58	2025/3/15 10:04:20	46680	16960	29720
A202503150029	赣GT6997	炉渣	2025/3/15 10:46:08	2025/3/15 10:26:35	46020	17000	29020
A202503150035	赣GT6997	炉渣	2025/3/15 16:19:08	2025/3/15 15:23:28	46760	17040	29720
A202503150038	赣GT6997	炉渣	2025/3/15 16:41:24	2025/3/15 16:24:07	46740	17000	29740
A202503150040	赣GT6997	炉渣	2025/3/15 17:04:00	2025/3/15 16:45:40	46680	17000	29680
A202503150044	赣GT6997	炉渣	2025/3/15 17:41:03	2025/3/15 17:23:05	48160	16980	31180
A202503160007	赣GT6997	炉渣	2025/3/16 8:34:31	2025/3/16 8:11:59	49180	17040	32140
A202503160012	赣GT6997	炉渣	2025/3/16 8:58:26	2025/3/16 8:40:50	48420	16960	31460
A202503160014	赣GT6997	炉渣	2025/3/16 9:21:04	2025/3/16 9:04:01	47900	17000	30900
A202503160019	赣GT6997	炉渣	2025/3/16 9:43:04	2025/3/16 9:26:03	47160	16980	30180
A202503160023	赣GT6997	炉渣	2025/3/16 10:04:20	2025/3/16 9:47:17	46780	16960	29820
A202503160026	赣GT6997	炉渣	2025/3/16 10:28:51	2025/3/16 10:09:21	48440	16960	31480
C202503160129	赣GT6997	炉渣	2025/3/16 10:50:56	2025/3/16 10:33:34	48500	17040	31460
A202503170002	赣GT6997	炉渣	2025/3/17 8:02:23	2025/3/17 7:40:45	47680	16960	30720
A202503170004	赣GT6997	炉渣	2025/3/17 8:27:09	2025/3/17 8:07:39	47140	16960	30180
A202503170010	赣GT6997	炉渣	2025/3/17 8:47:16	2025/3/17 8:31:41	46860	16960	29900
A202503170013	赣GT6997	炉渣	2025/3/17 9:08:16	2025/3/17 8:51:57	48220	16960	31260
A202503170016	赣GT6997	炉渣	2025/3/17 9:32:48	2025/3/17 9:13:00	47100	17040	30060
A202503170021	赣GT6997	炉渣	2025/3/17 9:51:47	2025/3/17 9:37:16	46200	16960	29240
A202503170023	赣GT6997	炉渣	2025/3/17 10:15:32	2025/3/17 9:58:22	46740	16960	29780
A202503170027	赣GT6997	炉渣	2025/3/17 10:36:30	2025/3/17 10:20:19	47440	16960	30480
A202503170029	赣GT6997	炉渣	2025/3/17 10:58:50	2025/3/17 10:42:25	44820	16960	27860
C202503170201	赣GT6997	炉渣	2025/3/17 14:19:21	2025/3/17 14:00:27	47140	17260	29880
C202503170202	赣GT6997	炉渣	2025/3/17 14:39:04	2025/3/17 14:23:54	45500	17200	28300
C202503170205	赣GT6997	炉渣	2025/3/17 15:04:06	2025/3/17 14:43:32	47180	17200	29980
C202503170213	赣GT6997	炉渣	2025/3/17 15:24:28	2025/3/17 15:08:28	46420	17200	29220
C202503170216	赣GT6997	炉渣	2025/3/17 15:45:08	2025/3/17 15:28:32	47600	17220	30380
C202503170220	赣GT6997	炉渣	2025/3/17 16:08:03	2025/3/17 15:49:34	47740	17220	30520
C202503170224	赣GT6997	炉渣	2025/3/17 16:31:05	2025/3/17 16:12:17	45060	17200	27860
C202503170228	赣GT6997	炉渣	2025/3/17 16:52:56	2025/3/17 16:35:18	45280	17200	28080
C202503170232	赣GT6997	炉渣	2025/3/17 17:18:38	2025/3/17 16:57:01	46140	17200	28940
B202503180056	赣GT6997	炉渣	2025/3/18 8:36:56	2025/3/18 8:12:59	45660	17220	28440



CS 扫描全能王
3亿人都在用的扫描App

2025年03月份炉渣出厂台账

序号	磅单号	车号	毛重时间	皮重时间	毛重(kg)	皮重(kg)	净重(kg)
C202503180006	赣GT6997	炉渣	2025/3/18 9:06:35	2025/3/18 8:42:05	45080	17200	27880
C202503180014	赣GT6997	炉渣	2025/3/18 9:26:35	2025/3/18 9:11:31	47260	17200	30060
C202503180017	赣GT6997	炉渣	2025/3/18 9:50:14	2025/3/18 9:31:19	45560	17200	28360
B202503180105	赣GT6997	炉渣	2025/3/18 10:21:51	2025/3/18 9:53:40	47940	17200	30740
C202503180026	赣GT6997	炉渣	2025/3/18 10:58:46	2025/3/18 10:26:45	46380	17200	29180
C202503180042	赣GT6997	炉渣	2025/3/18 13:50:29	2025/3/18 13:17:50	48220	17240	30980
C202503180046	赣GT6997	炉渣	2025/3/18 14:23:24	2025/3/18 13:54:42	46680	17200	29480
C202503180052	赣GT6997	炉渣	2025/3/18 14:53:44	2025/3/18 14:27:21	47400	17200	30200
C202503180056	赣GT6997	炉渣	2025/3/18 15:23:53	2025/3/18 14:58:08	44800	17200	27600
C202503180061	赣GT6997	炉渣	2025/3/18 15:54:30	2025/3/18 15:27:56	44220	17180	27040
C202503180064	赣GT6997	炉渣	2025/3/18 16:29:17	2025/3/18 15:58:31	48860	17220	31640
C202503180066	赣GT6997	炉渣	2025/3/18 16:58:41	2025/3/18 16:33:10	46980	17200	29780
C202503190012	赣GT6997	炉渣	2025/3/19 8:00:59	2025/3/19 7:36:24	46140	17200	28940
C202503190016	赣GT6997	炉渣	2025/3/19 8:34:40	2025/3/19 8:06:25	47960	17200	30760
C202503190021	赣GT6997	炉渣	2025/3/19 9:11:43	2025/3/19 8:38:41	46940	17200	29740
C202503190028	赣GT6997	炉渣	2025/3/19 9:48:11	2025/3/19 9:16:11	47240	17200	30040
C202503190030	赣GT6997	炉渣	2025/3/19 10:19:26	2025/3/19 9:52:16	47020	17220	29800
C202503190032	赣GT6997	炉渣	2025/3/19 10:49:34	2025/3/19 10:23:49	48260	17240	31020
C202503190038	赣GT6997	炉渣	2025/3/19 12:57:37	2025/3/19 12:29:57	46540	17260	29280
C202503190041	赣GT6997	炉渣	2025/3/19 13:30:10	2025/3/19 13:02:25	45440	17220	28220
C202503190043	赣GT6997	炉渣	2025/3/19 14:10:00	2025/3/19 13:34:06	49760	17200	32560
C202503190046	赣GT6997	炉渣	2025/3/19 14:40:02	2025/3/19 14:14:02	46160	17180	28980
C202503190048	赣GT6997	炉渣	2025/3/19 15:13:19	2025/3/19 14:44:00	47720	17200	30520
C202503190052	赣GT6997	炉渣	2025/3/19 15:48:42	2025/3/19 15:17:20	46440	17180	29260
C202503190055	赣GT6997	炉渣	2025/3/19 16:19:34	2025/3/19 15:52:39	48020	17180	30840
C202503190058	赣GT6997	炉渣	2025/3/19 16:54:08	2025/3/19 16:23:34	48640	17180	31460
C202503190060	赣GT6997	炉渣	2025/3/19 17:42:07	2025/3/19 16:58:22	48140	17200	30940
C202503200007	赣GT6997	炉渣	2025/3/20 8:32:50	2025/3/20 8:02:06	48360	17160	31200
C202503200013	赣GT6997	炉渣	2025/3/20 8:55:23	2025/3/20 8:37:09	47520	17180	30340
C202503200021	赣GT6997	炉渣	2025/3/20 9:16:35	2025/3/20 8:59:51	47760	17180	30580
C202503200025	赣GT6997	炉渣	2025/3/20 9:40:26	2025/3/20 9:21:40	46360	17180	29180
C202503200027	赣GT6997	炉渣	2025/3/20 10:01:49	2025/3/20 9:44:32	47100	17180	29920
C202503200030	赣GT6997	炉渣	2025/3/20 10:39:37	2025/3/20 10:06:02	43500	17180	26320
C202503200033	赣GT6997	炉渣	2025/3/20 11:18:56	2025/3/20 10:43:38	47160	17160	30000
C202503200045	赣GT6997	炉渣	2025/3/20 14:05:47	2025/3/20 13:36:21	47200	17200	30000
C202503200049	赣GT6997	炉渣	2025/3/20 14:43:57	2025/3/20 14:09:48	49040	17160	31880
C202503200052	赣GT6997	炉渣	2025/3/20 15:15:19	2025/3/20 14:48:00	47180	17160	30020
C202503200054	赣GT6997	炉渣	2025/3/20 15:54:16	2025/3/20 15:19:20	48980	17160	31820
C202503200056	赣GT6997	炉渣	2025/3/20 16:24:06	2025/3/20 15:58:16	46740	17160	29580
C202503200057	赣GT6997	炉渣	2025/3/20 16:56:15	2025/3/20 16:28:36	44820	17160	27660
C202503200059	赣GT6997	炉渣	2025/3/20 17:32:01	2025/3/20 17:00:26	45060	17140	27920
C202503200063	赣GT6997	炉渣	2025/3/20 18:58:27	2025/3/20 18:35:21	47460	17160	30300
C202503200065	赣GT6997	炉渣	2025/3/20 19:26:44	2025/3/20 19:03:00	47920	17140	30780
C202503200067	赣GT6997	炉渣	2025/3/20 19:59:58	2025/3/20 19:31:24	48640	17160	31480
C202503200069	赣GT6997	炉渣	2025/3/20 20:32:04	2025/3/20 20:05:23	45440	17140	28300
C202503200071	赣GT6997	炉渣	2025/3/20 21:06:32	2025/3/20 20:36:33	46780	17140	29640
C202503210008	赣GT6997	炉渣	2025/3/21 8:49:48	2025/3/21 8:19:00	48460	17200	31260
C202503210014	赣GT6997	炉渣	2025/3/21 9:22:33	2025/3/21 8:54:42	47460	17160	30300
C202503210020	赣GT6997	炉渣	2025/3/21 9:54:54	2025/3/21 9:27:04	45920	17140	28780
C202503210024	赣GT6997	炉渣	2025/3/21 10:21:55	2025/3/21 9:59:48	45240	17140	28100
C202503210027	赣GT6997	炉渣	2025/3/21 10:59:50	2025/3/21 10:26:34	47300	17160	30140



2025年03月份炉渣出厂台账

序号	磅单号	车号	毛重时间	皮重时间	毛重(kg)	皮重(kg)	净重(kg)
C202503210041	赣GT6997	炉渣	2025/3/21 14:01:36	2025/3/21 13:33:26	48180	17200	30980
C202503210044	赣GT6997	炉渣	2025/3/21 14:32:12	2025/3/21 14:06:04	49040	17140	31900
C202503210046	赣GT6997	炉渣	2025/3/21 15:00:46	2025/3/21 14:36:18	47880	17160	30720
C202503210048	赣GT6997	炉渣	2025/3/21 15:53:15	2025/3/21 15:04:53	50740	17160	33580
C202503210051	赣GT6997	炉渣	2025/3/21 16:29:54	2025/3/21 15:57:26	46820	17180	29640
C202503210053	赣GT6997	炉渣	2025/3/21 17:40:25	2025/3/21 16:34:01	46820	17180	29640
C202503220006	赣GT6997	炉渣	2025/3/22 8:36:30	2025/3/22 8:17:44	49620	17220	32400
C202503220011	赣GT6997	炉渣	2025/3/22 8:59:05	2025/3/22 8:40:30	49140	17160	31980
C202503220014	赣GT6997	炉渣	2025/3/22 9:21:16	2025/3/22 9:03:21	49100	17160	31940
C202503220015	赣GT6997	炉渣	2025/3/22 9:42:28	2025/3/22 9:25:34	47920	17160	30760
C202503220018	赣GT6997	炉渣	2025/3/22 10:02:46	2025/3/22 9:46:24	47640	17140	30500
C202503220020	赣GT6997	炉渣	2025/3/22 10:26:35	2025/3/22 10:06:51	46780	17160	29620
C202503220022	赣GT6997	炉渣	2025/3/22 10:51:10	2025/3/22 10:30:34	48240	17160	31080
C202503220026	赣GT6997	炉渣	2025/3/22 11:11:15	2025/3/22 10:55:15	47960	17160	30800
C202503220031	赣GT6997	炉渣	2025/3/22 13:56:38	2025/3/22 13:39:47	44700	17180	27520
C202503220033	赣GT6997	炉渣	2025/3/22 14:17:14	2025/3/22 14:00:37	48400	17140	31260
C202503220037	赣GT6997	炉渣	2025/3/22 14:53:31	2025/3/22 14:36:20	48920	17140	31780
C202503220039	赣GT6997	炉渣	2025/3/22 15:14:41	2025/3/22 14:57:26	46660	17140	29520
C202503220042	赣GT6997	炉渣	2025/3/22 15:35:34	2025/3/22 15:18:31	46180	17180	29000
C202503220044	赣GT6997	炉渣	2025/3/22 15:53:55	2025/3/22 15:39:22	47320	17120	30200
C202503220046	赣GT6997	炉渣	2025/3/22 16:12:59	2025/3/22 15:58:15	47300	17140	30160
C202503220048	赣GT6997	炉渣	2025/3/22 16:36:19	2025/3/22 16:16:58	45920	17120	28800
C202503220050	赣GT6997	炉渣	2025/3/22 17:03:17	2025/3/22 16:40:12	45660	17120	28540
C202503220052	赣GT6997	炉渣	2025/3/22 17:22:32	2025/3/22 17:07:29	46000	17120	28880
C202503220053	赣GT6997	炉渣	2025/3/22 17:42:05	2025/3/22 17:27:09	44220	17120	27100
C202503220055	赣GT6997	炉渣	2025/3/22 19:14:36	2025/3/22 18:57:25	48080	17140	30940
C202503220057	赣GT6997	炉渣	2025/3/22 19:37:30	2025/3/22 19:18:35	46660	17120	29540
C202503220059	赣GT6997	炉渣	2025/3/22 19:58:35	2025/3/22 19:41:35	44480	17120	27360
C202503230009	赣GT6997	炉渣	2025/3/23 8:30:35	2025/3/23 8:11:50	49320	17180	32140
B202503230067	赣GT6997	炉渣	2025/3/23 8:57:21	2025/3/23 8:35:19	48260	17140	31120
C202503230014	赣GT6997	炉渣	2025/3/23 9:18:43	2025/3/23 9:01:26	48080	17100	30980
C202503230017	赣GT6997	炉渣	2025/3/23 9:39:14	2025/3/23 9:22:48	48800	17120	31680
C202503230019	赣GT6997	炉渣	2025/3/23 10:03:35	2025/3/23 9:43:13	49300	17100	32200
C202503230022	赣GT6997	炉渣	2025/3/23 10:23:16	2025/3/23 10:07:41	48640	17120	31520
C202503230025	赣GT6997	炉渣	2025/3/23 10:42:24	2025/3/23 10:27:21	48600	17100	31500
C202503230027	赣GT6997	炉渣	2025/3/23 11:13:48	2025/3/23 10:46:36	45440	17100	28340
C202503230035	赣GT6997	炉渣	2025/3/23 15:12:20	2025/3/23 14:46:44	45680	17140	28540
C202503230037	赣GT6997	炉渣	2025/3/23 15:34:20	2025/3/23 15:16:58	48780	17100	31680
C202503230039	赣GT6997	炉渣	2025/3/23 15:54:44	2025/3/23 15:38:38	47240	17100	30140
C202503230042	赣GT6997	炉渣	2025/3/23 16:15:48	2025/3/23 15:59:11	47680	17100	30580
C202503230044	赣GT6997	炉渣	2025/3/23 16:42:03	2025/3/23 16:20:17	46760	17100	29660
C202503230047	赣GT6997	炉渣	2025/3/23 17:07:03	2025/3/23 16:46:14	48820	17080	31740
C202503240003	赣GT6997	炉渣	2025/3/24 8:03:57	2025/3/24 7:44:17	48220	17200	31020
C202503240005	赣GT6997	炉渣	2025/3/24 8:27:31	2025/3/24 8:09:04	47720	17160	30560
C202503240008	赣GT6997	炉渣	2025/3/24 8:51:46	2025/3/24 8:32:43	47260	17160	30100
C202503240013	赣GT6997	炉渣	2025/3/24 9:15:23	2025/3/24 8:57:23	48640	17120	31520
C202503240016	赣GT6997	炉渣	2025/3/24 9:35:02	2025/3/24 9:19:52	48560	17140	31420
C202503240019	赣GT6997	炉渣	2025/3/24 9:55:50	2025/3/24 9:39:32	47620	17140	30480
C202503240022	赣GT6997	炉渣	2025/3/24 10:16:58	2025/3/24 10:00:32	47560	17140	30420
C202503240025	赣GT6997	炉渣	2025/3/24 10:42:55	2025/3/24 10:21:20	47520	17120	30400
C202503240030	赣GT6997	炉渣	2025/3/24 11:11:41	2025/3/24 10:53:35	47040	17120	29920



2025年03月份炉渣出厂台账

序号	磅单号	车号	毛重时间	皮重时间	毛重(kg)	皮重(kg)	净重(kg)
C202503240036	赣GT6997	炉渣	2025/3/24 15:19:43	2025/3/24 15:02:29	46840	17220	29620
C202503240038	赣GT6997	炉渣	2025/3/24 15:39:08	2025/3/24 15:24:08	47540	17100	30440
C202503240041	赣GT6997	炉渣	2025/3/24 15:59:38	2025/3/24 15:43:24	46840	17080	29760
C202503240043	赣GT6997	炉渣	2025/3/24 16:18:32	2025/3/24 16:04:00	45680	17080	28600
C202503240045	赣GT6997	炉渣	2025/3/24 16:37:49	2025/3/24 16:23:03	47940	17080	30860
C202503240047	赣GT6997	炉渣	2025/3/24 16:59:45	2025/3/24 16:42:45	46940	17080	29860
C202503240049	赣GT6997	炉渣	2025/3/24 17:20:48	2025/3/24 17:04:00	46820	17080	29740
C202503250004	赣GT6997	炉渣	2025/3/25 8:16:35	2025/3/25 7:59:15	48640	17160	31480
C202503250007	赣GT6997	炉渣	2025/3/25 8:35:55	2025/3/25 8:20:53	45480	17060	28420
C202503250009	赣GT6997	炉渣	2025/3/25 8:55:46	2025/3/25 8:40:20	45640	17080	28560
C202503250012	赣GT6997	炉渣	2025/3/25 9:16:03	2025/3/25 9:00:02	47600	17060	30540
C202503250015	赣GT6997	炉渣	2025/3/25 9:37:43	2025/3/25 9:20:25	45200	17080	28120
C202503250018	赣GT6997	炉渣	2025/3/25 9:54:56	2025/3/25 9:42:00	43460	17100	26360
C202503250022	赣GT6997	炉渣	2025/3/25 10:15:03	2025/3/25 10:00:21	44540	17100	27440
C202503250040	赣GT6997	炉渣	2025/3/25 14:47:54	2025/3/25 14:27:39	49420	17120	32300
C202503250042	赣GT6997	炉渣	2025/3/25 15:09:09	2025/3/25 14:51:58	47960	17080	30880
C202503250044	赣GT6997	炉渣	2025/3/25 15:29:21	2025/3/25 15:13:07	46940	17080	29860
C202503250046	赣GT6997	炉渣	2025/3/25 15:50:23	2025/3/25 15:33:23	48100	17060	31040
C202503250048	赣GT6997	炉渣	2025/3/25 16:10:03	2025/3/25 15:54:20	47440	17040	30400
C202503250050	赣GT6997	炉渣	2025/3/25 16:33:39	2025/3/25 16:14:11	46960	17040	29920
C202503250053	赣GT6997	炉渣	2025/3/25 16:55:47	2025/3/25 16:38:19	48980	17040	31940
C202503250057	赣GT6997	炉渣	2025/3/25 17:40:21	2025/3/25 17:18:52	48440	17060	31380
C202503260008	赣GT6997	炉渣	2025/3/26 8:22:06	2025/3/26 8:02:29	49080	17160	31920
C202503260014	赣GT6997	炉渣	2025/3/26 8:42:51	2025/3/26 8:26:18	48780	17040	31740
C202503260017	赣GT6997	炉渣	2025/3/26 9:10:30	2025/3/26 8:47:18	46160	17040	29120
C202503260024	赣GT6997	炉渣	2025/3/26 9:29:54	2025/3/26 9:15:01	48620	17060	31560
C202503260026	赣GT6997	炉渣	2025/3/26 9:49:18	2025/3/26 9:34:02	49040	17060	31980
C202503260029	赣GT6997	炉渣	2025/3/26 10:08:04	2025/3/26 9:53:35	46580	17060	29520
C202503260031	赣GT6997	炉渣	2025/3/26 10:27:50	2025/3/26 10:12:21	45240	17060	28180
C202503260034	赣GT6997	炉渣	2025/3/26 10:48:06	2025/3/26 10:32:16	45760	17060	28700
C202503260035	赣GT6997	炉渣	2025/3/26 11:09:27	2025/3/26 10:52:51	44740	17060	27680
C202503260042	赣GT6997	炉渣	2025/3/26 15:56:18	2025/3/26 14:53:07	45720	17100	28620
C202503260045	赣GT6997	炉渣	2025/3/26 16:20:38	2025/3/26 16:00:26	46520	17040	29480
C202503260047	赣GT6997	炉渣	2025/3/26 16:40:54	2025/3/26 16:24:29	47840	17040	30800
C202503260049	赣GT6997	炉渣	2025/3/26 17:06:28	2025/3/26 16:44:58	45100	17040	28060
C202503260053	赣GT6997	炉渣	2025/3/26 17:45:24	2025/3/26 17:27:20	24820	17060	7760
C202503270005	赣GT6997	炉渣	2025/3/27 8:19:01	2025/3/27 7:59:09	47160	17100	30060
C202503270007	赣GT6997	炉渣	2025/3/27 8:40:10	2025/3/27 8:23:00	50000	17080	32920
C202503270011	赣GT6997	炉渣	2025/3/27 9:00:40	2025/3/27 8:44:43	48040	17060	30980
C202503270016	赣GT6997	炉渣	2025/3/27 9:29:13	2025/3/27 9:06:17	46280	17080	29200
C202503270018	赣GT6997	炉渣	2025/3/27 9:55:14	2025/3/27 9:34:18	46520	17040	29480
C202503270022	赣GT6997	炉渣	2025/3/27 10:16:55	2025/3/27 9:59:21	47080	17040	30040
C202503270024	赣GT6997	炉渣	2025/3/27 10:37:16	2025/3/27 10:20:59	46400	17060	29340
C202503270027	赣GT6997	炉渣	2025/3/27 10:57:53	2025/3/27 10:41:30	47300	17040	30260
C202503270037	赣GT6997	炉渣	2025/3/27 14:20:35	2025/3/27 14:02:40	47800	17080	30720
C202503270039	赣GT6997	炉渣	2025/3/27 14:41:32	2025/3/27 14:26:48	45140	17020	28120
C202503270041	赣GT6997	炉渣	2025/3/27 15:05:04	2025/3/27 14:49:12	46160	17040	29120
C202503270043	赣GT6997	炉渣	2025/3/27 15:27:38	2025/3/27 15:10:03	47820	17000	30820
C202503270046	赣GT6997	炉渣	2025/3/27 15:47:49	2025/3/27 15:31:55	46880	17000	29880
C202503270048	赣GT6997	炉渣	2025/3/27 16:08:05	2025/3/27 15:52:03	47340	17020	30320
C202503270051	赣GT6997	炉渣	2025/3/27 16:28:24	2025/3/27 16:12:15	48080	17020	31060



CS 扫描全能王
3亿人都在用的扫描App

2025年03月份炉渣出厂台账

序号	磅单号	车号	毛重时间	皮重时间	毛重(kg)	皮重(kg)	净重(kg)
C202503270053	赣GT6997	炉渣	2025/3/27 16:56:51	2025/3/27 16:40:16	46500	17000	29500
C202503270057	赣GT6997	炉渣	2025/3/27 17:35:31	2025/3/27 17:15:38	48100	17000	31100
C202503280006	赣GT6997	炉渣	2025/3/28 8:23:48	2025/3/28 8:04:20	48620	17100	31520
C202503280012	赣GT6997	炉渣	2025/3/28 8:42:23	2025/3/28 8:27:58	48180	17020	31160
C202503280015	赣GT6997	炉渣	2025/3/28 9:04:34	2025/3/28 8:47:05	48760	17040	31720
C202503280022	赣GT6997	炉渣	2025/3/28 9:27:36	2025/3/28 9:11:38	48700	17060	31640
C202503280024	赣GT6997	炉渣	2025/3/28 9:48:32	2025/3/28 9:32:27	47420	17020	30400
C202503280028	赣GT6997	炉渣	2025/3/28 10:08:05	2025/3/28 9:53:19	46160	17000	29160
C202503280031	赣GT6997	炉渣	2025/3/28 10:27:17	2025/3/28 10:12:40	45440	17000	28440
C202503280033	赣GT6997	炉渣	2025/3/28 10:46:32	2025/3/28 10:31:48	44180	17000	27180
C202503280037	赣GT6997	炉渣	2025/3/28 11:07:35	2025/3/28 10:50:49	48100	17000	31100
C202503280040	赣GT6997	炉渣	2025/3/28 14:31:11	2025/3/28 14:12:37	48760	17140	31620
C202503280045	赣GT6997	炉渣	2025/3/28 14:52:34	2025/3/28 14:35:47	45080	17040	28040
C202503280047	赣GT6997	炉渣	2025/3/28 15:14:50	2025/3/28 14:57:08	47620	17020	30600
C202503280050	赣GT6997	炉渣	2025/3/28 15:35:03	2025/3/28 15:19:31	47180	17080	30100
B202503280221	赣GT6997	炉渣	2025/3/28 15:57:38	2025/3/28 15:39:28	48120	17040	31080
C202503280054	赣GT6997	炉渣	2025/3/28 16:17:21	2025/3/28 16:02:03	46860	17020	29840
C202503280056	赣GT6997	炉渣	2025/3/28 16:42:32	2025/3/28 16:22:01	47240	17040	30200
C202503280058	赣GT6997	炉渣	2025/3/28 17:05:15	2025/3/28 16:47:11	49200	17040	32160
C202503290006	赣GT6997	炉渣	2025/3/29 8:52:32	2025/3/29 8:32:43	49700	17180	32520
C202503290014	赣GT6997	炉渣	2025/3/29 9:15:27	2025/3/29 8:57:36	47380	17040	30340
C202503290017	赣GT6997	炉渣	2025/3/29 9:35:01	2025/3/29 9:20:18	47780	17060	30720
C202503290019	赣GT6997	炉渣	2025/3/29 9:53:39	2025/3/29 9:39:19	48580	17040	31540
C202503290021	赣GT6997	炉渣	2025/3/29 10:13:03	2025/3/29 9:57:48	48280	17020	31260
C202503290024	赣GT6997	炉渣	2025/3/29 10:31:53	2025/3/29 10:17:27	46920	17020	29900
C202503290026	赣GT6997	炉渣	2025/3/29 10:51:04	2025/3/29 10:36:07	46260	17020	29240
B202503290143	赣GT6997	炉渣	2025/3/29 11:11:35	2025/3/29 10:55:14	45500	17020	28480
C202503290036	赣GT6997	炉渣	2025/3/29 14:24:00	2025/3/29 13:36:02	49520	17060	32460
C202503290041	赣GT6997	炉渣	2025/3/29 14:45:35	2025/3/29 14:28:05	45800	17000	28800
C202503290043	赣GT6997	炉渣	2025/3/29 15:08:10	2025/3/29 14:49:33	45720	17020	28700
C202503290047	赣GT6997	炉渣	2025/3/29 15:29:31	2025/3/29 15:12:15	46980	17000	29980
C202503290050	赣GT6997	炉渣	2025/3/29 15:48:58	2025/3/29 15:33:32	49820	17000	32820
C202503290052	赣GT6997	炉渣	2025/3/29 16:08:52	2025/3/29 15:53:01	45640	17040	28600
C202503290054	赣GT6997	炉渣	2025/3/29 16:31:20	2025/3/29 16:12:51	47480	17000	30480
C202503290056	赣GT6997	炉渣	2025/3/29 16:53:39	2025/3/29 16:35:15	47800	17000	30800
C202503290058	赣GT6997	炉渣	2025/3/29 17:14:15	2025/3/29 16:57:53	46220	16980	29240
C202503290060	赣GT6997	炉渣	2025/3/29 17:35:07	2025/3/29 17:18:02	46160	16980	29180
C202503300005	赣GT6997	炉渣	2025/3/30 8:22:28	2025/3/30 8:03:38	49040	17100	31940
C202503300007	赣GT6997	炉渣	2025/3/30 8:46:42	2025/3/30 8:30:51	47900	16980	30920
B202503300079	赣GT6997	炉渣	2025/3/30 9:08:23	2025/3/30 8:51:04	45780	16980	28800
C202503300013	赣GT6997	炉渣	2025/3/30 9:30:10	2025/3/30 9:12:24	47120	16980	30140
C202503300017	赣GT6997	炉渣	2025/3/30 9:49:10	2025/3/30 9:34:24	47340	16980	30360
C202503300020	赣GT6997	炉渣	2025/3/30 10:08:56	2025/3/30 9:53:07	48080	17000	31080
C202503300022	赣GT6997	炉渣	2025/3/30 10:29:25	2025/3/30 10:12:52	47540	16980	30560
C202503300024	赣GT6997	炉渣	2025/3/30 10:49:04	2025/3/30 10:33:23	47380	17000	30380
C202503300026	赣GT6997	炉渣	2025/3/30 11:09:07	2025/3/30 10:53:13	45700	16960	28740
C202503300033	赣GT6997	炉渣	2025/3/30 15:04:26	2025/3/30 14:44:43	48260	16980	31280
C202503300037	赣GT6997	炉渣	2025/3/30 15:24:45	2025/3/30 15:08:51	49100	17020	32080
C202503300039	赣GT6997	炉渣	2025/3/30 15:44:41	2025/3/30 15:28:44	48060	16960	31100
C202503300041	赣GT6997	炉渣	2025/3/30 16:06:45	2025/3/30 15:49:10	46980	16960	30020
C202503300043	赣GT6997	炉渣	2025/3/30 16:27:53	2025/3/30 16:11:25	47340	16940	30400



2025年03月份炉渣出厂台账

序号	磅单号	车号	毛重时间	皮重时间	毛重(kg)	皮重(kg)	净重(kg)
C202503300046	赣GT6997	炉渣	2025/3/30 16:51:34	2025/3/30 16:32:42	48660	16980	31680
C202503310007	赣GT6997	炉渣	2025/3/31 8:30:13	2025/3/31 8:12:31	49100	17080	32020
C202503310012	赣GT6997	炉渣	2025/3/31 8:50:27	2025/3/31 8:34:45	47120	16960	30160
C202503310015	赣GT6997	炉渣	2025/3/31 9:10:28	2025/3/31 8:55:02	47120	16960	30160
C202503310018	赣GT6997	炉渣	2025/3/31 9:29:15	2025/3/31 9:14:46	48460	16960	31500
C202503310022	赣GT6997	炉渣	2025/3/31 9:49:00	2025/3/31 9:33:53	48480	16960	31520
C202503310024	赣GT6997	炉渣	2025/3/31 10:07:52	2025/3/31 9:53:18	48820	16960	31860
C202503310026	赣GT6997	炉渣	2025/3/31 10:26:28	2025/3/31 10:12:17	46980	16960	30020
C202503310032	赣GT6997	炉渣	2025/3/31 10:46:03	2025/3/31 10:31:30	47780	16940	30840
C202503310035	赣GT6997	炉渣	2025/3/31 11:08:01	2025/3/31 10:50:26	45140	16960	28180
C202503310042	赣GT6997	炉渣	2025/3/31 15:03:40	2025/3/31 14:45:10	47820	17000	30820
C202503310044	赣GT6997	炉渣	2025/3/31 15:23:07	2025/3/31 15:07:43	46120	16960	29160
C202503310046	赣GT6997	炉渣	2025/3/31 15:43:24	2025/3/31 15:27:19	46280	16960	29320
C202503310049	赣GT6997	炉渣	2025/3/31 16:03:26	2025/3/31 15:47:29	45520	16940	28580
C202503310051	赣GT6997	炉渣	2025/3/31 16:24:36	2025/3/31 16:07:32	48440	16960	31480
C202503310053	赣GT6997	炉渣	2025/3/31 16:47:14	2025/3/31 16:28:50	46600	16940	29660
C202503310055	赣GT6997	炉渣	2025/3/31 17:06:49	2025/3/31 16:51:36	48280	16980	31300
C202503310057	赣GT6997	炉渣	2025/3/31 17:30:04	2025/3/31 17:11:08	48160	16960	31200
合计:	477 车				14328.98 吨		
制表: 罗志	渣厂: 杨敏			审核: 黄永			



炉渣出库						
序号	日期	车牌号	物料名称	数量(净重)/吨	金额	备注
1	2025年3月1日	赣GP6095	石粉料	25.7		
2	2025年3月1日	赣GA3166	石粉料	36		
3	2025年3月1日	赣C93C15	细沙	11.5		
4	2025年3月1日	赣GP6095	石粉料	26.28		
5	2025年3月1日	赣GA3166	石粉料	33.8		
6	2025年3月1日	赣GE1213	细沙	17.72		
7	2025年3月1日	赣GT7655	细沙	33.92		
8	2025年3月1日	赣GT7655	细沙	35.94		
9	2025年3月1日	赣AM6905	细沙	36.88		
10	2025年3月1日	赣AM6905	细沙	36.9		
11	2025年3月1日	赣GE1213	细沙	16.74		
12	2025年3月1日	赣GC5Q02	石粉料	14.44		
13	2025年3月1日	赣G73J30	细沙	12.83		
14	2025年3月1日	赣G7K261	细沙	2.94		
15	2025年3月1日	赣GE1213	细沙	17.02		
16	2025年3月1日	赣GC5Q02	石粉料	14		
17	2025年3月2日	赣GE1950	细沙	36.48		
18	2025年3月2日	赣GA3166R	细沙	13.3		
19	2025年3月2日	赣GA3166R	细沙	12.78		
20	2025年3月2日	赣GA3166R	细沙	13.48		
21	2025年3月2日	赣G92P13	细沙	11.96		
22	2025年3月2日	赣G92P13	细沙	12.6		
23	2025年3月2日	赣GP6905	石粉料	27.7		
24	2025年3月2日	赣GA3166	石粉料	34.48		
25	2025年3月2日	赣GA3166	石粉料	35.02		
26	2025年3月2日	赣GP6095	石粉料	26.32		
27	2025年3月2日	赣GP6905	石粉料	26.36		
28	2025年3月2日	赣GA3166	石粉料	33.98		
29	2025年3月2日	赣GT5228	石粉料	26.92		
30	2025年3月2日	赣GM6221	细沙	30.3		
31	2025年3月3日	赣GE1950	细沙	37.04		
32	2025年3月3日	赣AM6905	细沙	36.8		
33	2025年3月3日	赣G556A7	粗沙	12.08		
34	2025年3月3日	赣AM6905	细沙	39.6		
35	2025年3月3日	赣GM6558	石粉料	28.26		
36	2025年3月3日	赣GA3166	石粉料	32.68		
37	2025年3月3日	赣GP6905	石粉料	32.54		
38	2025年3月3日	赣GA3166	石粉料	33.78		



39	2025年3月3日	赣GM6588	石粉料	30.38		
40	2025年3月3日	赣GP6095	石粉料	33.7		
41	2025年3月3日	赣GA3166	石粉料	33.06		
42	2025年3月3日	赣GM6588	石粉料	31.04		
43	2025年3月3日	赣GP6095	石粉料	33.36		
44	2025年3月4日	赣GA3166	细沙	34.7		
45	2025年3月4日	赣GA3166	细沙	31.38		
46	2025年3月4日	赣GP6095	细沙	25.1		
47	2025年3月4日	赣GP6095	细沙	24.1		
48	2025年3月4日	赣AM6905	粗沙	33.8		
49	2025年3月4日	赣GP1752	细沙	34.52		
50	2025年3月4日	赣GP1752	粗沙	33.45		
51	2025年3月4日	赣G38572	粗沙	32		
52	2025年3月4日	赣GE1950	细沙	36.88		
53	2025年3月4日	赣AM6905	细沙	36.12		
54	2025年3月5日	赣GC2V82	细沙	12.72		
55	2025年3月5日	赣GE1950	粗沙	34.32		
56	2025年3月5日	赣AM6905	细沙	37.88		
57	2025年3月5日	赣AM6905	细沙	35.64		
58	2025年3月5日	赣GT655	细沙	34.56		
59	2025年3月5日	赣GE2812	细沙	38.64		
60	2025年3月5日	赣AJ6560	粗沙	38.38		
61	2025年3月5日	赣G88766	细沙	53.56		
62	2025年3月5日	赣GA3166	细沙	33.04		
63	2025年3月5日	赣GP6095	细沙	24.98		
64	2025年3月5日	赣GA3166	细沙	33.9		
65	2025年3月5日	赣GP6095	细沙	24.62		
66	2025年3月5日	赣GA3166	细沙	33.02		
67	2025年3月5日	赣GP6095	细沙	24.6		
68	2025年3月6日	赣GA3166	细沙	32.72		
69	2025年3月6日	赣GA3166	细沙	30.6		
70	2025年3月6日	赣GA3166	细沙	32.82		
71	2025年3月6日	赣GP6095	细沙	24.22		
72	2025年3月6日	赣GP6095	细沙	25.8		
73	2025年3月6日	赣GP6095	细沙	25.08		
74	2025年3月6日	赣GT5228	细沙	24.06		
75	2025年3月6日	赣GT5228	细沙	26.32		
76	2025年3月6日	赣GT5228	细沙	25.2		
77	2025年3月6日	赣GC5Q02	石粉料	13.68		
78	2025年3月6日	赣CBL305	粗沙	36.56		



79	2025年3月6日	赣G92P13	细沙	13.42		
80	2025年3月6日	赣G92P13	细沙	13.54		
81	2025年3月6日	赣GT7685	细沙	34.44		
82	2025年3月6日	赣AM6905	粗沙	35.44		
83	2025年3月6日	赣AJ6560	粗沙	36.86		
84	2025年3月6日	赣G92P13	细沙	13.18		
85	2025年3月6日	赣AM6905	粗沙	34.3		
86	2025年3月6日	赣GT7655	细沙	37.29		
87	2025年3月6日	赣GE1950	细沙	36.82		
88	2025年3月7日	赣C93C15	细沙	12.3		
89	2025年3月6日	赣G92P13	细沙	13.58		
90	2025年3月7日	赣AM6905	细沙	36.06		
91	2025年3月6日	赣GE0P31	细沙	11.2		
92	2025年3月7日	赣CBL305	细沙	25.68		
93	2025年3月6日	赣GC5Q02	石粉料	14.1		
94	2025年3月7日	赣GE1950	细沙	36.28		
95	2025年3月8日	赣GA3166	细沙	34.82		
96	2025年3月8日	赣GP6905	细沙	23.68		
97	2025年3月8日	赣GT5228	细沙	25.4		
98	2025年3月8日	赣GC5Q02	石粉料	14.38		
99	2025年3月8日	赣GC5Q02	石粉料	13.68		
100	2025年3月8日	赣G92P13	细沙	13.5		
101	2025年3月8日	赣G92P13	细沙	13.28		
102	2025年3月8日	赣G92P13	细沙	11.34		
103	2025年3月8日	赣GE2780	石粉料	29.62		
104	2025年3月8日	赣GE2780	石粉料	22.44		
105	2025年3月8日	赣GE5851	石粉料	23.8		
106	2025年3月8日	赣GE5851	石粉料	26.3		
107	2025年3月8日	赣GE5851	石粉料	23.02		
108	2025年3月8日	赣GE5851	石粉料	23.32		
109	2025年3月8日	赣GE5851	石粉料	23.04		
110	2025年3月8日	赣GE5851	石粉料	23.9		
111	2025年3月8日	赣GE5851	石粉料	23.14		
112	2025年3月8日	赣GE5851	石粉料	23.94		
113	2025年3月8日	赣GUT709	粗沙	12.3		
114	2025年3月8日	赣GTX517	粗沙	13.64		
115	2025年3月8日	赣GE2812	粗沙	35.8		
116	2025年3月8日	赣GE1950	细沙	37.34		
117	2025年3月8日	赣GT7655	细沙	36.33		
118	2025年3月8日	赣AM6905	细沙	37.7		



119	2025年3月9日	赣AM6905	细沙	34.72		
120	2025年3月9日	赣GTX517	粗沙	13		
121	2025年3月9日	赣G556A7	粗沙	12.12		
122	2025年3月9日	赣GT5228	细沙	24.94		
123	2025年3月9日	赣GA3166	细沙	32.6		
124	2025年3月9日	赣GP6905	细沙	30.42		
125	2025年3月9日	赣GA3166	细沙	33.24		
126	2025年3月9日	赣GP6095	细沙	32.38		
127	2025年3月9日	赣GA3166	细沙	32.94		
128	2025年3月9日	赣GA3166	细沙	33.64		
129	2025年3月9日	赣GP6905	细沙	29.62		
130	2025年3月10日	赣G3S370	细沙	8.48		
131	2025年3月10日	赣G3S370	细沙	5.54		
132	2025年3月10日	赣GWJ655	细沙	14.06		
133	2025年3月10日	赣G92P13	细沙	13.92		
134	2025年3月10日	赣G92P13	细沙	13.12		
135	2025年3月10日	赣GWJ655	细沙	13.4		
136	2025年3月10日	赣GUP171	细沙	13.08		
137	2025年3月10日	赣GA3166	细沙	32.86		
138	2025年3月10日	赣GA3166	细沙	33.86		
139	2025年3月10日	赣GP6095	细沙	22.84		
140	2025年3月10日	赣GP6095	细沙	22.84		
141	2025年3月10日	赣GP6095	细沙	25.84		
142	2025年3月10日	赣GP6095	细沙	25.4		
143	2025年3月10日	赣GT5228	细沙	23.22		
144	2025年3月10日	赣GT5228	细沙	25.84		
145	2025年3月10日	赣GD3160	粗沙	10.48		
146	2025年3月10日	赣GE5851	细沙	22.98		
147	2025年3月10日	赣GE5851	细沙	22.46		
148	2025年3月10日	赣GE5851	石粉料	23.98		
149	2025年3月10日	赣GE5851	石粉料	23.66		
150	2025年3月10日	赣AM6905	细沙	33.92		
151	2025年3月10日	赣GTX517	粗沙	12.72		
152	2025年3月11日	赣C93C15	细沙	11.92		
153	2025年3月11日	赣GP6095	细沙	24.34		
154	2025年3月11日	赣GP6095	细沙	24.86		
155	2025年3月11日	赣GA3166	细沙	34.4		
156	2025年3月11日	赣GA3166	细沙	33.4		
157	2025年3月11日	赣GA3166	细沙	33.52		
158	2025年3月11日	赣GP6095	细沙	25.24		



159	2025年3月11日	赣GT5228	细沙	25.58		
160	2025年3月11日	赣GD3160	细沙	10.2		
161	2025年3月11日	赣GM6221	细沙	29.2		
162	2025年3月11日	赣GM6221	细沙	29.22		
163	2025年3月11日	赣GE1950	细沙	33.94		
164	2025年3月11日	赣GE1213	细沙	17.32		
165	2025年3月11日	赣GE1213	细沙	18.34		
166	2025年3月11日	赣GE1213	细沙	18.3		
167	2025年3月11日	赣GC5Q02	石粉料	13.84		
168	2025年3月11日	赣AM6905	细沙	34.38		
169	2025年3月12日	赣GA3166	细沙	31.72		
170	2025年3月12日	赣GA3166	细沙	32.96		
171	2025年3月12日	赣GA3166	细沙	32.2		
172	2025年3月12日	赣GA3166	细沙	32.58		
173	2025年3月12日	赣GA3166	细沙	32.18		
174	2025年3月12日	赣GP6095	细沙	28.4		
175	2025年3月12日	赣GP6095	细沙	27.4		
176	2025年3月12日	赣GP6095	细沙	25.6		
177	2025年3月12日	赣GT5228	细沙	26.7		
178	2025年3月12日	赣GT5228	细沙	26.84		
179	2025年3月12日	赣GT5228	细沙	26.5		
180	2025年3月12日	赣AM6905	粗沙	34.42		
181	2025年3月12日	赣AM6905	粗沙	33.72		
182	2025年3月12日	赣AM6905	粗沙	33.4		
183	2025年3月12日	赣GLG756	细沙	8.06		
184	2025年3月12日	赣GT6D56	细沙	11.7		
185	2025年3月12日	赣GLG756	细沙	7.96		
186	2025年3月12日	赣GE2172	石粉料	22.52		
187	2025年3月12日	赣GE2172	石粉料	21.76		
188	2025年3月12日	赣GE2172	石粉料	22.68		
189	2025年3月12日	赣GE2172	石粉料	22.14		
190	2025年3月12日	赣GE2172	石粉料	22.62		
191	2025年3月12日	赣GE2172	石粉料	22.4		
192	2025年3月12日	赣GE2172	石粉料	22.46		
193	2025年3月12日	赣GE2172	石粉料	22.78		
194	2025年3月12日	赣GE2172	石粉料	22.1		
195	2025年3月13日	赣GP6095	细沙	26.74		
196	2025年3月13日	赣GP6095	细沙	25.02		
197	2025年3月13日	赣GP6095	细沙	33.96		
198	2025年3月13日	赣GT5228	细沙	26.68		



199	2025年3月13日	赣GT5228	细沙	25.16		
200	2025年3月13日	赣GT5228	细沙	25.72		
201	2025年3月13日	赣GA3166	细沙	33.96		
202	2025年3月13日	赣GA3166	细沙	34.6		
203	2025年3月13日	赣GA3166	细沙	34.68		
204	2025年3月13日	赣GA3166	场地细沙	31.28		
205	2025年3月13日	赣GP6095	场地细沙	25.36		
206	2025年3月13日	赣GT5228	场地细沙	23.64		
207	2025年3月13日	赣GE2172	石粉料	21.72		
208	2025年3月13日	赣GLG756	细沙	8.88		
209	2025年3月13日	赣AM6905	细沙	37.96		
210	2025年3月13日	赣AM6905	细沙	37.94		
211	2025年3月13日	赣GP1752	细沙	35.5		
212	2025年3月13日	赣GP1752	粗沙	32.84		
213	2025年3月13日	赣GC2V82	粗沙	11.96		
214	2025年3月13日	赣AM6905	场地细沙	33.78		
215	2025年3月14日	赣GP6095	场地细沙	24.18		
216	2025年3月14日	赣GA3166	场地细沙	22.8		
217	2025年3月14日	赣GA3166	场地细沙	34.02		
218	2025年3月14日	赣GA3166	细沙	33.52		
219	2025年3月14日	赣GT5228	细沙	24.88		
220	2025年3月14日	赣GP6095	细沙	25.32		
221	2025年3月14日	赣GA3166	细沙	32.5		
222	2025年3月14日	赣GT5228	细沙	21.88		
223	2025年3月14日	赣GP6095	细沙	23.34		
224	2025年3月14日	赣GA3166	细沙	33.94		
225	2025年3月14日	赣GP6095	细沙	34.88		
226	2025年3月14日	赣GT5228	细沙	35.6		
227	2025年3月14日	赣GE5851	细沙	21.66		
228	2025年3月14日	赣GE1950	粗沙	33.32		
229	2025年3月14日	赣GE5851	石粉料	24.38		
230	2025年3月14日	赣GE5851	石粉料	24.6		
231	2025年3月14日	赣AM6905	粗沙	34.58		
232	2025年3月14日	赣GE5851	石粉料	23.22		
233	2025年3月14日	赣GE5851	石粉料	22.32		
234	2025年3月14日	赣DL2232	粗沙	55.34		
235	2025年3月15日	赣GE5851	石粉料	25.38		
236	2025年3月15日	赣GE5851	石粉料	24.8		
237	2025年3月15日	赣GE5851	石粉料	25.16		
238	2025年3月15日	赣GE5851	石粉料	23.38		



239	2025年3月15日	赣GE5851	石粉料	25.06		
240	2025年3月15日	赣GE5851	石粉料	25.58		
241	2025年3月15日	赣GE5851	石粉料	21.76		
242	2025年3月15日	赣BF76T0	细沙	12.96		
243	2025年3月15日	赣AM6905	细沙	37.58		
244	2025年3月15日	赣AM6905	细沙	37.12		
245	2025年3月15日	赣GP6095	细沙	35.38		
246	2025年3月15日	赣GT5228	细沙	39.5		
247	2025年3月15日	赣GA3166	细沙	33.84		
248	2025年3月15日	赣GP6095	场地细沙	28.68		
249	2025年3月15日	赣GT5228	场地细沙	27.8		
250	2025年3月15日	赣GE5368	场地细沙	27.18		
251	2025年3月15日	赣GE2178	场地细沙	26.8		
252	2025年3月15日	赣GA3166	场地细沙	29.74		
253	2025年3月15日	赣GE5368	场地细沙	24.28		
254	2025年3月15日	赣GT5228	场地细沙	22.74		
255	2025年3月15日	赣GE2178	场地细沙	24.48		
256	2025年3月15日	赣GP6095	场地细沙	28.58		
257	2025年3月15日	赣GA3166	场地细沙	34.5		
258	2025年3月15日	赣GE2178	场地细沙	23.66		
259	2025年3月15日	赣GE5368	场地细沙	23.98		
260	2025年3月15日	赣GP6095	场地细沙	25.22		
261	2025年3月15日	赣GT5228	场地细沙	24.32		
262	2025年3月15日	赣GA3166	场地细沙	31.2		
263	2025年3月16日	赣GE2178	场地细沙	24.06		
264	2025年3月16日	赣GE5368	场地细沙	25.74		
265	2025年3月16日	赣GT5228	场地细沙	25.66		
266	2025年3月16日	赣GP6095	场地细沙	27.18		
267	2025年3月16日	赣GA3166	场地细沙	30.04		
268	2025年3月16日	赣GA3166	场地细沙	29.74		
269	2025年3月16日	赣GA3166	场地细沙	35.14		
270	2025年3月16日	赣GA3166	场地细沙	29.3		
271	2025年3月16日	赣GP6095	场地细沙	26.28		
272	2025年3月16日	赣G92P13	细沙	13.42		
273	2025年3月16日	赣G92P13	细沙	13.4		
274	2025年3月16日	赣AM6905	细沙	37.58		
275	2025年3月16日	赣AM6905	细沙	35.38		
276	2025年3月16日	赣GE1950	粗沙	33.88		
277	2025年3月16日	赣AM6905	粗沙	34.12		
278	2025年3月17日	赣GA3166	场地细沙	30.34		

巨
★
匠



279	2025年3月17日	赣GP6095	场地细沙	24.9		
280	2025年3月17日	赣GE5368	场地细沙	25.64		
281	2025年3月17日	赣GE5368	场地细沙	28.38		
282	2025年3月17日	赣GE5368	场地细沙	25.56		
283	2025年3月17日	赣GA3166	场地细沙	29.44		
284	2025年3月17日	赣GA3166	场地细沙	29.94		
285	2025年3月17日	赣GA3166	场地细沙	30.3		
286	2025年3月17日	赣GP7817	场地细沙	21.96		
287	2025年3月17日	赣GP7817	场地细沙	24.32		
288	2025年3月17日	赣GE2178	场地细沙	24.36		
289	2025年3月17日	赣GE2178	场地细沙	22.98		
290	2025年3月17日	赣GE5851	石粉料	23.64		
291	2025年3月17日	赣GE5851	石粉料	23.36		
292	2025年3月17日	赣GE5851	石粉料	23.3		
293	2025年3月17日	赣GE5851	石粉料	22.9		
294	2025年3月17日	赣G73J30	细沙	14.85		
295	2025年3月17日	赣GC5Q02	石粉料	14.96		
296	2025年3月17日	赣E053P3	石粉料	14.78		
297	2025年3月17日	赣GC5Q02	石粉料	15.34		
298	2025年3月17日	赣AM6905	粗沙	35.16		
299	2025年3月17日	赣GE5851	石粉料	21.68		
300	2025年3月17日	赣G73J30	细沙	16.15		
301	2025年3月17日	赣G73J30	细沙	12.65		
302	2025年3月18日	赣GC2V82	粗沙	11.84		
303	2025年3月18日	赣GLG756	细沙	8.86		
304	2025年3月18日	赣GE5851	石粉料	23.86		
305	2025年3月18日	赣GE5851	石粉料	23.26		
306	2025年3月18日	赣GC5Q02	石粉料	14.72		
307	2025年3月18日	赣GC5Q02	石粉料	15.4		
308	2025年3月18日	赣GC5Q02	石粉料	15.22		
309	2025年3月18日	赣GC5Q02	石粉料	15.52		
310	2025年3月18日	赣G38572	粗沙	33.28		
311	2025年3月18日	赣AM6905	细沙	39.2		
312	2025年3月18日	赣GP6095	细沙	33.7		
313	2025年3月18日	赣GP6095	细沙	38.04		
314	2025年3月18日	赣AM6905	场地细沙	33		
315	2025年3月18日	赣GP7817	场地细沙	26.88		
316	2025年3月18日	赣GP7817	场地细沙	25.68		
317	2025年3月18日	赣GP7817	场地细沙	24.88		
318	2025年3月18日	赣GE3519	场地细沙	24.86		



319	2025年3月18日	赣GE3519	场地细沙	25.92		
320	2025年3月18日	赣GE3519	场地细沙	25.36		
321	2025年3月18日	赣GP6095	场地细沙	27.26		
322	2025年3月18日	赣GE5368	场地细沙	26.08		
323	2025年3月18日	赣GE5368	场地细沙	26.72		
324	2025年3月18日	赣GE5368	场地细沙	26.16		
325	2025年3月18日	赣GA3166	场地细沙	35.4		
326	2025年3月18日	赣GA3166	场地细沙	34.74		
327	2025年3月18日	赣GA3166	场地细沙	25.2		
328	2025年3月18日	赣GE5851	石粉料	24.38		
329	2025年3月19日	赣GE3170	场地细沙	23.68		
330	2025年3月19日	赣GP7817	场地细沙	24.1		
331	2025年3月19日	赣GP7817	场地细沙	25.36		
332	2025年3月19日	赣GP6095	场地细沙	29.06		
333	2025年3月19日	赣GP6095	场地细沙	24.4		
334	2025年3月19日	赣GP6095	场地细沙	24.08		
335	2025年3月19日	赣GP6095	场地细沙	27.14		
336	2025年3月19日	赣GT5228	场地细沙	28.24		
337	2025年3月19日	赣GT5228	场地细沙	23.48		
338	2025年3月19日	赣GT5228	场地细沙	22.26		
339	2025年3月19日	赣GT5228	场地细沙	23.58		
340	2025年3月19日	赣GP7817	场地细沙	26.62		
341	2025年3月19日	赣GA3166	场地细沙	29.84		
342	2025年3月19日	赣GA3166	场地细沙	30.04		
343	2025年3月19日	赣GA3166	场地细沙	30.4		
344	2025年3月19日	赣GA3166	场地细沙	30.62		
345	2025年3月19日	赣GT7655	场地细沙	32.94		
346	2025年3月19日	赣GT7655	场地细沙	32.96		
347	2025年3月19日	赣AM6905	粗沙	33.92		
348	2025年3月19日	赣GE1950	场地细沙	33.66		
349	2025年3月19日	赣GE1950	场地细沙	33.54		
350	2025年3月19日	赣GLG756	细沙	8.18		
351	2025年3月19日	赣GE1213	细沙	17.46		
352	2025年3月19日	赣GE1213	细沙	16.94		
353	2025年3月19日	赣GC8260	粗沙	27.82		
354	2025年3月19日	赣GC5Q02	石粉料	16.02		
355	2025年3月19日	赣GC5Q02	石粉料	15.82		
356	2025年3月19日	赣GC5Q02	石粉料	15.64		
357	2025年3月19日	赣GC5Q02	石粉料	15.42		
358	2025年3月20日	赣GA3166	细沙			



359	2025年3月20日	赣GP6095	细沙	25.7		
360	2025年3月20日	赣GP6095	场地细沙	24		
361	2025年3月20日	赣GP6095	细沙	25.91		
362	2025年3月20日	赣GT5228	细沙	25.24		
363	2025年3月20日	赣GT5228	细沙	25.16		
364	2025年3月20日	赣GT5228	场地细沙	22.46		
365	2025年3月20日	赣GA3166	细沙	34.8		
366	2025年3月20日	赣GA3166	场地细沙	30.76		
367	2025年3月20日	赣GA3166	细沙	35.08		
368	2025年3月20日	赣GC5Q02	石粉料	15.46		
369	2025年3月20日	赣GC5Q02	石粉料	14.68		
370	2025年3月20日	赣CBL305	粗沙	37.56		
371	2025年3月20日	赣GLG756	细沙	8.52		
372	2025年3月20日	赣AM6905	粗沙	33.84		
373	2025年3月20日	赣GC5Q02	石粉料	15.94		
374	2025年3月21日	赣GP6095	场地细沙	24.46		
375	2025年3月21日	赣GT5228	细沙	24.2		
376	2025年3月21日	赣GA3166	细沙	24.94		
377	2025年3月21日	赣GA3166	细沙	35.8		
378	2025年3月21日	赣G7K261	细沙	3.1		
379	2025年3月21日	赣GC8260	粗沙	27.88		
380	2025年3月21日	赣G20889	细沙	3.64		
381	2025年3月21日	赣GC5Q02	石粉料	15.44		
382	2025年3月21日	赣GC5Q02	石粉料	14.84		
383	2025年3月21日	赣GC5Q02	石粉料	14.98		
384	2025年3月21日	赣GC5Q02	石粉料	14.74		
385	2025年3月21日	赣AM6905	粗沙	33.02		
386	2025年3月21日	赣GC8260	粗沙	27.54		
387	2025年3月21日	赣GC3523	场地细沙	22.78		
388	2025年3月21日	赣GC3523	细沙	22.72		
389	2025年3月21日	赣H87816	场地细沙	25.34		
390	2025年3月21日	赣H87816	细沙	23.98		
391	2025年3月21日	赣GE3165	石粉料	30.52		
392	2025年3月21日	赣GE3165	石粉料	31.14		
393	2025年3月21日	赣G8179E	细沙	12.13		
394	2025年3月21日	赣G8179E	细沙	13.35		
395	2025年3月21日	赣H87816	细沙	26.16		
396	2025年3月21日	赣GC3523	细沙	21.92		
397	2025年3月21日	赣GC5Q02	石粉料	15.76		
398	2025年3月21日	赣G529B1	细沙	13.98		



399	2025年3月22日	赣GP6095	场地细沙	25.26		
400	2025年3月22日	赣GP6095	场地细沙	25		
401	2025年3月22日	赣GT5228	场地细沙	22.9		
402	2025年3月22日	赣GT5228	场地细沙	24.08		
403	2025年3月22日	赣GA3166	场地细沙	34.8		
404	2025年3月22日	赣GA3166	场地细沙	29.1		
405	2025年3月22日	赣GA3166	场地细沙	30.58		
406	2025年3月22日	赣GP1752	细沙	28.88		
407	2025年3月22日	赣GP1752	细沙	30.16		
408	2025年3月22日	赣GC8260	粗沙	26.44		
409	2025年3月22日	赣GC8260	粗沙	27.12		
410	2025年3月22日	赣GE3165	石粉料	31.14		
411	2025年3月22日	赣GE3165	石粉料	30.36		
412	2025年3月22日	赣G9D978	粗沙	9.46		
413	2025年3月22日	赣GC5Q02	石粉料	15.28		
414	2025年3月22日	赣GC5Q02	石粉料	14.46		
415	2025年3月22日	赣GC5Q02	石粉料	14.02		
416	2025年3月22日	赣GE3189	石粉料	16.08		
417	2025年3月22日	赣GE3189	石粉料	16.8		
418	2025年3月22日	赣CAB783	粗沙	60.12		
419	2025年3月22日	赣GWA906	细沙	12.26		
420	2025年3月22日	赣GM6221	粗沙	23.36		
421	2025年3月22日	赣GM5218	粗沙	24.37		
422	2025年3月22日	赣GC5267	粗沙	25.74		
423	2025年3月22日	赣GM3957	粗沙	24.21		
424	2025年3月22日	赣GM9898	粗沙	25.36		
425	2025年3月22日	赣GM6182	粗沙	25.97		
426	2025年3月22日	赣GM8979	粗沙	25.89		
427	2025年3月22日	赣GM6221	粗沙	27.97		
428	2025年3月22日	赣GM5218	粗沙	24.76		
429	2025年3月22日	赣GC5267	粗沙	23.61		
430	2025年3月22日	赣GM3957	粗沙	23.42		
431	2025年3月22日	赣GM9898	粗沙	26.31		
432	2025年3月22日	赣GM6182	粗沙	27.99		
433	2025年3月22日	赣GM8979	粗沙	25.74		
434	2025年3月22日	赣GM6221	粗沙	27.36		
435	2025年3月22日	赣GM5218	细沙	25.07		
436	2025年3月22日	赣GC5267	细沙	28.44		
437	2025年3月22日	赣GM3957	细沙	26.31		
438	2025年3月22日	赣GM9898	细沙	24.69		



439	2025年3月22日	赣GM6182	细沙	25.31		
440	2025年3月22日	赣GM8979	细沙	28.99		
441	2025年3月22日	赣GM6221	细沙	24.78		
442	2025年3月22日	赣GM5218	细沙	26.32		
443	2025年3月22日	赣GC5267	细沙	25.91		
444	2025年3月22日	赣GM3957	细沙	24.83		
445	2025年3月22日	赣GM9898	细沙	26.32		
446	2025年3月22日	赣GM6182	细沙	25.31		
447	2025年3月22日	赣GM8979	细沙	25.93		
448	2025年3月22日	赣GM6221	细沙	26.36		
449	2025年3月22日	赣GM5218	细沙	25.8		
450	2025年3月22日	赣GC5267	细沙	26.32		
451	2025年3月22日	赣GM3957	细沙	23.99		
452	2025年3月22日	赣GM9898	细沙	24.71		
453	2025年3月22日	赣GM6182	细沙	26.36		
454	2025年3月22日	赣GM8979	细沙	26.32		
455	2025年3月22日	赣GM6221	混合料	25.65		
456	2025年3月22日	赣GM5218	混合料	24.13		
457	2025年3月22日	赣GC5267	混合料	24.89		
458	2025年3月22日	赣GM3957	混合料	27.89		
459	2025年3月22日	赣GM9898	混合料	24.16		
460	2025年3月22日	赣GM6182	混合料	26.65		
461	2025年3月22日	赣GM8979	混合料	24.68		
462	2025年3月22日	赣GM6221	混合料	26.53		
463	2025年3月22日	赣GM5218	粗沙	26.34		
464	2025年3月22日	赣GC5267	粗沙	23.98		
465	2025年3月22日	赣GM3957	粗沙	24.64		
466	2025年3月22日	赣GM9898	粗沙	25.41		
467	2025年3月22日	赣GM6182	粗沙	26.99		
468	2025年3月22日	赣GM8979	粗沙	25.58		
469	2025年3月22日	赣GM6221	粗沙	24.32		
470	2025年3月22日	赣GM5218	粗沙	24.92		
471	2025年3月22日	赣GC5267	粗沙	23.95		
472	2025年3月22日	赣GM3957	粗沙	24.66		
473	2025年3月22日	赣GM9898	粗沙	25.42		
474	2025年3月22日	赣GM6182	混合料	26.32		
475	2025年3月22日	赣GM8979	混合料	27.33		
476	2025年3月22日	赣GM6221	混合料	24.85		
477	2025年3月22日	赣GM5218	混合料	25.69		
478	2025年3月22日	赣GC5267	混合料	26.39		



479	2025年3月22日	赣GM3957	混合料	27.89		
480	2025年3月22日	赣GM9898	混合料	28.82		
481	2025年3月22日	赣GM6182	混合料	27.32		
482	2025年3月22日	赣GM8979	混合料	26.12		
483	2025年3月22日	赣GM6221	混合料	27.24		
484	2025年3月22日	赣GM5218	混合料	24.32		
485	2025年3月22日	赣GC5267	粗沙	26.34		
486	2025年3月22日	赣GM3957	粗沙	25.42		
487	2025年3月22日	赣GM9898	粗沙	27.32		
488	2025年3月22日	赣GM6182	粗沙	25.43		
489	2025年3月22日	赣GM8979	粗沙	24.36		
490	2025年3月22日	赣GM6221	粗沙	23.36		
491	2025年3月22日	赣GM5218	粗沙	24.65		
492	2025年3月22日	赣GC5267	粗沙	25.36		
493	2025年3月22日	赣GM3957	粗沙	24.38		
494	2025年3月22日	赣GM9898	粗沙	25.63		
495	2025年3月22日	赣GM6182	粗沙	26.63		
496	2025年3月22日	赣GM8979	粗沙	27.12		
497	2025年3月22日	赣GM6221	混合料	25.42		
498	2025年3月22日	赣GM5218	混合料	26.32		
499	2025年3月22日	赣GC5267	混合料	25.69		
500	2025年3月22日	赣GM3957	混合料	24.33		
501	2025年3月22日	赣GM9898	混合料	25.34		
502	2025年3月22日	赣GM6182	细沙	26.32		
503	2025年3月22日	赣GM8979	细沙	25.82		
504	2025年3月22日	赣GM6221	细沙	24.96		
505	2025年3月22日	赣GM5218	细沙	25.39		
506	2025年3月22日	赣GC5267	细沙	26.44		
507	2025年3月22日	赣GM3957	细沙	27.28		
508	2025年3月22日	赣GM9898	细沙	26.32		
509	2025年3月22日	赣GM6182	细沙	27.13		
510	2025年3月22日	赣GM8979	细沙	27.42		
511	2025年3月22日	赣GM6221	细沙	23.46		
512	2025年3月22日	赣GM5218	细沙	27.41		
513	2025年3月22日	赣GC5267	细沙	26.32		
514	2025年3月22日	赣GM3957	细沙	27.22		
515	2025年3月22日	赣GM9898	细沙	24.36		
516	2025年3月22日	赣GM6182	细沙	25.42		
517	2025年3月22日	赣GM8979	细沙	23.66		
518	2025年3月22日	赣GM6221	细沙	26.54		



519	2025年3月22日	赣GM5218	细沙	26.36		
520	2025年3月22日	赣GC5267	细沙	23.94		
521	2025年3月22日	赣GM3957	细沙	24.36		
522	2025年3月22日	赣GM9898	细沙	23.22		
523	2025年3月22日	赣GM6182	细沙	26.32		
524	2025年3月22日	赣GM8979	细沙	25.49		
525	2025年3月22日	赣GM6221	细沙	27.25		
526	2025年3月22日	赣GM5218	细沙	23.97		
527	2025年3月22日	赣GC5267	细沙	27.45		
528	2025年3月22日	赣GM3957	细沙	25.65		
529	2025年3月22日	赣GM9898	细沙	22.9		
530	2025年3月22日	赣GM6182	细沙	23.66		
531	2025年3月22日	赣GM8979	细沙	24.44		
532	2025年3月22日	赣GM6221	细沙	25.62		
533	2025年3月22日	赣GM5218	细沙	26.32		
534	2025年3月22日	赣GC5267	细沙	24.64		
535	2025年3月22日	赣GM3957	细沙	25.62		
536	2025年3月22日	赣GM9898	混合料	24.31		
537	2025年3月22日	赣GM6182	混合料	24.5		
538	2025年3月22日	赣GM8979	混合料	26.45		
539	2025年3月22日	赣GM6182	混合料	24.56		
540	2025年3月22日	赣GM6221	混合料	26.32		
541	2025年3月22日	赣GM9898	混合料	25.89		
542	2025年3月23日	赣GM6182	混合料	26.32		
543	2025年3月23日	赣GM6221	混合料	24.65		
544	2025年3月23日	赣GM5218	细沙	25.63		
545	2025年3月23日	赣GM3957	细沙	24.78		
546	2025年3月23日	赣GM8979	细沙	26.9		
547	2025年3月23日	赣GM9898	细沙	24.32		
548	2025年3月23日	赣GC5267	细沙	25.64		
549	2025年3月23日	赣GM6182	细沙	25.9		
550	2025年3月23日	赣GM6221	细沙	24.32		
551	2025年3月23日	赣GM5218	细沙	26.78		
552	2025年3月23日	赣GM3957	细沙	27.41		
553	2025年3月23日	赣GM8979	细沙	26.74		
554	2025年3月23日	赣GM9898	细沙	28.32		
555	2025年3月23日	赣GC5267	细沙	27.88		
556	2025年3月23日	赣GM6182	细沙	28.56		
557	2025年3月23日	赣GM6221	细沙	27.66		
558	2025年3月23日	赣GM5218	细沙	26.39		



559	2025年3月23日	赣GM3957	细沙	27.32		
560	2025年3月23日	赣GM8979	细沙	28.41		
561	2025年3月23日	赣M9898	细沙	28.11		
562	2025年3月23日	赣GC5267	细沙	27.56		
563	2025年3月23日	赣GM6182	细沙	24.32		
564	2025年3月23日	赣GM6221	细沙	25.36		
565	2025年3月23日	赣GM5218	细沙	26.41		
566	2025年3月23日	赣GM3957	细沙	27.21		
567	2025年3月23日	赣GM8979	细沙	28.55		
568	2025年3月23日	赣M9898	细沙	25.65		
569	2025年3月23日	赣GC5267	细沙	28.87		
570	2025年3月23日	赣GM6182	混合料	24.88		
571	2025年3月23日	赣GM6221	混合料	27.49		
572	2025年3月23日	赣GM5218	混合料	23.97		
573	2025年3月23日	赣GM3957	混合料	26.33		
574	2025年3月23日	赣GM8979	混合料	28.31		
575	2025年3月23日	赣GA3166	场地细沙	32.2		
576	2025年3月23日	赣GA3166	场地细沙	30.36		
577	2025年3月23日	赣GA3166	场地细沙	30.94		
578	2025年3月23日	赣GT5228	场地细沙	23.92		
579	2025年3月23日	赣GT5228	场地细沙	25.98		
580	2025年3月23日	赣GP6095	场地细沙	30		
581	2025年3月23日	赣GP6095	场地细沙	28.88		
582	2025年3月23日	赣GC2V82	粗沙	11.58		
583	2025年3月23日	赣GC5Q02	石粉料	13.08		
584	2025年3月23日	赣AM6905	粗沙	35.78		
585	2025年3月23日	赣GE2780	细沙	31.12		
586	2025年3月23日	赣GE1861	粗沙	21.98		
587	2025年3月23日	赣GE1861	细沙	22.04		
588	2025年3月23日	赣GE1861	细沙	25.38		
589	2025年3月24日	赣GT5228	场地细沙	23.6		
590	2025年3月24日	赣GT5228	场地细沙	21.18		
591	2025年3月24日	赣GT5228	场地细沙	22.86		
592	2025年3月24日	赣GA3166	场地细沙	30.62		
593	2025年3月24日	赣GA3166	场地细沙	30.46		
594	2025年3月24日	赣GA3166	场地细沙	22.78		
595	2025年3月24日	赣GA3166	场地细沙	29.84		
596	2025年3月24日	赣GP6095	场地细沙	24.48		
597	2025年3月24日	赣GT5228	场地细沙	23.44		
598	2025年3月24日	赣GP6095	场地细沙	22.58		



599	2025年3月24日	赣G9D978	粗沙	9.5		
600	2025年3月24日	赣GC5Q02	石粉料	15.2		
601	2025年3月24日	赣GC5Q02	石粉料	14.74		
602	2025年3月24日	赣GC5Q02	石粉料	14.7		
603	2025年3月24日	赣GC5Q02	石粉料	14.54		
604	2025年3月24日	赣G9D978	粗沙	9.6		
605	2025年3月24日	赣GE5851	石粉料	26.64		
606	2025年3月24日	赣GE5851	石粉料	22.9		
607	2025年3月24日	赣GE5851	石粉料	23.86		
608	2025年3月24日	赣GE3782	石粉料	23.82		
609	2025年3月24日	赣GE3782	石粉料	24.32		
610	2025年3月24日	赣GE3782	石粉料	23.28		
611	2025年3月24日	赣GUP171	细沙	13.06		
612	2025年3月24日	赣GT5228	细沙	25.66		
613	2025年3月24日	赣GP6095	细沙	26.2		
614	2025年3月24日	赣GE3782	石粉料	23.96		
615	2025年3月24日	赣G2E981	石粉料	15.52		
616	2025年3月24日	赣GC5Q02	石粉料	15.12		
617	2025年3月25日	赣GA3166	细沙	34.16		
618	2025年3月25日	赣GA3166	场地细沙	30.3		
619	2025年3月25日	赣GA3166	场地细沙	31.1		
620	2025年3月25日	赣GA3166	场地细沙	30.7		
621	2025年3月25日	赣GP7817	场地细沙	23.3		
622	2025年3月25日	赣GP7817	场地细沙	22.88		
623	2025年3月25日	赣GP7817	细沙	26.02		
624	2025年3月25日	赣GP7817	场地细沙	22.82		
625	2025年3月25日	赣GP6095	细沙	24.68		
626	2025年3月25日	赣GP6095	场地细沙	24.54		
627	2025年3月25日	赣GUP171	细沙	13.9		
628	2025年3月25日	赣GUP171	细沙	13.36		
629	2025年3月25日	赣AM6905	场地细沙	33.58		
630	2025年3月25日	赣GC5Q02	石粉料	15.3		
631	2025年3月25日	赣GC5Q02	石粉料	16.2		
632	2025年3月25日	赣GC5Q02	石粉料	15.42		
633	2025年3月25日	赣GC5Q02	石粉料	14.78		
634	2025年3月25日	赣GC5Q02	石粉料	15.44		
635	2025年3月25日	赣GC5Q02	石粉料	14.4		
636	2025年3月25日	赣GE2780	细沙	32.2		
637	2025年3月25日	赣GE2780	石粉料	23.06		
638	2025年3月25日	赣GE2780	石粉料	28.68		



639	2025年3月25日	赣GE3782	细沙	22.98		
640	2025年3月25日	赣GE3782	石粉料	24.56		
641	2025年3月25日	赣GE3782	粗沙	23.2		
642	2025年3月25日	赣GE3782	石粉料	24.8		
643	2025年3月25日	赣GE3782	石粉料	23.64		
644	2025年3月25日	赣GE3782	石粉料	23.48		
645	2025年3月25日	赣GE3782	石粉料	24.78		
646	2025年3月25日	赣GE3782	石粉料	22.8		
647	2025年3月26日	赣GP6095	细沙	25.3		
648	2025年3月26日	赣GA3166	细沙	33.56		
649	2025年3月26日	赣GP6095	场地细沙	24.74		
650	2025年3月26日	赣GA3166	场地细沙	31.1		
651	2025年3月26日	赣GA3166	场地细沙	31.3		
652	2025年3月26日	赣GA3166	场地细沙	30.88		
653	2025年3月26日	赣GC5Q02	石粉料	15.9		
654	2025年3月26日	赣GC5Q02	石粉料	16.28		
655	2025年3月26日	赣GC5Q02	石粉料	14.96		
656	2025年3月26日	赣GC5Q02	石粉料	15.38		
657	2025年3月26日	赣GC5Q02	石粉料	14.92		
658	2025年3月26日	赣GE3782	细沙	25.48		
659	2025年3月26日	赣GC8260	粗沙	27		
660	2025年3月26日	赣GE2172	粗沙	23.04		
661	2025年3月26日	赣GE2172	石粉料	25.02		
662	2025年3月26日	赣GE2172	石粉料	23.82		
663	2025年3月26日	赣GE2172	石粉料	23.14		
664	2025年3月26日	赣GE1950	场地细沙	33.4		
665	2025年3月26日	赣GP6095	场地细沙	30.74		
666	2025年3月26日	赣GC5Q02	石粉料	14.56		
667	2025年3月26日	赣GE2172	石粉料	26.48		
668	2025年3月26日	赣GE3523	细沙	26.12		
669	2025年3月27日	赣GA3166	细沙	34.74		
670	2025年3月27日	赣GP6095	细沙	25.18		
671	2025年3月27日	赣GT7655	细沙	33.66		
672	2025年3月27日	赣GC5Q02	石粉料	14.1		
673	2025年3月27日	赣GC5Q02	石粉料	13.9		
674	2025年3月27日	赣GC5Q02	石粉料	14.98		
675	2025年3月27日	赣GC5Q02	石粉料	15.42		
676	2025年3月27日	赣GP6095	细沙	29.26		
677	2025年3月27日	赣GE1213	细沙	16.2		
678	2025年3月27日	赣GE2172	细沙	23.38		



679	2025年3月27日	赣GE2172	粗沙	23.3		
680	2025年3月27日	赣GE2172	石粉料	23.66		
681	2025年3月27日	赣GE2172	石粉料	24		
682	2025年3月27日	赣GE2172	石粉料	22.38		
683	2025年3月27日	赣GE2172	石粉料	22.56		
684	2025年3月27日	赣GE2172	石粉料	23.14		
685	2025年3月27日	赣GE2172	石粉料	20.62		
686	2025年3月27日	赣GC8260	粗沙	27.5		
687	2025年3月28日	赣GP6095	细沙	32.04		
688	2025年3月28日	赣GT5228	细沙	27.8		
689	2025年3月28日	赣GA3166	细沙	32.66		
690	2025年3月28日	赣GA3166	细沙	34.98		
691	2025年3月28日	赣GC5Q02	石粉料	14.86		
692	2025年3月28日	赣GC5Q02	石粉料	15.54		
693	2025年3月28日	赣GC5Q02	石粉料	14.7		
694	2025年3月28日	赣GC5Q02	石粉料	14.76		
695	2025年3月28日	赣AM6905	细沙	36.32		
696	2025年3月28日	赣GE2172	石粉料	22.22		
697	2025年3月28日	赣GE2172	石粉料	21.76		
698	2025年3月28日	赣GE2172	石粉料	22.06		
699	2025年3月28日	赣GE2172	石粉料	21.42		
700	2025年3月28日	赣GE2172	石粉料	22.06		
701	2025年3月28日	赣GP6095	粗沙	33.4		
702	2025年3月28日	赣GE2172	石粉料	26.76		
703	2025年3月29日	赣GA3166	场地细沙	29.7		
704	2025年3月29日	赣GP6095	场地细沙	24.28		
705	2025年3月29日	赣GT5228	场地细沙	26.9		
706	2025年3月29日	赣GA3166	场地细沙	28.86		
707	2025年3月29日	赣GA3166	场地细沙	30.16		
708	2025年3月29日	赣GP6095	场地细沙	27.14		
709	2025年3月29日	赣G7K261	粗沙	12.58		
710	2025年3月29日	赣GP6095	细沙	32.98		
711	2025年3月29日	赣GT7655	粗沙	33.32		
712	2025年3月29日	赣GE2172	细沙	22.22		
713	2025年3月29日	赣GE2172	石粉料	22.92		
714	2025年3月29日	赣GE2172	石粉料	21.62		
715	2025年3月29日	赣GE2172	石粉料	22.22		
716	2025年3月29日	赣GE2172	石粉料	21.06		
717	2025年3月29日	赣GE2172	石粉料	23.46		
718	2025年3月29日	赣GE2172	石粉料	22.88		



719	2025年3月30日	赣GA3166	场地细沙	30.14		
720	2025年3月30日	赣GA3166	场地细沙	31.1		
721	2025年3月30日	赣GA3166	场地细沙	31.1		
722	2025年3月30日	赣G556A7	粗沙	12.42		
723	2025年3月30日	赣GE0117	粗沙	36.6		
724	2025年3月30日	赣GE3382	粗沙	36.32		
725	2025年3月30日	赣AM6905	粗沙	33.78		
726	2025年3月31日	赣GT5228	场地细沙	23.32		
727	2025年3月31日	赣GP6095	场地细沙	23.96		
728	2025年3月31日	赣GP6095	细沙	32.72		
729	2025年3月31日	赣GA3166	场地细沙	30.76		
730	2025年3月31日	赣GA3166	细沙	34.54		
731	2025年3月31日	赣GM6221	细沙	30.88		
732	2025年3月31日	赣GE1950	细沙	34.4		
733	2025年3月31日	赣GE2172	细沙	23.64		
734	2025年3月31日	赣GE2172	细沙	22.68		
735	2025年3月31日	赣GE2172	石粉料	20.58		
736	2025年3月31日	赣GE2172	石粉料	21.2		
737	2025年3月31日	赣GE2172	石粉料	20.56		
738	2025年3月31日	赣GE2172	石粉料	21.02		
739	2025年3月31日	赣GE2172	石粉料	22.3		
740	2025年3月31日	赣GE2172	石粉料	22.8		
741	2025年3月31日	赣GE2172	石粉料	22.7		
742	2025年3月31日	赣GE2172	石粉料	18776.22		
合计数量						



磅单号	车号	货物名称	毛重时间	皮重时间	毛重(kg)	皮重(kg)	净重(kg)	发货单位
A2025030200063	赣GT6997	生渣返仓	2025/3/2 17:20:11	2025/3/2 17:25:19	22560	16800	5760	九江钜锋新材料有限公司
A2025030400064	赣GT6997	生渣返仓	2025/3/4 17:06:12	2025/3/4 17:25:59	23060	17160	5900	九江钜锋新材料有限公司
A2025030600063	赣GT6997	生渣返仓	2025/3/6 17:15:56	2025/3/6 17:21:36	22980	17080	5900	九江钜锋新材料有限公司
A2025030700079	赣GT6997	生渣返仓	2025/3/7 17:17:11	2025/3/7 17:58:59	23360	17040	6320	九江钜锋新材料有限公司
A2025030800066	赣GT6997	生渣返仓	2025/3/8 17:20:38	2025/3/8 17:25:59	24560	17020	7540	九江钜锋新材料有限公司
A2025030900056	赣GT6997	生渣返仓	2025/3/9 17:07:17	2025/3/9 17:13:19	24720	17040	7680	九江钜锋新材料有限公司
A2025031000060	赣GT6997	生渣返仓	2025/3/10 17:04:06	2025/3/10 17:10:33	22500	17020	5480	九江钜锋新材料有限公司
A2025031200038	赣GT6997	生渣返仓	2025/3/12 14:37:08	2025/3/12 14:44:26	24400	17000	7400	九江钜锋新材料有限公司
A2025031400056	赣GT6997	生渣返仓	2025/3/14 17:19:58	2025/3/14 17:25:30	24820	17020	7800	九江钜锋新材料有限公司
A2025031500042	赣GT6997	生渣返仓	2025/3/15 17:16:10	2025/3/15 17:21:24	20480	16980	3500	九江钜锋新材料有限公司
C2025031800070	赣GT6997	生渣返仓	2025/3/18 17:17:08	2025/3/18 17:37:11	22100	17200	4900	九江钜锋新材料有限公司
C2025031800070	赣GT6997	生渣返仓	2025/3/18 17:17:08	2025/3/18 17:37:11	22100	17200	4900	九江钜锋新材料有限公司
C2025032000061	赣GT6997	生渣返仓	2025/3/20 18:18:05	2025/3/20 18:33:16	23000	17160	5840	九江钜锋新材料有限公司
C2025032200035	赣GT6997	生渣返仓	2025/3/22 14:29:58	2025/3/22 14:34:43	24300	17140	7160	九江钜锋新材料有限公司
C2025032500055	赣GT6997	生渣返仓	2025/3/25 17:10:10	2025/3/25 17:16:59	22660	17040	5620	九江钜锋新材料有限公司
C2025032600051	赣GT6997	生渣返仓	2025/3/26 17:18:51	2025/3/26 17:25:22	21340	17060	4280	九江钜锋新材料有限公司
C2025032700055	赣GT6997	生渣返仓	2025/3/27 17:08:58	2025/3/27 17:14:00	21320	17020	4300	九江钜锋新材料有限公司
C2025033000018	赣GT6997	生渣返仓	2025/3/30 17:05:59	2025/3/30 17:11:19	25020	16940	8040	九江钜锋新材料有限公司
C2025033100060	赣GT6997	生渣返仓	2025/3/31 17:42:04	2025/3/31 17:55:10	22380	16967	420	九江钜锋新材料有限公司
合计数量							16844吨	



九江钜峰新材料有限公司

产
品
出
库
记
录
台
账

九江钜峰新材料有限公司

2025年10月



2025年10月份炉渣出入库明细表

类别	车数	数量 (吨)	单位/用途	备注
上月库存		19797.62	九江钜峰新材料有限公司	
进厂炉渣		13249.4	九江钜峰新材料有限公司	
炉渣分选金属		282.18	九江钜峰新材料有限公司	
炉渣出库		6635.01	九江钜峰新材料有限公司	
炉渣出库				
炉渣出库				
炉渣出库				
生渣返仓		63.2	九江钜峰新材料有限公司	
本月库存		26066.63	九江钜峰新材料有限公司	



九江钜峰新材料有限公司



2025年10月份炉渣出厂台账

序号	磅单号	车号	毛重时间	皮重时间	毛重(kg)	皮重(kg)	净重(kg)
C202510010003	赣GT6997	炉渣	2025/10/1 7:29:54	2025/10/1 7:06:27	48760	16800	31960
C202510010005	赣GT6997	炉渣	2025/10/1 7:55:32	2025/10/1 7:34:09	47160	16760	30400
C202510010010	赣GT6997	炉渣	2025/10/1 8:20:16	2025/10/1 7:59:40	47220	16740	30480
C202510010015	赣GT6997	炉渣	2025/10/1 8:40:54	2025/10/1 8:24:42	47400	16760	30640
C202510010018	赣GT6997	炉渣	2025/10/1 9:01:17	2025/10/1 8:45:16	48100	16760	31340
C202510010020	赣GT6997	炉渣	2025/10/1 9:24:08	2025/10/1 9:07:28	48400	16760	31640
C202510010021	赣GT6997	炉渣	2025/10/1 9:48:51	2025/10/1 9:30:51	46980	16760	30220
C202510010023	赣GT6997	炉渣	2025/10/1 10:09:53	2025/10/1 9:53:15	47720	16760	30960
C202510010024	赣GT6997	炉渣	2025/10/1 10:37:16	2025/10/1 10:16:07	45880	16760	29120
C202510010037	赣GT6997	炉渣	2025/10/1 15:34:50	2025/10/1 15:13:56	48240	16820	31420
C202510010039	赣GT6997	炉渣	2025/10/1 15:56:14	2025/10/1 15:38:54	46020	16760	29260
C202510010041	赣GT6997	炉渣	2025/10/1 16:16:08	2025/10/1 15:59:51	44360	16760	27600
C202510010044	赣GT6997	炉渣	2025/10/1 16:46:13	2025/10/1 16:19:55	45760	16740	29020
C202510020001	赣GT6997	炉渣	2025/10/2 7:33:03	2025/10/2 7:11:49	47320	16700	30620
B202510020057	赣GT6997	炉渣	2025/10/2 7:53:37	2025/10/2 7:38:49	46060	16660	29400
B202510020072	赣GT6997	炉渣	2025/10/2 8:15:25	2025/10/2 7:59:15	47440	16660	30780
B202510020087	赣GT6997	炉渣	2025/10/2 8:36:30	2025/10/2 8:21:39	45620	16660	28960
B202510020093	赣GT6997	炉渣	2025/10/2 8:59:16	2025/10/2 8:42:25	45640	16660	28980
C202510020010	赣GT6997	炉渣	2025/10/2 9:22:58	2025/10/2 9:03:58	46200	16640	29560
C202510020016	赣GT6997	炉渣	2025/10/2 9:47:09	2025/10/2 9:29:22	44820	16660	28160
C202510020019	赣GT6997	炉渣	2025/10/2 10:10:41	2025/10/2 9:51:46	46200	16640	29560
C202510020021	赣GT6997	炉渣	2025/10/2 10:34:36	2025/10/2 10:15:12	48000	16640	31360
C202510020022	赣GT6997	炉渣	2025/10/2 11:01:02	2025/10/2 10:40:42	44600	16660	27940
C202510020024	赣GT6997	炉渣	2025/10/2 15:46:26	2025/10/2 15:25:49	48540	16680	31860
B202510020217	赣GT6997	炉渣	2025/10/2 16:05:26	2025/10/2 15:50:20	49580	16660	32920
B202510020222	赣GT6997	炉渣	2025/10/2 16:26:39	2025/10/2 16:11:25	49120	16640	32480
B202510020223	赣GT6997	炉渣	2025/10/2 16:47:40	2025/10/2 16:32:36	47020	16660	30360
B202510020225	赣GT6997	炉渣	2025/10/2 17:11:24	2025/10/2 16:54:45	47580	16640	30940
C202510020027	赣GT6997	炉渣	2025/10/2 17:37:25	2025/10/2 17:20:05	44640	16640	28000
C202510020030	赣GT6997	炉渣	2025/10/2 18:14:40	2025/10/2 17:57:39	45140	16640	28500
C202510030005	赣GT6997	炉渣	2025/10/3 7:27:46	2025/10/3 7:06:44	48160	16700	31460
C202510030008	赣GT6997	炉渣	2025/10/3 7:49:31	2025/10/3 7:32:04	46540	16640	29900
C202510030011	赣GT6997	炉渣	2025/10/3 8:12:00	2025/10/3 7:53:45	46460	16640	29820
C202510030016	赣GT6997	炉渣	2025/10/3 8:32:59	2025/10/3 8:16:01	48380	16640	31740
C202510030018	赣GT6997	炉渣	2025/10/3 8:53:15	2025/10/3 8:37:07	48460	16640	31820
C202510030021	赣GT6997	炉渣	2025/10/3 9:15:17	2025/10/3 8:57:09	46660	16660	30000
C202510030024	赣GT6997	炉渣	2025/10/3 9:34:55	2025/10/3 9:19:37	46900	16640	30260
C202510030026	赣GT6997	炉渣	2025/10/3 9:58:26	2025/10/3 9:40:30	46920	16640	30280
C202510030028	赣GT6997	炉渣	2025/10/3 10:21:35	2025/10/3 10:04:17	46280	16640	29640
C202510030030	赣GT6997	炉渣	2025/10/3 10:46:35	2025/10/3 10:27:17	48200	16640	31560
C202510030043	赣GT6997	炉渣	2025/10/3 15:46:55	2025/10/3 15:26:52	49060	16680	32380
C202510030045	赣GT6997	炉渣	2025/10/3 16:08:31	2025/10/3 15:50:51	48940	16640	32300
C202510030048	赣GT6997	炉渣	2025/10/3 16:29:13	2025/10/3 16:12:16	45960	16620	29340
C202510030050	赣GT6997	炉渣	2025/10/3 16:52:54	2025/10/3 16:34:01	46980	16640	30340
C202510030052	赣GT6997	炉渣	2025/10/3 17:20:57	2025/10/3 16:56:52	45240	16620	28620
B202510040044	赣GT6997	炉渣	2025/10/4 7:33:45	2025/10/4 7:14:01	49340	16600	32740
B202510040052	赣GT6997	炉渣	2025/10/4 7:56:54	2025/10/4 7:39:26	48860	16560	32300
C202510040002	赣GT6997	炉渣	2025/10/4 8:23:04	2025/10/4 8:03:30	46280	16620	29660
C202510040006	赣GT6997	炉渣	2025/10/4 8:48:14	2025/10/4 8:29:08	47160	16600	30560
C202510040009	赣GT6997	炉渣	2025/10/4 9:08:20	2025/10/4 8:52:23	48500	16620	31880



2025年10月份炉渣出厂台账

序号	磅单号	车号	毛重时间	皮重时间	毛重(kg)	皮重(kg)	净重(kg)
C202510040011	赣GT6997	炉渣	2025/10/4 9:28:35	2025/10/4 9:12:31	47200	16620	30580
C202510040012	赣GT6997	炉渣	2025/10/4 9:52:21	2025/10/4 9:34:29	48140	16620	31520
C202510040014	赣GT6997	炉渣	2025/10/4 10:11:52	2025/10/4 9:56:27	47700	16620	31080
C202510040017	赣GT6997	炉渣	2025/10/4 10:35:32	2025/10/4 10:17:43	44500	16620	27880
C202510040022	赣GT6997	炉渣	2025/10/4 10:56:45	2025/10/4 10:39:39	44560	16620	27940
C202510040027	赣GT6997	炉渣	2025/10/4 15:59:24	2025/10/4 15:38:12	48140	16660	31480
C202510040029	赣GT6997	炉渣	2025/10/4 16:23:46	2025/10/4 16:03:18	46300	16620	29680
C202510040031	赣GT6997	炉渣	2025/10/4 16:47:14	2025/10/4 16:27:46	45800	16620	29180
C202510040033	赣GT6997	炉渣	2025/10/4 17:14:38	2025/10/4 16:51:04	48700	16620	32080
C202510040035	赣GT6997	炉渣	2025/10/4 17:36:21	2025/10/4 17:18:28	44860	16600	28260
C202510040037	赣GT6997	炉渣	2025/10/4 18:02:05	2025/10/4 17:40:30	45460	16600	28860
C202510050003	赣GT6997	炉渣	2025/10/5 7:38:04	2025/10/5 7:15:53	48740	16680	32060
C202510050006	赣GT6997	炉渣	2025/10/5 7:59:53	2025/10/5 7:42:08	48340	16620	31720
C202510050011	赣GT6997	炉渣	2025/10/5 8:20:23	2025/10/5 8:03:56	46280	16620	29660
B202510050080	赣GT6997	炉渣	2025/10/5 8:43:52	2025/10/5 8:26:37	48700	16620	32080
B202510050092	赣GT6997	炉渣	2025/10/5 9:08:55	2025/10/5 8:52:23	48280	16620	31660
C202510050017	赣GT6997	炉渣	2025/10/5 9:29:46	2025/10/5 9:12:48	48440	16600	31840
C202510050019	赣GT6997	炉渣	2025/10/5 9:50:04	2025/10/5 9:33:45	46580	16600	29980
C202510050021	赣GT6997	炉渣	2025/10/5 10:10:50	2025/10/5 9:54:13	46920	16600	30320
C202510050023	赣GT6997	炉渣	2025/10/5 10:34:02	2025/10/5 10:16:32	45560	16560	29000
C202510050026	赣GT6997	炉渣	2025/10/5 10:56:34	2025/10/5 10:38:50	46060	16600	29460
C202510050029	赣GT6997	炉渣	2025/10/5 15:50:14	2025/10/5 15:22:11	47560	16660	30900
C202510050031	赣GT6997	炉渣	2025/10/5 16:10:27	2025/10/5 15:54:18	45840	16600	29240
C202510050033	赣GT6997	炉渣	2025/10/5 16:32:38	2025/10/5 16:14:42	47220	16600	30620
C202510050036	赣GT6997	炉渣	2025/10/5 17:17:15	2025/10/5 16:54:23	48720	16600	32120
C202510050038	赣GT6997	炉渣	2025/10/5 17:41:02	2025/10/5 17:22:20	46080	16600	29480
C202510060006	赣GT6997	炉渣	2025/10/6 7:56:16	2025/10/6 7:35:14	49800	16620	33180
C202510060009	赣GT6997	炉渣	2025/10/6 8:19:53	2025/10/6 8:02:01	45980	16600	29380
C202510060014	赣GT6997	炉渣	2025/10/6 8:42:07	2025/10/6 8:23:33	45000	16600	28400
C202510060017	赣GT6997	炉渣	2025/10/6 9:08:14	2025/10/6 8:46:03	47900	16600	31300
C202510060020	赣GT6997	炉渣	2025/10/6 9:28:40	2025/10/6 9:11:58	48220	16600	31620
C202510060023	赣GT6997	炉渣	2025/10/6 9:48:43	2025/10/6 9:32:43	47940	16600	31340
C202510060027	赣GT6997	炉渣	2025/10/6 10:11:56	2025/10/6 9:55:43	46700	16580	30120
C202510060029	赣GT6997	炉渣	2025/10/6 10:32:44	2025/10/6 10:15:58	48180	16600	31580
C202510060034	赣GT6997	炉渣	2025/10/6 16:01:11	2025/10/6 15:42:12	49140	16620	32520
C202510060037	赣GT6997	炉渣	2025/10/6 16:23:07	2025/10/6 16:04:57	47240	16580	30660
C202510060039	赣GT6997	炉渣	2025/10/6 16:43:35	2025/10/6 16:27:02	46320	16580	29740
C202510060041	赣GT6997	炉渣	2025/10/6 17:33:34	2025/10/6 17:15:01	47360	16620	30740
C202510060043	赣GT6997	炉渣	2025/10/6 17:54:37	2025/10/6 17:38:08	44640	16560	28080
C202510060045	赣GT6997	炉渣	2025/10/6 18:15:53	2025/10/6 17:59:08	47120	16580	30540
C202510060047	赣GT6997	炉渣	2025/10/6 18:37:14	2025/10/6 18:20:05	49720	16580	33140
C202510060049	赣GT6997	炉渣	2025/10/6 18:59:27	2025/10/6 18:41:53	45740	16580	29160
C202510060051	赣GT6997	炉渣	2025/10/6 19:25:29	2025/10/6 19:04:04	44980	16580	28400
B202510070042	赣GT6997	炉渣	2025/10/7 7:35:48	2025/10/7 7:14:47	48800	16620	32180
B202510070057	赣GT6997	炉渣	2025/10/7 7:58:40	2025/10/7 7:41:43	47360	16560	30800
C202510070002	赣GT6997	炉渣	2025/10/7 8:20:01	2025/10/7 8:05:15	47420	16580	30840
B202510070076	赣GT6997	炉渣	2025/10/7 8:44:37	2025/10/7 8:26:41	46900	16580	30320
C202510070007	赣GT6997	炉渣	2025/10/7 9:04:46	2025/10/7 8:48:58	47000	16560	30440
C202510070010	赣GT6997	炉渣	2025/10/7 9:26:29	2025/10/7 9:10:47	44700	16580	28120
C202510070012	赣GT6997	炉渣	2025/10/7 9:49:27	2025/10/7 9:32:26	47120	16580	30540



2025年10月份炉渣出厂台账

序号	磅单号	车号	毛重时间	皮重时间	毛重(kg)	皮重(kg)	净重(kg)
C202510070016	赣GT6997	炉渣	2025/10/7 10:14:07	2025/10/7 9:56:00	44060	16560	27500
C202510070021	赣GT6997	炉渣	2025/10/7 16:48:15	2025/10/7 16:27:23	48580	16620	31960
C202510070023	赣GT6997	炉渣	2025/10/7 17:33:12	2025/10/7 17:13:50	50180	16620	33560
C202510070025	赣GT6997	炉渣	2025/10/7 17:52:51	2025/10/7 17:37:36	47760	16560	31200
C202510070027	赣GT6997	炉渣	2025/10/7 18:15:17	2025/10/7 17:56:54	47460	16540	30920
C202510070029	赣GT6997	炉渣	2025/10/7 18:35:28	2025/10/7 18:19:15	50640	16560	34080
C202510070031	赣GT6997	炉渣	2025/10/7 18:58:57	2025/10/7 18:40:03	47740	16560	31180
B202510080042	赣GT6997	炉渣	2025/10/8 7:33:43	2025/10/8 7:16:10	45880	16620	29260
B202510080054	赣GT6997	炉渣	2025/10/8 7:54:53	2025/10/8 7:39:15	43580	16560	27020
C202510080001	赣GT6997	炉渣	2025/10/8 8:22:28	2025/10/8 8:03:19	45620	16600	29020
C202510080002	赣GT6997	炉渣	2025/10/8 8:44:22	2025/10/8 8:28:29	48180	16560	31620
B202510080096	赣GT6997	炉渣	2025/10/8 9:09:32	2025/10/8 8:50:30	48060	16560	31500
C202510080005	赣GT6997	炉渣	2025/10/8 9:30:15	2025/10/8 9:13:35	47800	16560	31240
C202510080007	赣GT6997	炉渣	2025/10/8 9:51:55	2025/10/8 9:34:30	48420	16560	31860
C202510080010	赣GT6997	炉渣	2025/10/8 10:12:37	2025/10/8 9:56:06	48280	16560	31720
C202510080013	赣GT6997	炉渣	2025/10/8 10:33:44	2025/10/8 10:16:53	45360	16560	28800
C202510080015	赣GT6997	炉渣	2025/10/8 10:58:04	2025/10/8 10:37:49	47340	16560	30780
B202510080215	赣GT6997	炉渣	2025/10/8 15:48:19	2025/10/8 15:29:45	49920	16640	33280
B202510080218	赣GT6997	炉渣	2025/10/8 16:10:34	2025/10/8 15:54:01	48340	16540	31800
B202510080221	赣GT6997	炉渣	2025/10/8 16:34:54	2025/10/8 16:16:31	50120	16560	33560
B202510080225	赣GT6997	炉渣	2025/10/8 16:57:34	2025/10/8 16:40:40	48960	16560	32400
B202510080226	赣GT6997	炉渣	2025/10/8 17:25:36	2025/10/8 17:03:45	45260	16560	28700
C202510090017	赣GT6997	炉渣	2025/10/9 7:38:26	2025/10/9 7:15:49	49480	16600	32880
B202510090051	赣GT6997	炉渣	2025/10/9 8:03:14	2025/10/9 7:42:55	48580	16560	32020
B202510090067	赣GT6997	炉渣	2025/10/9 8:28:29	2025/10/9 8:08:16	49820	16560	33260
C202510090069	赣GT6997	炉渣	2025/10/9 8:50:19	2025/10/9 8:32:58	48560	16540	32020
C202510090074	赣GT6997	炉渣	2025/10/9 9:15:56	2025/10/9 8:54:29	48720	16560	32160
C202510090077	赣GT6997	炉渣	2025/10/9 9:35:38	2025/10/9 9:20:18	48200	16560	31640
C202510090080	赣GT6997	炉渣	2025/10/9 10:00:08	2025/10/9 9:41:56	48000	16560	31440
C202510090083	赣GT6997	炉渣	2025/10/9 10:25:22	2025/10/9 10:04:14	47720	16560	31160
C202510090087	赣GT6997	炉渣	2025/10/9 10:54:38	2025/10/9 10:29:38	45700	16540	29160
C202510090097	赣GT6997	炉渣	2025/10/9 16:50:40	2025/10/9 16:30:42	47840	16600	31240
C202510090100	赣GT6997	炉渣	2025/10/9 17:14:05	2025/10/9 16:54:49	48260	16540	31720
C202510090102	赣GT6997	炉渣	2025/10/9 17:38:41	2025/10/9 17:18:02	46860	16540	30320
C202510090105	赣GT6997	炉渣	2025/10/9 18:30:16	2025/10/9 17:55:44	48880	16540	32340
C202510090107	赣GT6997	炉渣	2025/10/9 18:55:24	2025/10/9 18:34:31	46200	16500	29700
C202510100002	赣GT6997	炉渣	2025/10/10 7:29:57	2025/10/10 7:05:53	48340	16580	31760
C202510100004	赣GT6997	炉渣	2025/10/10 7:52:49	2025/10/10 7:34:23	44520	16560	27960
C202510100008	赣GT6997	炉渣	2025/10/10 8:16:52	2025/10/10 7:57:02	45260	16540	28720
C202510100012	赣GT6997	炉渣	2025/10/10 8:39:04	2025/10/10 8:21:35	47940	16520	31420
C202510100017	赣GT6997	炉渣	2025/10/10 9:00:49	2025/10/10 8:43:05	50220	16580	33640
C202510100021	赣GT6997	炉渣	2025/10/10 9:30:03	2025/10/10 9:04:59	49200	16540	32660
C202510100024	赣GT6997	炉渣	2025/10/10 9:50:44	2025/10/10 9:34:10	47460	16540	30920
C202510100028	赣GT6997	炉渣	2025/10/10 10:11:31	2025/10/10 9:54:45	45140	16540	28600
C202510100031	赣GT6997	炉渣	2025/10/10 10:33:54	2025/10/10 10:15:37	45600	16540	29060
C202510100038	赣GT6997	炉渣	2025/10/10 16:04:32	2025/10/10 15:45:17	48380	16580	31800
C202510100041	赣GT6997	炉渣	2025/10/10 16:24:08	2025/10/10 16:08:33	46240	16520	29720
C202510100043	赣GT6997	炉渣	2025/10/10 16:44:29	2025/10/10 16:28:04	47000	16540	30460
C202510100046	赣GT6997	炉渣	2025/10/10 17:05:52	2025/10/10 16:48:26	47060	16520	30540
C202510100048	赣GT6997	炉渣	2025/10/10 17:29:37	2025/10/10 17:10:00	47880	16520	31360



CS 扫描全能王
3亿人都在用的扫描App

2025年10月份炉渣出厂台账

序号	磅单号	车号	毛重时间	皮重时间	毛重(kg)	皮重(kg)	净重(kg)
C202510110001	赣GT6997	炉渣	2025/10/11 7:48:28	2025/10/11 7:28:28	47840	16540	31300
C202510110004	赣GT6997	炉渣	2025/10/11 8:09:49	2025/10/11 7:52:29	49620	16540	33080
C202510110007	赣GT6997	炉渣	2025/10/11 8:35:31	2025/10/11 8:15:40	48440	16520	31920
C202510110011	赣GT6997	炉渣	2025/10/11 8:53:50	2025/10/11 8:39:24	46420	16520	29900
C202510110014	赣GT6997	炉渣	2025/10/11 9:20:05	2025/10/11 8:59:30	47680	16500	31180
C202510110016	赣GT6997	炉渣	2025/10/11 9:40:07	2025/10/11 9:24:05	43880	16520	27360
C202510110018	赣GT6997	炉渣	2025/10/11 10:01:28	2025/10/11 9:44:13	47400	16540	30860
C202510110021	赣GT6997	炉渣	2025/10/11 10:22:03	2025/10/11 10:05:18	44180	16520	27660
C202510110024	赣GT6997	炉渣	2025/10/11 10:48:30	2025/10/11 10:26:06	46840	16500	30340
C202510110032	赣GT6997	炉渣	2025/10/11 15:55:43	2025/10/11 15:36:11	48980	16560	32420
C202510110034	赣GT6997	炉渣	2025/10/11 16:17:23	2025/10/11 15:59:34	45020	16520	28500
C202510110036	赣GT6997	炉渣	2025/10/11 16:37:26	2025/10/11 16:21:10	45020	16500	28520
C202510110038	赣GT6997	炉渣	2025/10/11 16:59:52	2025/10/11 16:41:36	45140	16520	28620
C202510120004	赣GT6997	炉渣	2025/10/12 7:40:37	2025/10/12 7:18:54	49020	16560	32460
C202510120007	赣GT6997	炉渣	2025/10/12 8:00:11	2025/10/12 7:45:00	48960	16520	32440
C202510120009	赣GT6997	炉渣	2025/10/12 8:23:04	2025/10/12 8:05:43	46900	16520	30380
C202510120013	赣GT6997	炉渣	2025/10/12 8:43:15	2025/10/12 8:27:00	43780	16500	27280
C202510120015	赣GT6997	炉渣	2025/10/12 9:06:30	2025/10/12 8:47:24	48160	16520	31640
C202510120017	赣GT6997	炉渣	2025/10/12 9:27:15	2025/10/12 9:10:33	45940	16500	29440
C202510120020	赣GT6997	炉渣	2025/10/12 9:49:56	2025/10/12 9:31:09	44940	16500	28440
C202510120027	赣GT6997	炉渣	2025/10/12 15:30:03	2025/10/12 15:10:46	49300	16560	32740
C202510120029	赣GT6997	炉渣	2025/10/12 15:49:55	2025/10/12 15:34:04	44980	16500	28480
C202510120031	赣GT6997	炉渣	2025/10/12 16:11:47	2025/10/12 15:53:54	48280	16500	31780
C202510120034	赣GT6997	炉渣	2025/10/12 16:32:14	2025/10/12 16:16:56	46160	16500	29660
C202510120036	赣GT6997	炉渣	2025/10/12 16:52:46	2025/10/12 16:36:50	44060	16500	27560
C202510120038	赣GT6997	炉渣	2025/10/12 17:15:26	2025/10/12 16:56:42	45540	16500	29040
B202510130034	赣GT6997	炉渣	2025/10/13 7:30:08	2025/10/13 7:09:25	48180	16540	31640
C202510130002	赣GT6997	炉渣	2025/10/13 7:52:17	2025/10/13 7:34:35	48200	16500	31700
C202510130004	赣GT6997	炉渣	2025/10/13 8:13:12	2025/10/13 7:56:26	46700	16500	30200
C202510130008	赣GT6997	炉渣	2025/10/13 8:35:21	2025/10/13 8:17:17	48360	16480	31880
C202510130013	赣GT6997	炉渣	2025/10/13 8:56:35	2025/10/13 8:39:38	45300	16500	28800
C202510130016	赣GT6997	炉渣	2025/10/13 9:17:47	2025/10/13 9:00:43	45600	16500	29100
C202510130018	赣GT6997	炉渣	2025/10/13 9:39:48	2025/10/13 9:21:45	46960	16500	30460
C202510130021	赣GT6997	炉渣	2025/10/13 10:05:56	2025/10/13 9:43:52	46020	16500	29520
C202510130025	赣GT6997	炉渣	2025/10/13 10:31:53	2025/10/13 10:11:18	45600	16480	29120
C202510130033	赣GT6997	炉渣	2025/10/13 16:02:50	2025/10/13 15:43:42	47760	16540	31220
C202510130036	赣GT6997	炉渣	2025/10/13 16:25:06	2025/10/13 16:07:00	46780	16500	30280
C202510130039	赣GT6997	炉渣	2025/10/13 16:48:38	2025/10/13 16:29:21	47900	16480	31420
B202510140037	赣GT6997	炉渣	2025/10/14 7:26:40	2025/10/14 7:05:54	49740	16540	33200
B202510140040	赣GT6997	炉渣	2025/10/14 7:50:25	2025/10/14 7:32:21	49020	16500	32520
C202510140002	赣GT6997	炉渣	2025/10/14 8:20:29	2025/10/14 7:54:35	48960	16500	32460
C202510140012	赣GT6997	炉渣	2025/10/14 10:03:55	2025/10/14 9:48:20	47020	16560	30460
C202510140015	赣GT6997	炉渣	2025/10/14 10:22:49	2025/10/14 10:08:09	48020	16500	31520
C202510140017	赣GT6997	炉渣	2025/10/14 10:48:03	2025/10/14 10:28:57	47020	16520	30500
C202510140022	赣GT6997	炉渣	2025/10/14 11:09:04	2025/10/14 10:52:03	44780	16480	28300
C202510140029	赣GT6997	炉渣	2025/10/14 15:20:57	2025/10/14 15:02:08	49200	16560	32640
C202510140031	赣GT6997	炉渣	2025/10/14 15:42:13	2025/10/14 15:25:16	45920	16520	29400
C202510140033	赣GT6997	炉渣	2025/10/14 16:03:01	2025/10/14 15:46:41	46660	16500	30160
C202510140035	赣GT6997	炉渣	2025/10/14 16:24:45	2025/10/14 16:07:23	45660	16520	29140
C202510140038	赣GT6997	炉渣	2025/10/14 16:46:00	2025/10/14 16:29:02	44180	16500	27680



2025年10月份炉渣出厂台账

序号	磅单号	车号	毛重时间	皮重时间	毛重(kg)	皮重(kg)	净重(kg)
C202510140040	赣GT6997	炉渣	2025/10/14 17:10:22	2025/10/14 16:50:20	44220	16500	27720
C202510140042	赣GT6997	炉渣	2025/10/14 17:33:50	2025/10/14 17:14:40	47820	16520	31300
C202510150003	赣GT6997	炉渣	2025/10/15 7:35:45	2025/10/15 7:15:06	47640	16560	31080
C202510150006	赣GT6997	炉渣	2025/10/15 7:56:30	2025/10/15 7:39:55	47680	16500	31180
C202510150009	赣GT6997	炉渣	2025/10/15 8:18:40	2025/10/15 8:00:45	47180	16500	30680
C202510150013	赣GT6997	炉渣	2025/10/15 8:40:10	2025/10/15 8:23:13	48380	16520	31860
B202510150075	赣GT6997	炉渣	2025/10/15 9:01:51	2025/10/15 8:44:27	47180	16460	30720
C202510150019	赣GT6997	炉渣	2025/10/15 9:23:32	2025/10/15 9:07:54	46240	16480	29760
C202510150038	赣GT6997	炉渣	2025/10/15 15:04:31	2025/10/15 14:44:14	48960	16540	32420
B202510150185	赣GT6997	炉渣	2025/10/15 15:25:41	2025/10/15 15:09:35	46940	16460	30480
C202510150041	赣GT6997	炉渣	2025/10/15 15:46:13	2025/10/15 15:29:57	47100	16460	30640
C202510150043	赣GT6997	炉渣	2025/10/15 16:06:37	2025/10/15 15:50:35	45920	16460	29460
C202510150045	赣GT6997	炉渣	2025/10/15 16:34:36	2025/10/15 16:11:10	48680	16460	32220
C202510150048	赣GT6997	炉渣	2025/10/15 16:58:38	2025/10/15 16:39:30	45580	16480	29100
B202510150193	赣GT6997	炉渣	2025/10/15 17:25:42	2025/10/15 17:02:43	45560	16480	29080
B202510160041	赣GT6997	炉渣	2025/10/16 7:32:17	2025/10/16 7:10:30	48400	16540	31860
B202510160052	赣GT6997	炉渣	2025/10/16 7:57:17	2025/10/16 7:38:41	48760	16460	32300
B202510160070	赣GT6997	炉渣	2025/10/16 8:18:32	2025/10/16 8:01:39	48920	16440	32480
B202510160079	赣GT6997	炉渣	2025/10/16 8:45:39	2025/10/16 8:24:45	47520	16480	31040
B202510160086	赣GT6997	炉渣	2025/10/16 9:08:27	2025/10/16 8:50:35	48100	16460	31640
B202510160092	赣GT6997	炉渣	2025/10/16 9:28:38	2025/10/16 9:13:11	47720	16420	31300
B202510160102	赣GT6997	炉渣	2025/10/16 9:53:04	2025/10/16 9:34:32	46720	16440	30280
B202510160110	赣GT6997	炉渣	2025/10/16 10:18:48	2025/10/16 9:57:16	46160	16460	29700
B202510160122	赣GT6997	炉渣	2025/10/16 15:47:18	2025/10/16 15:26:37	49120	16500	32620
B202510160125	赣GT6997	炉渣	2025/10/16 16:09:08	2025/10/16 15:51:41	48820	16460	32360
B202510160130	赣GT6997	炉渣	2025/10/16 16:30:23	2025/10/16 16:13:29	47100	16440	30660
B202510160133	赣GT6997	炉渣	2025/10/16 16:54:51	2025/10/16 16:34:51	45980	16460	29520
B202510170045	赣GT6997	炉渣	2025/10/17 7:43:32	2025/10/17 7:20:07	47920	16500	31420
B202510170056	赣GT6997	炉渣	2025/10/17 8:04:04	2025/10/17 7:47:48	48440	16460	31980
B202510170067	赣GT6997	炉渣	2025/10/17 8:28:22	2025/10/17 8:09:53	47980	16460	31520
B202510170074	赣GT6997	炉渣	2025/10/17 8:52:04	2025/10/17 8:33:03	48280	16460	31820
B202510170079	赣GT6997	炉渣	2025/10/17 9:12:31	2025/10/17 8:56:15	46020	16460	29560
B202510170085	赣GT6997	炉渣	2025/10/17 9:43:54	2025/10/17 9:20:43	45380	16440	28940
B202510170139	赣GT6997	炉渣	2025/10/17 14:48:45	2025/10/17 14:29:45	48420	16480	31940
B202510170141	赣GT6997	炉渣	2025/10/17 15:10:36	2025/10/17 14:53:07	45220	16440	28780
B202510170143	赣GT6997	炉渣	2025/10/17 15:36:56	2025/10/17 15:14:40	48080	16440	31640
B202510170146	赣GT6997	炉渣	2025/10/17 15:59:57	2025/10/17 15:41:16	46580	16440	30140
B202510170148	赣GT6997	炉渣	2025/10/17 16:21:25	2025/10/17 16:04:19	45000	16440	28560
B202510170150	赣GT6997	炉渣	2025/10/17 16:45:19	2025/10/17 16:25:36	45440	16460	28980
B202510180015	赣GT6997	炉渣	2025/10/18 7:44:50	2025/10/18 7:22:18	47440	16540	30900
B202510180021	赣GT6997	炉渣	2025/10/18 8:07:03	2025/10/18 7:49:12	48800	16480	32320
B202510180025	赣GT6997	炉渣	2025/10/18 8:29:15	2025/10/18 8:11:22	47120	16460	30660
B202510180027	赣GT6997	炉渣	2025/10/18 8:50:38	2025/10/18 8:33:25	46680	16460	30220
B202510180030	赣GT6997	炉渣	2025/10/18 9:12:17	2025/10/18 8:54:50	47720	16460	31260
B202510180034	赣GT6997	炉渣	2025/10/18 9:36:16	2025/10/18 9:16:30	45620	16460	29160
B202510180039	赣GT6997	炉渣	2025/10/18 9:58:06	2025/10/18 9:40:28	44740	16460	28280
C202510180104	赣GT6997	炉渣	2025/10/18 10:23:58	2025/10/18 10:02:33	45840	16460	29380
B202510180062	赣GT6997	炉渣	2025/10/18 15:06:39	2025/10/18 14:47:22	47640	16480	31160
B202510180065	赣GT6997	炉渣	2025/10/18 15:30:55	2025/10/18 15:10:56	47620	16460	31160
B202510180068	赣GT6997	炉渣	2025/10/18 16:01:00	2025/10/18 15:42:45	48180	16680	31500



2025年10月份炉渣出厂台账

序号	磅单号	车号	毛重时间	皮重时间	毛重(kg)	皮重(kg)	净重(kg)
B202510180070	赣GT6997	炉渣	2025/10/18 16:25:20	2025/10/18 16:05:13	47300	16680	30620
B202510190005	赣GT6997	炉渣	2025/10/19 7:50:13	2025/10/19 7:29:15	46900	16760	30140
B202510190010	赣GT6997	炉渣	2025/10/19 8:12:27	2025/10/19 7:55:47	48660	16720	31940
B202510190014	赣GT6997	炉渣	2025/10/19 8:35:14	2025/10/19 8:16:36	47760	16700	31060
B202510190017	赣GT6997	炉渣	2025/10/19 8:57:09	2025/10/19 8:39:17	47800	16700	31100
B202510190020	赣GT6997	炉渣	2025/10/19 9:22:03	2025/10/19 9:01:29	49160	16720	32440
B202510190026	赣GT6997	炉渣	2025/10/19 9:44:09	2025/10/19 9:26:07	45980	16720	29260
B202510190029	赣GT6997	炉渣	2025/10/19 10:06:56	2025/10/19 9:48:24	43500	16720	26780
B202510190033	赣GT6997	炉渣	2025/10/19 10:31:35	2025/10/19 10:10:57	45440	16720	28720
B202510190047	赣GT6997	炉渣	2025/10/19 16:01:33	2025/10/19 15:41:21	49020	16760	32260
B202510190049	赣GT6997	炉渣	2025/10/19 16:23:01	2025/10/19 16:05:28	45360	16720	28640
B202510190052	赣GT6997	炉渣	2025/10/19 16:46:02	2025/10/19 16:27:03	47040	16720	30320
B202510190054	赣GT6997	炉渣	2025/10/19 17:10:27	2025/10/19 16:50:10	46080	16720	29360
B202510200014	赣GT6997	炉渣	2025/10/20 7:48:37	2025/10/20 7:28:08	48960	16780	32180
B202510200018	赣GT6997	炉渣	2025/10/20 8:10:20	2025/10/20 7:52:33	49400	16700	32700
B202510200021	赣GT6997	炉渣	2025/10/20 8:30:24	2025/10/20 8:14:34	46240	16700	29540
B202510200025	赣GT6997	炉渣	2025/10/20 8:51:55	2025/10/20 8:34:48	47800	16700	31100
B202510200029	赣GT6997	炉渣	2025/10/20 9:13:23	2025/10/20 8:56:20	47060	16680	30380
C202510200080	赣GT6997	炉渣	2025/10/20 9:37:08	2025/10/20 9:18:09	47240	16680	30560
B202510200051	赣GT6997	炉渣	2025/10/20 9:58:21	2025/10/20 9:41:23	44360	16700	27660
B202510200058	赣GT6997	炉渣	2025/10/20 10:21:17	2025/10/20 10:02:26	45720	16680	29040
B202510200062	赣GT6997	炉渣	2025/10/20 10:46:20	2025/10/20 10:25:27	46320	16680	29640
B202510200083	赣GT6997	炉渣	2025/10/20 16:27:41	2025/10/20 16:07:34	49120	16720	32400
B202510200085	赣GT6997	炉渣	2025/10/20 16:49:24	2025/10/20 16:32:15	47240	16660	30580
C202510200192	赣GT6997	炉渣	2025/10/20 17:43:23	2025/10/20 17:20:54	47780	16660	31120
B202510210010	赣GT6997	炉渣	2025/10/21 7:49:30	2025/10/21 7:27:06	49280	16740	32540
B202510210015	赣GT6997	炉渣	2025/10/21 8:11:36	2025/10/21 7:53:41	49500	16680	32820
B202510210018	赣GT6997	炉渣	2025/10/21 8:33:01	2025/10/21 8:15:47	47880	16660	31220
C202510210075	赣GT6997	炉渣	2025/10/21 8:53:45	2025/10/21 8:36:57	48080	16660	31420
B202510210026	赣GT6997	炉渣	2025/10/21 9:16:46	2025/10/21 8:57:57	47460	16660	30800
B202510210031	赣GT6997	炉渣	2025/10/21 9:43:18	2025/10/21 9:25:02	47360	16700	30660
B202510210034	赣GT6997	炉渣	2025/10/21 10:09:56	2025/10/21 9:48:21	45660	16660	29000
B202510210037	赣GT6997	炉渣	2025/10/21 10:31:05	2025/10/21 10:14:13	47200	16640	30560
B202510210041	赣GT6997	炉渣	2025/10/21 10:56:49	2025/10/21 10:35:09	46240	16660	29580
B202510210058	赣GT6997	炉渣	2025/10/21 15:50:26	2025/10/21 15:29:58	48800	16680	32120
B202510210060	赣GT6997	炉渣	2025/10/21 16:11:28	2025/10/21 15:54:31	48720	16660	32060
B202510210063	赣GT6997	炉渣	2025/10/21 16:32:59	2025/10/21 16:15:43	45740	16660	29080
B202510210065	赣GT6997	炉渣	2025/10/21 16:54:39	2025/10/21 16:37:08	44580	16660	27920
B202510210067	赣GT6997	炉渣	2025/10/21 17:16:36	2025/10/21 16:58:49	45900	16660	29240
B202510210069	赣GT6997	炉渣	2025/10/21 17:41:34	2025/10/21 17:20:50	48320	16620	31700
B202510220010	赣GT6997	炉渣	2025/10/22 8:00:51	2025/10/22 7:40:54	48860	16740	32120
B202510220012	赣GT6997	炉渣	2025/10/22 8:22:37	2025/10/22 8:05:47	48360	16700	31660
B202510220018	赣GT6997	炉渣	2025/10/22 8:44:26	2025/10/22 8:26:47	47120	16700	30420
B202510220022	赣GT6997	炉渣	2025/10/22 9:09:18	2025/10/22 8:49:11	45920	16700	29220
B202510220025	赣GT6997	炉渣	2025/10/22 9:30:12	2025/10/22 9:14:00	45960	16680	29280
B202510220030	赣GT6997	炉渣	2025/10/22 9:55:50	2025/10/22 9:34:56	48160	16700	31460
B202510220061	赣GT6997	炉渣	2025/10/22 15:42:06	2025/10/22 15:19:36	48800	16740	32060
B202510220064	赣GT6997	炉渣	2025/10/22 16:03:23	2025/10/22 15:47:04	45660	16660	29000
B202510220067	赣GT6997	炉渣	2025/10/22 16:23:55	2025/10/22 16:08:04	47480	16660	30820
B202510220069	赣GT6997	炉渣	2025/10/22 16:45:12	2025/10/22 16:28:29	48340	16680	31660



2025年10月份炉渣出厂台账

序号	磅单号	车号	毛重时间	皮重时间	毛重(kg)	皮重(kg)	净重(kg)
C202510220197	赣GT6997	炉渣	2025/10/22 17:18:16	2025/10/22 17:01:55	48260	16660	31600
B202510220073	赣GT6997	炉渣	2025/10/22 17:42:39	2025/10/22 17:22:59	46840	16680	30160
B202510230010	赣GT6997	炉渣	2025/10/23 7:43:29	2025/10/23 7:22:40	48980	16720	32260
B202510230015	赣GT6997	炉渣	2025/10/23 8:06:44	2025/10/23 7:47:45	48740	16660	32080
B202510230019	赣GT6997	炉渣	2025/10/23 8:28:33	2025/10/23 8:10:56	47740	16660	31080
B202510230024	赣GT6997	炉渣	2025/10/23 8:58:46	2025/10/23 8:32:46	46920	16680	30240
B202510230027	赣GT6997	炉渣	2025/10/23 9:21:30	2025/10/23 9:02:55	47760	16660	31100
B202510230031	赣GT6997	炉渣	2025/10/23 9:42:13	2025/10/23 9:25:36	46480	16660	29820
B202510230034	赣GT6997	炉渣	2025/10/23 10:04:11	2025/10/23 9:47:22	44180	16660	27520
B202510230038	赣GT6997	炉渣	2025/10/23 10:26:38	2025/10/23 10:08:10	44580	16680	27900
B202510230041	赣GT6997	炉渣	2025/10/23 10:49:57	2025/10/23 10:30:46	44500	16680	27820
B202510230053	赣GT6997	炉渣	2025/10/23 16:01:27	2025/10/23 15:42:02	49860	16720	33140
B202510230055	赣GT6997	炉渣	2025/10/23 16:23:52	2025/10/23 16:05:28	46580	16660	29920
B202510230059	赣GT6997	炉渣	2025/10/23 16:44:41	2025/10/23 16:28:02	45960	16660	29300
B202510230061	赣GT6997	炉渣	2025/10/23 17:09:00	2025/10/23 16:48:45	47220	16680	30540
B202510240007	赣GT6997	炉渣	2025/10/24 7:36:00	2025/10/24 7:14:30	47200	16740	30460
B202510240010	赣GT6997	炉渣	2025/10/24 7:56:53	2025/10/24 7:40:03	49660	16660	33000
B202510240013	赣GT6997	炉渣	2025/10/24 8:18:00	2025/10/24 8:00:56	47540	16660	30880
B202510240016	赣GT6997	炉渣	2025/10/24 8:40:29	2025/10/24 8:22:06	48320	16660	31660
B202510240022	赣GT6997	炉渣	2025/10/24 9:02:21	2025/10/24 8:44:28	47440	16660	30780
B202510240028	赣GT6997	炉渣	2025/10/24 9:24:23	2025/10/24 9:06:31	47100	16640	30460
B202510240032	赣GT6997	炉渣	2025/10/24 9:45:30	2025/10/24 9:28:27	45480	16660	28820
B202510240036	赣GT6997	炉渣	2025/10/24 10:07:22	2025/10/24 9:49:33	46660	16660	30000
B202510240040	赣GT6997	炉渣	2025/10/24 10:30:22	2025/10/24 10:11:27	47020	16660	30360
B202510240060	赣GT6997	炉渣	2025/10/24 16:11:10	2025/10/24 15:50:25	49620	16720	32900
B202510240062	赣GT6997	炉渣	2025/10/24 16:32:29	2025/10/24 16:15:50	49120	16660	32460
B202510240065	赣GT6997	炉渣	2025/10/24 16:56:14	2025/10/24 16:36:55	48880	16660	32220
C202510250039	赣GT6997	炉渣	2025/10/25 7:43:59	2025/10/25 7:22:49	48720	16700	32020
B202510250005	赣GT6997	炉渣	2025/10/25 8:06:12	2025/10/25 7:48:01	48860	16640	32220
B202510250009	赣GT6997	炉渣	2025/10/25 8:27:00	2025/10/25 8:10:23	47740	16660	31080
B202510250014	赣GT6997	炉渣	2025/10/25 8:47:44	2025/10/25 8:31:02	45880	16660	29220
B202510250019	赣GT6997	炉渣	2025/10/25 9:07:36	2025/10/25 8:51:48	48560	16660	31900
B202510250024	赣GT6997	炉渣	2025/10/25 9:29:26	2025/10/25 9:11:36	47720	16640	31080
B202510250028	赣GT6997	炉渣	2025/10/25 9:53:47	2025/10/25 9:33:29	48480	16640	31840
B202510250031	赣GT6997	炉渣	2025/10/25 10:24:32	2025/10/25 9:57:52	45020	16640	28380
B202510250049	赣GT6997	炉渣	2025/10/25 15:57:32	2025/10/25 15:36:56	49260	16700	32560
B202510250052	赣GT6997	炉渣	2025/10/25 16:17:38	2025/10/25 16:01:32	47920	16640	31280
B202510250055	赣GT6997	炉渣	2025/10/25 16:41:13	2025/10/25 16:21:31	47740	16620	31120
B202510250057	赣GT6997	炉渣	2025/10/25 17:06:25	2025/10/25 16:45:21	47440	16640	30800
B202510260010	赣GT6997	炉渣	2025/10/26 7:48:29	2025/10/26 7:27:44	49320	16700	32620
B202510260012	赣GT6997	炉渣	2025/10/26 8:09:39	2025/10/26 7:52:43	49240	16620	32620
B202510260015	赣GT6997	炉渣	2025/10/26 8:30:44	2025/10/26 8:13:59	46420	16660	29760
B202510260018	赣GT6997	炉渣	2025/10/26 8:52:56	2025/10/26 8:35:06	48040	16640	31400
B202510260020	赣GT6997	炉渣	2025/10/26 9:14:28	2025/10/26 8:56:51	45980	16640	29340
B202510260024	赣GT6997	炉渣	2025/10/26 9:37:09	2025/10/26 9:18:25	45880	16640	29240
B202510260033	赣GT6997	炉渣	2025/10/26 10:02:41	2025/10/26 9:44:25	47520	16640	30880
B202510260037	赣GT6997	炉渣	2025/10/26 10:28:16	2025/10/26 10:06:37	45600	16640	28960
B202510260044	赣GT6997	炉渣	2025/10/26 10:54:54	2025/10/26 10:32:29	49180	16640	32540
B202510260055	赣GT6997	炉渣	2025/10/26 15:37:41	2025/10/26 15:02:02	46720	16700	30020
B202510260057	赣GT6997	炉渣	2025/10/26 16:02:51	2025/10/26 15:41:55	46780	16640	30140



2025年10月份炉渣出厂台账

序号	磅单号	车号	毛重时间	皮重时间	毛重(kg)	皮重(kg)	净重(kg)
B202510260059	赣GT6997	炉渣	2025/10/26 16:24:42	2025/10/26 16:06:54	49180	16640	32540
B202510260061	赣GT6997	炉渣	2025/10/26 16:46:22	2025/10/26 16:29:04	48520	16640	31880
B202510260063	赣GT6997	炉渣	2025/10/26 17:07:20	2025/10/26 16:50:23	48580	16640	31940
B202510260065	赣GT6997	炉渣	2025/10/26 17:29:46	2025/10/26 17:11:28	47100	16640	30460
B202510270009	赣GT6997	炉渣	2025/10/27 7:45:15	2025/10/27 7:23:28	45860	16660	29200
B202510270012	赣GT6997	炉渣	2025/10/27 8:08:03	2025/10/27 7:49:37	49460	16640	32820
B202510270015	赣GT6997	炉渣	2025/10/27 8:30:41	2025/10/27 8:12:17	49360	16620	32740
B202510270019	赣GT6997	炉渣	2025/10/27 8:54:32	2025/10/27 8:34:50	48520	16640	31880
B202510270024	赣GT6997	炉渣	2025/10/27 9:17:50	2025/10/27 8:58:48	46600	16640	29960
B202510270027	赣GT6997	炉渣	2025/10/27 9:38:48	2025/10/27 9:22:04	45960	16640	29320
B202510270030	赣GT6997	炉渣	2025/10/27 10:01:51	2025/10/27 9:42:54	47200	16640	30560
B202510270035	赣GT6997	炉渣	2025/10/27 10:22:38	2025/10/27 10:05:56	48960	16620	32340
B202510270037	赣GT6997	炉渣	2025/10/27 10:46:46	2025/10/27 10:26:41	48680	16640	32040
B202510270094	赣GT6997	炉渣	2025/10/27 15:17:39	2025/10/27 14:55:21	48300	16680	31620
B202510270096	赣GT6997	炉渣	2025/10/27 15:40:30	2025/10/27 15:21:50	45220	16620	28600
B202510270099	赣GT6997	炉渣	2025/10/27 16:05:33	2025/10/27 15:44:46	45040	16640	28400
B202510270101	赣GT6997	炉渣	2025/10/27 16:31:22	2025/10/27 16:10:25	49120	16620	32500
B202510270103	赣GT6997	炉渣	2025/10/27 16:58:46	2025/10/27 16:35:49	48940	16640	32300
B202510270105	赣GT6997	炉渣	2025/10/27 17:40:08	2025/10/27 17:03:46	47320	16640	30680
B202510280042	赣GT6997	炉渣	2025/10/28 7:34:34	2025/10/28 7:14:41	48600	16680	31920
B202510280053	赣GT6997	炉渣	2025/10/28 7:55:15	2025/10/28 7:38:45	47780	16620	31160
B202510280064	赣GT6997	炉渣	2025/10/28 8:19:16	2025/10/28 7:59:18	49660	16620	33040
B202510280081	赣GT6997	炉渣	2025/10/28 8:41:39	2025/10/28 8:24:16	47200	16640	30560
B202510280087	赣GT6997	炉渣	2025/10/28 9:02:02	2025/10/28 8:45:49	45760	16620	29140
B202510280090	赣GT6997	炉渣	2025/10/28 9:24:56	2025/10/28 9:05:57	47820	16620	31200
B202510280093	赣GT6997	炉渣	2025/10/28 9:45:57	2025/10/28 9:29:11	44980	16620	28360
B202510280097	赣GT6997	炉渣	2025/10/28 10:08:39	2025/10/28 9:49:45	46540	16620	29920
B202510280100	赣GT6997	炉渣	2025/10/28 10:30:23	2025/10/28 10:12:29	49780	16620	33160
B202510280104	赣GT6997	炉渣	2025/10/28 10:55:42	2025/10/28 10:34:50	48160	16640	31520
B202510280121	赣GT6997	炉渣	2025/10/28 14:17:14	2025/10/28 13:57:29	46920	16700	30220
B202510280125	赣GT6997	炉渣	2025/10/28 14:38:26	2025/10/28 14:21:22	48820	16620	32200
B202510280127	赣GT6997	炉渣	2025/10/28 14:58:52	2025/10/28 14:42:43	46260	16620	29640
B202510280129	赣GT6997	炉渣	2025/10/28 15:21:03	2025/10/28 15:03:01	47300	16620	30680
B202510280134	赣GT6997	炉渣	2025/10/28 15:44:19	2025/10/28 15:25:05	46160	16620	29540
B202510280136	赣GT6997	炉渣	2025/10/28 16:06:25	2025/10/28 15:48:19	47120	16620	30500
B202510280138	赣GT6997	炉渣	2025/10/28 16:30:08	2025/10/28 16:11:04	48280	16620	31660
B202510280141	赣GT6997	炉渣	2025/10/28 16:54:15	2025/10/28 16:34:11	45740	16620	29120
C202510280128	赣GT6997	炉渣	2025/10/28 17:40:23	2025/10/28 17:18:25	45480	16620	28860
B202510290009	赣GT6997	炉渣	2025/10/29 7:35:28	2025/10/29 7:14:35	48800	16660	32140
B202510290012	赣GT6997	炉渣	2025/10/29 7:57:18	2025/10/29 7:39:59	49580	16620	32960
B202510290015	赣GT6997	炉渣	2025/10/29 8:18:25	2025/10/29 8:01:42	48620	16620	32000
B202510290017	赣GT6997	炉渣	2025/10/29 8:40:34	2025/10/29 8:22:48	49000	16620	32380
B202510290022	赣GT6997	炉渣	2025/10/29 9:03:25	2025/10/29 8:44:58	46900	16620	30280
B202510290025	赣GT6997	炉渣	2025/10/29 9:25:31	2025/10/29 9:07:47	46280	16600	29680
B202510290029	赣GT6997	炉渣	2025/10/29 9:45:15	2025/10/29 9:29:33	44760	16620	28140
B202510290031	赣GT6997	炉渣	2025/10/29 10:13:58	2025/10/29 9:49:14	47300	16620	30680
B202510290035	赣GT6997	炉渣	2025/10/29 10:40:24	2025/10/29 10:18:00	50600	16620	33980
B202510290050	赣GT6997	炉渣	2025/10/29 15:23:44	2025/10/29 15:00:46	49560	16660	32900
B202510290052	赣GT6997	炉渣	2025/10/29 15:46:49	2025/10/29 15:27:50	46520	16620	29900
B202510290055	赣GT6997	炉渣	2025/10/29 16:11:06	2025/10/29 15:51:14	44420	16620	27800



2025年10月份炉渣出厂台账

序号	磅单号	车号	毛重时间	皮重时间	毛重(kg)	皮重(kg)	净重(kg)
B202510290058	赣GT6997	炉渣	2025/10/29 16:35:20	2025/10/29 16:15:15	47920	16620	31300
B202510290060	赣GT6997	炉渣	2025/10/29 16:57:01	2025/10/29 16:39:48	48280	16620	31660
B202510290062	赣GT6997	炉渣	2025/10/29 17:17:40	2025/10/29 17:01:53	48440	16620	31820
B202510290064	赣GT6997	炉渣	2025/10/29 17:42:43	2025/10/29 17:21:43	47360	16600	30760
B202510300036	赣GT6997	炉渣	2025/10/30 7:35:21	2025/10/30 7:13:42	48920	16700	32220
B202510300058	赣GT6997	炉渣	2025/10/30 7:56:48	2025/10/30 7:40:02	48080	16660	31420
B202510300069	赣GT6997	炉渣	2025/10/30 8:18:12	2025/10/30 8:02:06	47640	16660	30980
B202510300081	赣GT6997	炉渣	2025/10/30 8:39:08	2025/10/30 8:22:38	45980	16640	29340
B202510300086	赣GT6997	炉渣	2025/10/30 9:03:43	2025/10/30 8:43:35	47020	16640	30380
B202510300091	赣GT6997	炉渣	2025/10/30 9:30:46	2025/10/30 9:13:03	47480	16700	30780
B202510300097	赣GT6997	炉渣	2025/10/30 9:54:34	2025/10/30 9:34:50	43720	16640	27080
B202510300101	赣GT6997	炉渣	2025/10/30 10:16:41	2025/10/30 9:58:52	48460	16640	31820
B202510300104	赣GT6997	炉渣	2025/10/30 10:40:59	2025/10/30 10:20:56	46920	16640	30280
B202510300123	赣GT6997	炉渣	2025/10/30 15:03:20	2025/10/30 14:41:48	48960	16680	32280
B202510300127	赣GT6997	炉渣	2025/10/30 15:25:16	2025/10/30 15:07:30	44780	16640	28140
B202510300130	赣GT6997	炉渣	2025/10/30 15:49:05	2025/10/30 15:29:28	45960	16620	29340
B202510300133	赣GT6997	炉渣	2025/10/30 16:10:30	2025/10/30 15:53:15	48980	16620	32360
B202510300135	赣GT6997	炉渣	2025/10/30 16:31:18	2025/10/30 16:14:49	47580	16620	30960
B202510310007	赣GT6997	炉渣	2025/10/31 7:41:31	2025/10/31 7:22:38	48180	16680	31500
B202510310010	赣GT6997	炉渣	2025/10/31 8:02:30	2025/10/31 7:45:37	47300	16620	30680
B202510310013	赣GT6997	炉渣	2025/10/31 8:24:04	2025/10/31 8:06:41	48300	16620	31680
B202510310017	赣GT6997	炉渣	2025/10/31 8:44:32	2025/10/31 8:28:24	46800	16620	30180
B202510310021	赣GT6997	炉渣	2025/10/31 9:09:51	2025/10/31 8:48:46	48600	16600	32000
B202510310028	赣GT6997	炉渣	2025/10/31 9:33:55	2025/10/31 9:13:55	47120	16620	30500
B202510310033	赣GT6997	炉渣	2025/10/31 9:58:46	2025/10/31 9:38:06	45860	16600	29260
B202510310037	赣GT6997	炉渣	2025/10/31 10:19:48	2025/10/31 10:03:00	49060	16600	32460
B202510310042	赣GT6997	炉渣	2025/10/31 10:43:27	2025/10/31 10:24:03	47940	16600	31340
B202510310057	赣GT6997	炉渣	2025/10/31 15:34:15	2025/10/31 15:14:14	49640	16660	32980
B202510310059	赣GT6997	炉渣	2025/10/31 15:56:02	2025/10/31 15:38:27	45180	16620	28560
B202510310061	赣GT6997	炉渣	2025/10/31 16:19:43	2025/10/31 16:00:11	47940	16620	31320
B202510310064	赣GT6997	炉渣	2025/10/31 16:43:11	2025/10/31 16:23:50	49800	16620	33180
B202510310067	赣GT6997	炉渣	2025/10/31 17:07:07	2025/10/31 16:47:22	46420	16620	29800
合计:			432 车		13249.4 吨		
制表:	罗莹		渣厂:	杨敏		审核: 董恩	



炉渣出库					
序号	日期	车牌号	销售货物	数量(净重)/吨	备注
1	2025年10月3日	鄂APB730	破碎铁	28.06	
2	2025年10月10日	鄂AKE175	铁粉	33.84	
3	2025年10月11日	豫LK3231	破碎铁	36.38	
4	2025年10月16日	鄂APK900	破碎铁	40.42	
5	2025年10月19日	皖CC1921	铝	33.88	
6	2025年10月20日	鄂ADB028	铁粉	35.44	
7	2025年10月24日	鄂ADB028	铁粉	36.48	
8	2025年10月29日	鄂AST972	铁粉	37.68	
	合计数量			282.18	



炉渣出库

序号	日期	车牌号	销售货物	数量(净重)/吨	备注
1	2025年10月1日	赣G5CQ02	石粉料	14.02	
2	2025年10月1日	赣G92P13	细沙	12.2	
3	2025年10月1日	赣G5CQ02	石粉料	14.56	
4	2025年10月2日	赣GE5826	粗沙	17.92	
5	2025年10月2日	赣G5CQ02	石粉料	14.16	
6	2025年10月2日	赣G5CQ02	石粉料	14.76	
7	2025年10月2日	赣GE5826	粗沙	18.46	
8	2025年10月2日	赣DL98211	粗沙	60.16	
9	2025年10月3日	赣GA3166	细沙	32.98	
10	2025年10月3日	赣AM6905	粗沙	27.9	
11	2025年10月3日	赣E053P3	石粉料	14.98	
12	2025年10月3日	皖26S285	石粉料	14.98	
13	2025年10月3日	赣G20889	细沙	4	
14	2025年10月3日	赣G20889	细沙	3.66	
15	2025年10月4日	赣GA3166	细沙	33.72	
16	2025年10月4日	赣GA3166	细沙	36.78	
17	2025年10月4日	赣G73J30	细沙	15.64	
18	2025年10月4日	赣AM6905	粗沙	36.14	
19	2025年10月4日	赣G556A7	粗沙	12.72	
20	2025年10月4日	赣GD9565	粗沙	21.24	
21	2025年10月4日	赣GD9565	粗沙	20	
22	2025年10月4日	赣G07039	粗沙	19.26	
23	2025年10月4日	赣G01136	粗沙	12.62	
24	2025年10月4日	赣G20889	细沙	4.52	
25	2025年10月4日	赣E053P3	石粉料	15.36	
26	2025年10月5日	赣G20889	细沙	3.94	
27	2025年10月5日	赣G862K6	细沙	14.6	
28	2025年10月5日	赣G92P13	细沙	15.14	
29	2025年10月5日	赣G92P13	细沙	14.4	
30	2025年10月5日	赣GE5826	粗沙	17.46	
31	2025年10月5日	赣G92P13	细沙	13.18	
32	2025年10月7日	赣G5555D	石粉料	14.08	
33	2025年10月7日	赣G5555D	石粉料	15.26	
34	2025年10月8日	赣G3166R	细沙	12.88	
35	2025年10月8日	赣FOB189	石粉料	13.68	
36	2025年10月8日	赣GC8K73	细沙	4.24	
37	2025年10月9日	赣G556A7	粗沙	12.14	
38	2025年10月9日	赣G08S29	粗沙	13.08	
39	2025年10月9日	赣G08S29	粗沙	13.18	
40	2025年10月9日	赣G08S29	粗沙	12.66	
41	2025年10月9日	赣M79813	粗沙	35.32	
42	2025年10月9日	赣CAB783	粗沙	57.48	
43	2025年10月9日	赣DL98211	粗沙	59.78	
44	2025年10月9日	赣AM6905	粗沙	33.96	
45	2025年10月9日	赣G5CQ02	石粉料	15.52	
46	2025年10月10日	赣G8179E	细沙	13.7	
47	2025年10月10日	赣GC8K73	细沙	4.04	
48	2025年10月10日	赣AM6905	粗沙	33.66	
49	2025年10月11日	赣GE5826	粗沙	17.66	
50	2025年10月11日	赣G556A7	粗沙	11.66	
51	2025年10月11日	鄂A851G6	细沙	14.42	
52	2025年10月11日	赣G6861D	粗沙	11.78	
53	2025年10月11日	赣G8179E	细沙	15.04	
54	2025年10月12日	赣GC8K73	细沙	4.46	
55	2025年10月13日	赣FOB189	细沙	13.16	
56	2025年10月13日	赣DL9321	粗沙	59.24	
57	2025年10月13日	赣AM6905	粗沙	33.98	



58	2025年10月13日	赣GEP031	细沙	11.06	
59	2025年10月13日	赣GEP031	细沙	11.38	
60	2025年10月13日	赣G20883	细沙	11.8	
61	2025年10月13日	赣G556A7	细沙	12.84	
62	2025年10月14日	赣G556A7	细沙	12.44	
63	2025年10月14日	赣G08S29	细沙	14.05	
64	2025年10月14日	赣GE5219	粗沙	5.22	
65	2025年10月14日	赣GM6066	粗沙	25.68	
66	2025年10月14日	赣GM6066	细沙	25.86	
67	2025年10月15日	赣G73J30	细沙	13.08	
68	2025年10月15日	赣G92P13	细沙	14.16	
69	2025年10月15日	赣G01C88	细沙	12.26	
70	2025年10月15日	赣GEP031	细沙	12.34	
71	2025年10月15日	赣G556A7	粗沙	12.64	
72	2025年10月15日	赣G01C88	细沙	12.2	
73	2025年10月15日	赣GEP031	细沙	11.54	
74	2025年10月15日	赣GE3791	粗沙	35.8	
75	2025年10月15日	赣GE32U3	粗沙	35.32	
76	2025年10月15日	赣GE1130	粗沙	36.02	
77	2025年10月15日	赣GE1130	粗沙	35.48	
78	2025年10月15日	赣GE32U3	粗沙	34.76	
79	2025年10月15日	赣GM6066	细沙	26.82	
80	2025年10月15日	赣GM6066	粗沙	26.66	
81	2025年10月16日	赣GEP031	细沙	11.14	
82	2025年10月16日	赣G01C88	细沙	10.66	
83	2025年10月16日	赣G20P83	细沙	11.62	
84	2025年10月16日	赣G20P83	细沙	12.38	
85	2025年10月16日	赣GEP031	细沙	11.08	
86	2025年10月16日	赣GE5820	粗沙	36.02	
87	2025年10月16日	赣GC8K73	细沙	4.46	
88	2025年10月16日	赣AM6905	细沙	38.54	
89	2025年10月17日	皖26S285	细沙	12.46	
90	2025年10月17日	赣G5CQ02	石粉料	15.26	
91	2025年10月17日	赣G5CQ02	石粉料	16.12	
92	2025年10月17日	赣GE3215	粗沙	32.92	
93	2025年10月17日	赣GE3019	粗沙	34.3	
94	2025年10月17日	赣GD3160	细沙	12.84	
95	2025年10月18日	赣GC8K73	细沙	4.64	
96	2025年10月18日	赣G556A7	粗沙	12.26	
97	2025年10月18日	粤JC1161	细沙	4.92	
98	2025年10月18日	赣GE5826	粗沙	17.5	
99	2025年10月19日	赣G07039D	细沙	32.8	
100	2025年10月19日	赣GD9565D	细沙	32.8	
101	2025年10月19日	赣G07039D	粗沙	32.8	
102	2025年10月19日	赣GD9565D	粗沙	33.78	
103	2025年10月19日	赣G5CQ02	石粉料	14.18	
104	2025年10月19日	赣G5CQ02	石粉料	15.46	
105	2025年10月19日	赣G5CQ02	石粉料	15.42	
106	2025年10月20日	粤JC1161	细沙	4.66	
107	2025年10月20日	1956年12月28日	粗沙	4.76	
108	2025年10月20日	赣G556A7	粗沙	12.06	
109	2025年10月21日	2238年1月3日	细沙	1.06	
110	2025年10月21日	赣GE3791	粗沙	35.16	
111	2025年10月21日	赣GC8K73	细沙	4.14	
112	2025年10月21日	赣GE3600	粗沙	27.48	
113	2025年10月22日	赣G556A7	粗沙	12.14	
114	2025年10月22日	2152年6月2日	粗沙	5.5	
115	2025年10月22日	2238年1月3日	细沙	0.74	
116	2025年10月22日	赣G20817	粗沙	4.86	



117	2025年10月22日	赣G01C88	细沙	11.88	
118	2025年10月22日	赣GEP031	细沙	11.58	
119	2025年10月22日	赣GD9092D	粗沙	34.82	
120	2025年10月22日	赣G01136D	粗沙	34.34	
121	2025年10月22日	赣GD9565D	细沙	36.28	
122	2025年10月22日	赣G07039D	细沙	35.88	
123	2025年10月22日	赣G0165D	细沙	38.7	
124	2025年10月23日	赣GA6163	粗沙	56.7	
125	2025年10月23日	赣GC8K73	细沙	4.12	
126	2025年10月23日	赣GEP031	细沙	11.64	
127	2025年10月23日	赣G01C88	细沙	11.88	
128	2025年10月23日	赣G70502	细沙	12.4	
129	2025年10月23日	湘N55572	细沙	54	
130	2025年10月23日	鄂J51155	细沙	55.52	
131	2025年10月23日	赣G556A7	粗沙	12.2	
132	2025年10月23日	赣G556A7	细沙	12.66	
133	2025年10月24日	赣G01C88	细沙	11.7	
134	2025年10月24日	赣G01C88	细沙	11.78	
135	2025年10月24日	赣G2P803	细沙	11.82	
136	2025年10月24日	赣GEP031	细沙	11.64	
137	2025年10月24日	鄂A851G6	细沙	12.06	
138	2025年10月24日	赣GEP031	细沙	11.84	
139	2025年10月24日	赣G2P803	细沙	11.8	
140	2025年10月24日	赣G5CQ02	石粉料	15.1	
141	2025年10月24日	赣GM6066	细沙	27	
142	2025年10月24日	赣GM6066	粗沙	25.28	
143	2025年10月24日	赣GE3791	粗沙	35.02	
144	2025年10月24日	2152年6月2日	粗沙	5.32	
145	2025年10月24日	赣C3913D	粗沙	33.12	
146	2025年10月24日	赣GE1150D	粗沙	33.88	
147	2025年10月24日	GE' 0131	粗沙	34.34	
148	2025年10月24日	赣GE1150D	粗沙	34.16	
149	2025年10月24日	赣GE3215	粗沙	35.08	
150	2025年10月25日	赣GE3203	粗沙	36.84	
151	2025年10月25日	赣GE0131	粗沙	33.82	
152	2025年10月25日	赣GE3203	粗沙	36.84	
153	2025年10月25日	赣GE3203	粗沙	35.14	
154	2025年10月25日	赣G5CQ02	石粉料	15.54	
155	2025年10月25日	赣GM6221	细沙	26.52	
156	2025年10月26日	赣GE1130	粗沙	29.36	
157	2025年10月26日	赣GE5030	粗沙	35	
158	2025年10月26日	鄂AHR610	粗沙	35.24	
159	2025年10月26日	赣GC8K73	细沙	4.54	
160	2025年10月26日	鄂J51155	粗沙	55.98	
161	2025年10月26日	赣GC8K73	细沙	4.08	
162	2025年10月26日	赣GE8189	粗沙	13.18	
163	2025年10月26日	赣GC8K73	细沙	4.18	
164	2025年10月27日	鄂A8S1G8	细沙	13.44	
165	2025年10月27日	赣G0165D	细沙	35.02	
166	2025年10月27日	赣G07039D	细沙	35.02	
167	2025年10月27日	赣GD9092D	细沙	36.52	
168	2025年10月27日	赣DL98211	粗沙	39.8	
169	2025年10月27日	赣GT8675	粗沙	52.9	
170	2025年10月28日	赣GEP031	细沙	11.16	
171	2025年10月28日	鄂A851G6	细沙	13.1	
172	2025年10月29日	赣G20817	细沙	4.34	
173	2025年10月29日	赣G2M629	细沙	12.82	
174	2025年10月29日	赣G3080H	细沙	13.64	
175	2025年10月29日	赣G556A7	细沙	12.26	



磅单号	车号	货物名称	毛重时间	皮重时间	毛重 (kg)	皮重 (kg)	净重 (kg)	发货单位
B2025100202228	赣GT6997	生渣返仓	2025/10/2 17:52:05	2025/10/2 17:56:09	23320	16640	6680	九江钜锋新材料有限公司
C202510050035	赣GT6997	生渣返仓	2025/10/5 16:47:56	2025/10/5 16:51:12	25840	16560	9280	九江钜锋新材料有限公司
C202510090104	赣GT6997	生渣返仓	2025/10/9 17:49:48	2025/10/9 17:52:14	23440	16520	6920	九江钜锋新材料有限公司
C202510120040	赣GT6997	生渣返仓	2025/10/12 17:26:41	2025/10/12 17:29:08	22560	16480	6080	九江钜锋新材料有限公司
B202510150195	赣GT6997	生渣返仓	2025/10/15 17:36:16	2025/10/15 17:39:10	21400	16420	4980	九江钜锋新材料有限公司
B202510180072	赣GT6997	生渣返仓	2025/10/18 16:37:17	2025/10/18 16:42:41	20280	16680	3600	九江钜锋新材料有限公司
B202510200087	赣GT6997	生渣返仓	2025/10/20 17:06:28	2025/10/20 17:19:26	21720	16680	5040	九江钜锋新材料有限公司
B202510220071	赣GT6997	生渣返仓	2025/10/22 16:55:43	2025/10/22 17:00:32	22780	16700	6080	九江钜锋新材料有限公司
B202510250059	赣GT6997	生渣返仓	2025/10/25 17:18:03	2025/10/25 17:23:01	22820	16640	6180	九江钜锋新材料有限公司
B202510280143	赣GT6997	生渣返仓	2025/10/28 17:08:59	2025/10/28 17:16:59	24960	16600	8360	九江钜锋新材料有限公司

每2吨



九江钜峰新材料有限公司

产
品
出
库
记
录
台
账

九江钜峰新材料有限公司

2025年11月



2025年11月份炉渣出入库明细表

类别	车数	数量(吨)	单位/用途	备注
上月库存		26066.63	九江钜峰新材料有限公司	
进厂炉渣		12122.2	九江钜峰新材料有限公司	
炉渣分选金属		281.38	九江钜峰新材料有限公司	
炉渣出库		6422.78	九江钜峰新材料有限公司	
炉渣出库				
炉渣出库				
炉渣出库				
生渣返仓		76.88	九江钜峰新材料有限公司	
本月库存		31407.79	九江钜峰新材料有限公司	



九江钜峰新材料有限公司



2025年11月份炉渣出厂台账

序号	磅单号	车号	毛重时间	皮重时间	毛重(kg)	皮重(kg)	净重(kg)
B202511010040	赣GT6997	炉渣	2025/11/1 7:47:52	2025/11/1 7:22:35	47560	16700	30860
B202511010057	赣GT6997	炉渣	2025/11/1 8:13:08	2025/11/1 7:52:54	49620	16620	33000
B202511010074	赣GT6997	炉渣	2025/11/1 8:38:05	2025/11/1 8:17:55	46960	16600	30360
B202511010090	赣GT6997	炉渣	2025/11/1 9:03:42	2025/11/1 8:43:34	46700	16620	30080
B202511010103	赣GT6997	炉渣	2025/11/1 9:30:12	2025/11/1 9:08:26	44580	16600	27980
B202511010118	赣GT6997	炉渣	2025/11/1 9:55:00	2025/11/1 9:34:55	47540	16600	30940
B202511010134	赣GT6997	炉渣	2025/11/1 10:22:41	2025/11/1 10:01:09	46660	16600	30060
B202511010223	赣GT6997	炉渣	2025/11/1 15:20:06	2025/11/1 14:59:47	47580	16640	30940
B202511010226	赣GT6997	炉渣	2025/11/1 15:46:19	2025/11/1 15:24:36	47100	16600	30500
B202511010229	赣GT6997	炉渣	2025/11/1 16:10:33	2025/11/1 15:50:20	49220	16600	32620
B202511010238	赣GT6997	炉渣	2025/11/1 16:37:24	2025/11/1 16:15:30	46980	16600	30380
B202511020040	赣GT6997	炉渣	2025/11/2 7:40:15	2025/11/2 7:17:42	48460	16660	31800
B202511020053	赣GT6997	炉渣	2025/11/2 8:02:48	2025/11/2 7:44:43	45000	16600	28400
B202511020066	赣GT6997	炉渣	2025/11/2 8:25:59	2025/11/2 8:07:21	48960	16600	32360
B202511020068	赣GT6997	炉渣	2025/11/2 8:50:02	2025/11/2 8:30:33	47580	16600	30980
B202511020070	赣GT6997	炉渣	2025/11/2 9:13:53	2025/11/2 8:54:41	44920	16600	28320
B202511020073	赣GT6997	炉渣	2025/11/2 9:37:24	2025/11/2 9:18:29	47200	16600	30600
B202511020078	赣GT6997	炉渣	2025/11/2 10:00:32	2025/11/2 9:42:07	47320	16600	30720
B202511020101	赣GT6997	炉渣	2025/11/2 15:07:05	2025/11/2 14:46:41	49620	16660	32960
B202511020104	赣GT6997	炉渣	2025/11/2 15:30:21	2025/11/2 15:11:49	46280	16600	29680
B202511020107	赣GT6997	炉渣	2025/11/2 15:53:58	2025/11/2 15:34:54	49100	16580	32520
B202511020110	赣GT6997	炉渣	2025/11/2 16:17:20	2025/11/2 15:58:12	45900	16520	29380
B202511020112	赣GT6997	炉渣	2025/11/2 16:47:21	2025/11/2 16:21:31	44980	16500	28480
B202511030045	赣GT6997	炉渣	2025/11/3 7:50:58	2025/11/3 7:28:40	46940	16560	30380
B202511030059	赣GT6997	炉渣	2025/11/3 8:14:19	2025/11/3 7:55:27	47880	16500	31380
B202511030073	赣GT6997	炉渣	2025/11/3 8:38:27	2025/11/3 8:18:37	46380	16520	29860
B202511030083	赣GT6997	炉渣	2025/11/3 9:06:01	2025/11/3 8:42:39	45660	16500	29160
B202511030099	赣GT6997	炉渣	2025/11/3 9:29:02	2025/11/3 9:10:40	48380	16480	31900
B202511030114	赣GT6997	炉渣	2025/11/3 9:52:12	2025/11/3 9:34:33	49040	16500	32540
B202511030130	赣GT6997	炉渣	2025/11/3 10:13:16	2025/11/3 9:56:31	45360	16500	28860
B202511030141	赣GT6997	炉渣	2025/11/3 10:44:35	2025/11/3 10:22:12	43880	16560	27320
B202511030176	赣GT6997	炉渣	2025/11/3 15:32:00	2025/11/3 15:12:09	47860	16560	31300
B202511030178	赣GT6997	炉渣	2025/11/3 15:52:37	2025/11/3 15:35:56	45580	16500	29080
B202511030181	赣GT6997	炉渣	2025/11/3 16:14:36	2025/11/3 15:56:31	46000	16500	29500
B202511030185	赣GT6997	炉渣	2025/11/3 16:37:04	2025/11/3 16:18:36	48720	16500	32220
B202511030187	赣GT6997	炉渣	2025/11/3 17:03:14	2025/11/3 16:41:00	47440	16500	30940
B202511040007	赣GT6997	炉渣	2025/11/4 7:48:28	2025/11/4 7:25:41	48640	16560	32080
B202511040011	赣GT6997	炉渣	2025/11/4 8:13:48	2025/11/4 7:52:33	48420	16500	31920
B202511040017	赣GT6997	炉渣	2025/11/4 8:37:22	2025/11/4 8:17:56	43900	16520	27380
B202511040020	赣GT6997	炉渣	2025/11/4 9:08:25	2025/11/4 8:41:17	45520	16500	29020
B202511040028	赣GT6997	炉渣	2025/11/4 9:36:08	2025/11/4 9:12:16	48500	16500	32000
B202511040032	赣GT6997	炉渣	2025/11/4 10:03:54	2025/11/4 9:44:29	47260	16560	30700
B202511040035	赣GT6997	炉渣	2025/11/4 10:28:39	2025/11/4 10:07:59	45120	16500	28620
B202511040054	赣GT6997	炉渣	2025/11/4 15:28:11	2025/11/4 15:07:18	49580	16560	33020
B202511040056	赣GT6997	炉渣	2025/11/4 15:51:27	2025/11/4 15:32:39	44060	16520	27540
B202511040058	赣GT6997	炉渣	2025/11/4 16:17:28	2025/11/4 15:56:14	47960	16520	31440
B202511040061	赣GT6997	炉渣	2025/11/4 16:44:46	2025/11/4 16:21:35	47820	16500	31320
B202511050010	赣GT6997	炉渣	2025/11/5 7:47:43	2025/11/5 7:25:07	49400	16560	32840
B202511050013	赣GT6997	炉渣	2025/11/5 8:12:47	2025/11/5 7:52:24	48260	16520	31740
B202511050015	赣GT6997	炉渣	2025/11/5 8:44:32	2025/11/5 8:23:49	44440	16540	27900
B202511050019	赣GT6997	炉渣	2025/11/5 9:09:03	2025/11/5 8:48:58	46220	16500	29720



2025年11月份炉渣出厂台账

序号	磅单号	车号	毛重时间	皮重时间	毛重(kg)	皮重(kg)	净重(kg)
B202511050022	赣GT6997	炉渣	2025/11/5 9:34:35	2025/11/5 9:13:04	47960	16500	31460
B202511050026	赣GT6997	炉渣	2025/11/5 9:58:00	2025/11/5 9:38:47	48960	16500	32460
B202511050032	赣GT6997	炉渣	2025/11/5 10:22:02	2025/11/5 10:02:07	45400	16480	28920
B202511050036	赣GT6997	炉渣	2025/11/5 10:48:35	2025/11/5 10:26:11	45640	16480	29160
B202511050054	赣GT6997	炉渣	2025/11/5 15:16:47	2025/11/5 14:56:20	46720	16560	30160
B202511050057	赣GT6997	炉渣	2025/11/5 15:40:47	2025/11/5 15:21:07	46240	16500	29740
C202511050200	赣GT6997	炉渣	2025/11/5 16:03:11	2025/11/5 15:45:36	49660	16480	33180
B202511050060	赣GT6997	炉渣	2025/11/5 16:27:44	2025/11/5 16:07:49	47180	16500	30680
B202511060044	赣GT6997	炉渣	2025/11/6 7:48:55	2025/11/6 7:24:47	47900	16580	31320
B202511060054	赣GT6997	炉渣	2025/11/6 8:12:57	2025/11/6 7:53:05	46080	16520	29560
B202511060067	赣GT6997	炉渣	2025/11/6 8:38:14	2025/11/6 8:17:18	46100	16520	29580
B202511060083	赣GT6997	炉渣	2025/11/6 9:01:15	2025/11/6 8:42:43	45220	16520	28700
B202511060092	赣GT6997	炉渣	2025/11/6 9:25:05	2025/11/6 9:05:33	48800	16540	32260
B202511060098	赣GT6997	炉渣	2025/11/6 9:49:50	2025/11/6 9:29:31	46940	16540	30400
B202511060113	赣GT6997	炉渣	2025/11/6 10:15:09	2025/11/6 9:54:39	46260	16520	29740
B202511060117	赣GT6997	炉渣	2025/11/6 10:40:23	2025/11/6 10:20:02	45060	16540	28520
B202511060145	赣GT6997	炉渣	2025/11/6 15:26:24	2025/11/6 15:04:31	47960	16600	31360
B202511060148	赣GT6997	炉渣	2025/11/6 15:54:06	2025/11/6 15:31:05	49160	16540	32620
B202511060151	赣GT6997	炉渣	2025/11/6 16:20:30	2025/11/6 15:58:59	46820	16540	30280
B202511060153	赣GT6997	炉渣	2025/11/6 16:49:22	2025/11/6 16:24:53	45840	16540	29300
B202511060155	赣GT6997	炉渣	2025/11/6 17:14:08	2025/11/6 16:53:47	48520	16540	31980
B202511070010	赣GT6997	炉渣	2025/11/7 6:33:19	2025/11/7 6:09:23	47100	16640	30460
B202511070015	赣GT6997	炉渣	2025/11/7 6:55:07	2025/11/7 6:38:34	46700	16540	30160
B202511070019	赣GT6997	炉渣	2025/11/7 7:19:57	2025/11/7 6:59:18	47580	16520	31060
B202511070037	赣GT6997	炉渣	2025/11/7 9:57:49	2025/11/7 9:37:02	48660	16860	31800
B202511070042	赣GT6997	炉渣	2025/11/7 10:21:58	2025/11/7 10:02:32	44600	16800	27800
B202511070049	赣GT6997	炉渣	2025/11/7 10:48:37	2025/11/7 10:26:41	45100	16800	28300
B202511070054	赣GT6997	炉渣	2025/11/7 11:11:43	2025/11/7 10:52:56	44000	16800	27200
B202511070060	赣GT6997	炉渣	2025/11/7 12:02:00	2025/11/7 11:42:09	44100	16940	27160
B202511070062	赣GT6997	炉渣	2025/11/7 12:29:02	2025/11/7 12:06:22	46080	16780	29300
B202511070078	赣GT6997	炉渣	2025/11/7 16:23:41	2025/11/7 15:51:34	47720	16900	30820
B202511070080	赣GT6997	炉渣	2025/11/7 16:49:52	2025/11/7 16:29:01	48280	16780	31500
B202511070082	赣GT6997	炉渣	2025/11/7 17:15:37	2025/11/7 16:55:04	46740	16780	29960
B202511070085	赣GT6997	炉渣	2025/11/7 17:46:56	2025/11/7 17:20:19	49180	16800	32380
B202511080004	赣GT6997	炉渣	2025/11/8 6:28:44	2025/11/8 6:07:01	49100	16920	32180
B202511080008	赣GT6997	炉渣	2025/11/8 6:51:03	2025/11/8 6:33:39	47360	16800	30560
B202511080011	赣GT6997	炉渣	2025/11/8 7:18:23	2025/11/8 6:56:39	47900	16800	31100
B202511080017	赣GT6997	炉渣	2025/11/8 8:36:20	2025/11/8 8:11:30	47160	16900	30260
B202511080021	赣GT6997	炉渣	2025/11/8 9:00:36	2025/11/8 8:41:38	44380	16800	27580
B202511080026	赣GT6997	炉渣	2025/11/8 9:26:48	2025/11/8 9:06:09	46860	16800	30060
B202511080031	赣GT6997	炉渣	2025/11/8 9:50:05	2025/11/8 9:32:00	46540	16800	29740
B202511080038	赣GT6997	炉渣	2025/11/8 10:19:15	2025/11/8 9:56:08	44200	16800	27400
B202511080063	赣GT6997	炉渣	2025/11/8 16:06:24	2025/11/8 15:45:19	49120	16920	32200
B202511080065	赣GT6997	炉渣	2025/11/8 16:39:45	2025/11/8 16:12:04	49740	16860	32880
B202511080067	赣GT6997	炉渣	2025/11/8 17:06:59	2025/11/8 16:44:48	46040	16840	29200
B202511080069	赣GT6997	炉渣	2025/11/8 17:32:42	2025/11/8 17:11:46	45600	16880	28720
B202511090009	赣GT6997	炉渣	2025/11/9 6:31:10	2025/11/9 6:08:38	48580	17020	31560
B202511090012	赣GT6997	炉渣	2025/11/9 6:52:36	2025/11/9 6:36:07	50460	16900	33560
B202511090016	赣GT6997	炉渣	2025/11/9 7:20:33	2025/11/9 6:57:18	48140	16900	31240
B202511090053	赣GT6997	炉渣	2025/11/9 12:09:24	2025/11/9 11:47:46	44380	17040	27340
R202511090055	赣GT6997	炉渣	2025/11/9 12:36:59	2025/11/9 12:14:34	48560	16920	31640



2025年11月份炉渣出厂台账

序号	磅单号	车号	毛重时间	皮重时间	毛重(kg)	皮重(kg)	净重(kg)
B202511090058	赣GT6997	炉渣	2025/11/9 12:59:34	2025/11/9 12:41:26	47200	16920	30280
B202511090061	赣GT6997	炉渣	2025/11/9 13:24:57	2025/11/9 13:03:46	46040	16920	29120
B202511090066	赣GT6997	炉渣	2025/11/9 13:48:52	2025/11/9 13:29:16	45280	16920	28360
B202511090068	赣GT6997	炉渣	2025/11/9 14:09:56	2025/11/9 13:53:17	48560	16920	31640
B202511090070	赣GT6997	炉渣	2025/11/9 14:31:32	2025/11/9 14:14:48	47600	16920	30680
B202511090077	赣GT6997	炉渣	2025/11/9 16:54:03	2025/11/9 16:32:39	46680	17040	29640
B202511090079	赣GT6997	炉渣	2025/11/9 17:17:53	2025/11/9 16:59:14	49020	16920	32100
B202511090082	赣GT6997	炉渣	2025/11/9 17:42:37	2025/11/9 17:22:42	44760	16940	27820
B202511100003	赣GT6997	炉渣	2025/11/10 6:44:24	2025/11/10 6:24:19	49280	17080	32200
B202511100010	赣GT6997	炉渣	2025/11/10 7:05:37	2025/11/10 6:48:45	45940	16960	28980
B202511100015	赣GT6997	炉渣	2025/11/10 7:29:02	2025/11/10 7:09:30	49620	16960	32660
B202511100017	赣GT6997	炉渣	2025/11/10 7:49:27	2025/11/10 7:32:57	46420	16940	29480
B202511100019	赣GT6997	炉渣	2025/11/10 8:11:42	2025/11/10 7:53:15	43980	16960	27020
B202511100025	赣GT6997	炉渣	2025/11/10 8:39:22	2025/11/10 8:15:36	45960	16960	29000
B202511100064	赣GT6997	炉渣	2025/11/10 15:20:52	2025/11/10 15:04:36	45140	17020	28120
B202511100066	赣GT6997	炉渣	2025/11/10 15:41:22	2025/11/10 15:24:33	45300	16940	28360
B202511100068	赣GT6997	炉渣	2025/11/10 16:03:34	2025/11/10 15:45:14	49500	16940	32560
B202511100070	赣GT6997	炉渣	2025/11/10 16:25:07	2025/11/10 16:07:26	46140	16940	29200
B202511100072	赣GT6997	炉渣	2025/11/10 16:53:49	2025/11/10 16:28:54	45280	16920	28360
B202511100074	赣GT6997	炉渣	2025/11/10 17:16:06	2025/11/10 16:58:19	43600	16920	26680
B202511110019	赣GT6997	炉渣	2025/11/11 8:04:16	2025/11/11 7:44:48	48200	17000	31200
B202511110022	赣GT6997	炉渣	2025/11/11 8:24:43	2025/11/11 8:08:11	48160	16940	31220
B202511110028	赣GT6997	炉渣	2025/11/11 8:45:27	2025/11/11 8:28:31	45360	16940	28420
B202511110032	赣GT6997	炉渣	2025/11/11 9:07:10	2025/11/11 8:49:21	47560	16940	30620
B202511110034	赣GT6997	炉渣	2025/11/11 9:29:45	2025/11/11 9:10:56	46600	16940	29660
B202511110046	赣GT6997	炉渣	2025/11/11 9:57:00	2025/11/11 9:33:36	46500	16960	29540
B202511110073	赣GT6997	炉渣	2025/11/11 15:37:11	2025/11/11 15:16:03	48540	17020	31520
B202511110075	赣GT6997	炉渣	2025/11/11 15:57:57	2025/11/11 15:41:15	44900	16940	27960
B202511110078	赣GT6997	炉渣	2025/11/11 16:18:34	2025/11/11 16:01:54	50100	16940	33160
B202511110080	赣GT6997	炉渣	2025/11/11 16:44:51	2025/11/11 16:22:38	45940	16940	29000
B202511120011	赣GT6997	炉渣	2025/11/12 7:33:02	2025/11/12 7:13:17	49300	17020	32280
B202511120014	赣GT6997	炉渣	2025/11/12 7:54:34	2025/11/12 7:37:17	45980	16940	29040
B202511120018	赣GT6997	炉渣	2025/11/12 8:15:44	2025/11/12 7:58:41	45440	16920	28520
B202511120020	赣GT6997	炉渣	2025/11/12 8:38:31	2025/11/12 8:19:39	48660	16940	31720
B202511120022	赣GT6997	炉渣	2025/11/12 9:04:16	2025/11/12 8:42:41	46640	16940	29700
B202511120026	赣GT6997	炉渣	2025/11/12 9:29:23	2025/11/12 9:08:17	44840	16940	27900
B202511120034	赣GT6997	炉渣	2025/11/12 9:52:25	2025/11/12 9:34:45	43180	16920	26260
B202511120039	赣GT6997	炉渣	2025/11/12 10:19:13	2025/11/12 9:56:20	46880	16940	29940
B202511120059	赣GT6997	炉渣	2025/11/12 15:44:41	2025/11/12 15:23:41	50700	17000	33700
B202511120062	赣GT6997	炉渣	2025/11/12 16:07:14	2025/11/12 15:48:37	49680	16940	32740
C202511120207	赣GT6997	炉渣	2025/11/12 16:47:06	2025/11/12 16:29:32	45820	16920	28900
B202511120069	赣GT6997	炉渣	2025/11/12 17:12:11	2025/11/12 16:50:59	46400	16920	29480
B202511130013	赣GT6997	炉渣	2025/11/13 7:36:00	2025/11/13 7:15:53	48380	16980	31400
B202511130017	赣GT6997	炉渣	2025/11/13 7:57:11	2025/11/13 7:40:36	46220	16920	29300
B202511130020	赣GT6997	炉渣	2025/11/13 8:20:28	2025/11/13 8:01:39	43380	16920	26460
B202511130025	赣GT6997	炉渣	2025/11/13 8:42:20	2025/11/13 8:25:18	47720	16920	30800
B202511130029	赣GT6997	炉渣	2025/11/13 9:08:48	2025/11/13 8:46:49	47220	16920	30300
B202511130035	赣GT6997	炉渣	2025/11/13 9:29:24	2025/11/13 9:13:14	44240	16920	27320
B202511130040	赣GT6997	炉渣	2025/11/13 9:55:38	2025/11/13 9:34:29	46060	16920	29140
B202511130058	赣GT6997	炉渣	2025/11/13 15:57:07	2025/11/13 15:33:20	48080	16980	31100
B202511130060	赣GT6997	炉渣	2025/11/13 16:19:05	2025/11/13 16:01:38	49320	16920	32400



2025年11月份炉渣出厂台账

序号	磅单号	车号	毛重时间	皮重时间	毛重(kg)	皮重(kg)	净重(kg)
B202511130062	赣GT6997	炉渣	2025/11/13 16:40:41	2025/11/13 16:23:29	46600	16920	29680
B202511130064	赣GT6997	炉渣	2025/11/13 17:08:02	2025/11/13 16:45:15	46600	16920	29680
B202511140014	赣GT6997	炉渣	2025/11/14 7:35:49	2025/11/14 7:13:33	49380	17000	32380
B202511140018	赣GT6997	炉渣	2025/11/14 7:57:26	2025/11/14 7:40:35	47200	16920	30280
B202511140020	赣GT6997	炉渣	2025/11/14 8:19:10	2025/11/14 8:01:56	47000	16920	30080
B202511140023	赣GT6997	炉渣	2025/11/14 8:41:07	2025/11/14 8:23:58	48460	16920	31540
B202511140027	赣GT6997	炉渣	2025/11/14 9:02:07	2025/11/14 8:45:21	46280	16920	29360
B202511140031	赣GT6997	炉渣	2025/11/14 9:28:37	2025/11/14 9:06:04	45120	16920	28200
C202511140100	赣GT6997	炉渣	2025/11/14 9:53:04	2025/11/14 9:33:16	45440	16920	28520
B202511140045	赣GT6997	炉渣	2025/11/14 10:16:37	2025/11/14 9:56:57	47320	16900	30420
B202511140072	赣GT6997	炉渣	2025/11/14 15:32:32	2025/11/14 15:09:13	47440	16980	30460
B202511140075	赣GT6997	炉渣	2025/11/14 15:54:49	2025/11/14 15:36:40	47100	16880	30220
B202511140077	赣GT6997	炉渣	2025/11/14 16:28:21	2025/11/14 15:58:49	51240	16900	34340
B202511150017	赣GT6997	炉渣	2025/11/15 7:45:30	2025/11/15 7:24:38	48580	16980	31600
B202511150019	赣GT6997	炉渣	2025/11/15 8:05:49	2025/11/15 7:49:43	47020	16920	30100
B202511150024	赣GT6997	炉渣	2025/11/15 8:26:56	2025/11/15 8:09:45	44220	16920	27300
B202511150027	赣GT6997	炉渣	2025/11/15 8:49:05	2025/11/15 8:31:04	48340	16920	31420
B202511150031	赣GT6997	炉渣	2025/11/15 9:11:37	2025/11/15 8:53:13	48680	16920	31760
B202511150036	赣GT6997	炉渣	2025/11/15 9:30:18	2025/11/15 9:15:42	47440	16920	30520
B202511150041	赣GT6997	炉渣	2025/11/15 9:49:35	2025/11/15 9:34:31	47240	16920	30320
B202511150045	赣GT6997	炉渣	2025/11/15 10:17:43	2025/11/15 9:53:44	50240	16920	33320
B202511150048	赣GT6997	炉渣	2025/11/15 10:38:48	2025/11/15 10:22:02	46900	16920	29980
B202511150049	赣GT6997	炉渣	2025/11/15 11:07:36	2025/11/15 10:43:46	44840	16920	27920
B202511150063	赣GT6997	炉渣	2025/11/15 15:36:09	2025/11/15 14:54:51	49460	16980	32480
B202511150065	赣GT6997	炉渣	2025/11/15 16:02:51	2025/11/15 15:40:11	47640	16920	30720
B202511150067	赣GT6997	炉渣	2025/11/15 16:22:31	2025/11/15 16:07:10	48380	16920	31460
B202511150069	赣GT6997	炉渣	2025/11/15 16:44:06	2025/11/15 16:26:37	47980	16900	31080
B202511150071	赣GT6997	炉渣	2025/11/15 17:04:00	2025/11/15 16:48:09	49760	16900	32860
B202511150076	赣GT6997	炉渣	2025/11/15 17:44:46	2025/11/15 17:25:45	46600	16900	29700
B202511160012	赣GT6997	炉渣	2025/11/16 7:47:14	2025/11/16 7:27:37	49520	17000	32520
B202511160016	赣GT6997	炉渣	2025/11/16 8:06:56	2025/11/16 7:51:34	47860	16920	30940
B202511160020	赣GT6997	炉渣	2025/11/16 8:29:11	2025/11/16 8:10:57	49440	16920	32520
B202511160024	赣GT6997	炉渣	2025/11/16 8:50:26	2025/11/16 8:33:40	47680	16920	30760
B202511160028	赣GT6997	炉渣	2025/11/16 9:11:12	2025/11/16 8:54:53	46280	16920	29360
B202511160031	赣GT6997	炉渣	2025/11/16 9:37:15	2025/11/16 9:15:26	44900	16920	27980
B202511160040	赣GT6997	炉渣	2025/11/16 9:59:21	2025/11/16 9:41:38	49680	16920	32760
B202511160043	赣GT6997	炉渣	2025/11/16 10:18:30	2025/11/16 10:04:00	46220	16920	29300
B202511160045	赣GT6997	炉渣	2025/11/16 10:42:02	2025/11/16 10:22:57	48520	16900	31620
B202511160062	赣GT6997	炉渣	2025/11/16 14:18:24	2025/11/16 13:55:59	48160	17000	31160
B202511160065	赣GT6997	炉渣	2025/11/16 14:37:02	2025/11/16 14:22:42	45360	16900	28460
B202511160067	赣GT6997	炉渣	2025/11/16 14:57:22	2025/11/16 14:41:30	46500	16900	29600
B202511160070	赣GT6997	炉渣	2025/11/16 15:19:04	2025/11/16 15:01:52	48360	16900	31460
B202511160072	赣GT6997	炉渣	2025/11/16 15:41:34	2025/11/16 15:23:20	45000	16900	28100
B202511160074	赣GT6997	炉渣	2025/11/16 16:03:01	2025/11/16 15:46:00	47000	16900	30100
B202511160076	赣GT6997	炉渣	2025/11/16 16:24:32	2025/11/16 16:07:23	48140	16900	31240
B202511160078	赣GT6997	炉渣	2025/11/16 16:54:12	2025/11/16 16:29:10	45520	16900	28620
B202511170008	赣GT6997	炉渣	2025/11/17 7:33:13	2025/11/17 7:13:16	47280	16960	30320
B202511170012	赣GT6997	炉渣	2025/11/17 7:55:09	2025/11/17 7:37:50	45780	16900	28880
B202511170018	赣GT6997	炉渣	2025/11/17 8:19:54	2025/11/17 7:59:14	48180	16880	31300
B202511170022	赣GT6997	炉渣	2025/11/17 8:40:54	2025/11/17 8:24:15	48380	16880	31500
B202511170029	赣GT6997	炉渣	2025/11/17 9:04:34	2025/11/17 8:45:06	48220	16900	31320



CS 扫描全能王
3亿人都在用的扫描App

2025年11月份炉渣出厂台账

序号	磅单号	车号	毛重时间	皮重时间	毛重(kg)	皮重(kg)	净重(kg)
B202511170033	赣GT6997	炉渣	2025/11/17 9:23:36	2025/11/17 9:08:41	49440	16900	32540
B202511170037	赣GT6997	炉渣	2025/11/17 9:43:48	2025/11/17 9:27:45	46120	16880	29240
B202511170040	赣GT6997	炉渣	2025/11/17 10:03:56	2025/11/17 9:47:52	46660	16880	29780
B202511170044	赣GT6997	炉渣	2025/11/17 10:23:52	2025/11/17 10:07:57	45700	16900	28800
B202511170051	赣GT6997	炉渣	2025/11/17 10:46:25	2025/11/17 10:27:58	48200	16900	31300
B202511170064	赣GT6997	炉渣	2025/11/17 15:15:57	2025/11/17 14:57:05	48180	16960	31220
B202511170067	赣GT6997	炉渣	2025/11/17 15:36:33	2025/11/17 15:20:18	47920	16880	31040
A202511170186	赣GT6997	炉渣	2025/11/17 15:59:47	2025/11/17 15:41:00	47540	16880	30660
A202511170193	赣GT6997	炉渣	2025/11/17 16:19:18	2025/11/17 16:03:59	45820	16920	28900
C202511170217	赣GT6997	炉渣	2025/11/17 16:45:54	2025/11/17 16:23:32	49200	16900	32300
A202511180019	赣GT6997	炉渣	2025/11/18 7:36:11	2025/11/18 7:14:44	49340	16940	32400
A202511180025	赣GT6997	炉渣	2025/11/18 7:58:33	2025/11/18 7:40:31	49340	16900	32440
A202511180030	赣GT6997	炉渣	2025/11/18 8:19:44	2025/11/18 8:02:46	49400	16900	32500
A202511180038	赣GT6997	炉渣	2025/11/18 8:39:40	2025/11/18 8:23:50	48660	16900	31760
A202511180045	赣GT6997	炉渣	2025/11/18 8:59:45	2025/11/18 8:43:50	47640	16900	30740
A202511180052	赣GT6997	炉渣	2025/11/18 9:28:12	2025/11/18 9:03:50	48260	16900	31360
C202511180102	赣GT6997	炉渣	2025/11/18 9:48:59	2025/11/18 9:32:18	46560	16880	29680
A202511180064	赣GT6997	炉渣	2025/11/18 10:11:58	2025/11/18 9:53:05	45360	16900	28460
A202511180073	赣GT6997	炉渣	2025/11/18 10:35:50	2025/11/18 10:15:54	48460	16880	31580
A202511180081	赣GT6997	炉渣	2025/11/18 10:58:56	2025/11/18 10:39:57	45840	16880	28960
A202511180124	赣GT6997	炉渣	2025/11/18 16:14:11	2025/11/18 15:54:15	48880	16920	31960
A202511180129	赣GT6997	炉渣	2025/11/18 16:39:32	2025/11/18 16:18:22	47880	16880	31000
A202511180132	赣GT6997	炉渣	2025/11/18 17:00:54	2025/11/18 16:43:31	49360	16900	32460
C202511180229	赣GT6997	炉渣	2025/11/18 17:22:26	2025/11/18 17:05:06	48400	16860	31540
A202511180137	赣GT6997	炉渣	2025/11/18 17:46:59	2025/11/18 17:26:31	48380	16880	31500
A202511190018	赣GT6997	炉渣	2025/11/19 7:48:51	2025/11/19 7:22:16	48480	16900	31580
A202511190025	赣GT6997	炉渣	2025/11/19 8:09:51	2025/11/19 7:52:56	47520	16900	30620
A202511190029	赣GT6997	炉渣	2025/11/19 8:30:00	2025/11/19 8:14:27	48040	16940	31100
A202511190032	赣GT6997	炉渣	2025/11/19 8:49:47	2025/11/19 8:34:29	47560	16620	30940
A202511190036	赣GT6997	炉渣	2025/11/19 9:12:55	2025/11/19 8:53:47	45640	16620	29020
A202511190041	赣GT6997	炉渣	2025/11/19 9:33:08	2025/11/19 9:16:41	46560	16600	29960
A202511190049	赣GT6997	炉渣	2025/11/19 9:53:34	2025/11/19 9:37:18	44320	16620	27700
A202511190060	赣GT6997	炉渣	2025/11/19 10:17:28	2025/11/19 9:57:27	44180	16580	27600
A202511190067	赣GT6997	炉渣	2025/11/19 10:38:07	2025/11/19 10:21:23	45800	16580	29220
A202511190074	赣GT6997	炉渣	2025/11/19 11:05:39	2025/11/19 10:41:52	48540	16580	31960
A202511190097	赣GT6997	炉渣	2025/11/19 15:23:22	2025/11/19 15:02:48	48100	16640	31460
A202511190101	赣GT6997	炉渣	2025/11/19 15:47:04	2025/11/19 15:28:45	47120	16620	30500
A202511190104	赣GT6997	炉渣	2025/11/19 16:08:56	2025/11/19 15:51:35	49260	16620	32640
A202511190106	赣GT6997	炉渣	2025/11/19 16:29:41	2025/11/19 16:13:22	47740	16600	31140
A202511190109	赣GT6997	炉渣	2025/11/19 16:50:40	2025/11/19 16:34:19	48760	16620	32140
A202511190113	赣GT6997	炉渣	2025/11/19 17:29:34	2025/11/19 17:11:36	47960	16620	31340
A202511200011	赣GT6997	炉渣	2025/11/20 7:53:15	2025/11/20 7:31:39	48900	16660	32240
A202511200017	赣GT6997	炉渣	2025/11/20 8:13:21	2025/11/20 7:58:00	46520	16620	29900
A202511200022	赣GT6997	炉渣	2025/11/20 8:34:47	2025/11/20 8:17:55	47620	16580	31040
A202511200027	赣GT6997	炉渣	2025/11/20 8:59:41	2025/11/20 8:39:08	46780	16600	30180
A202511200030	赣GT6997	炉渣	2025/11/20 9:21:26	2025/11/20 9:04:26	46380	16600	29780
A202511200034	赣GT6997	炉渣	2025/11/20 9:45:31	2025/11/20 9:25:53	44440	16600	27840
A202511200037	赣GT6997	炉渣	2025/11/20 10:07:36	2025/11/20 9:50:27	46220	16600	29620
A202511200042	赣GT6997	炉渣	2025/11/20 10:29:17	2025/11/20 10:12:13	48120	16600	31520
A202511200048	赣GT6997	炉渣	2025/11/20 10:53:59	2025/11/20 10:33:44	46720	16600	30120
A202511200067	赣GT6997	炉渣	2025/11/20 15:33:51	2025/11/20 15:14:20	48100	16660	31440



2025年11月份炉渣出厂台账

序号	磅单号	车号	毛重时间	皮重时间	毛重(kg)	皮重(kg)	净重(kg)
A202511200069	赣GT6997	炉渣	2025/11/20 15:55:38	2025/11/20 15:38:00	45820	16600	29220
A202511200072	赣GT6997	炉渣	2025/11/20 16:20:21	2025/11/20 15:59:45	47920	16600	31320
C202511200210	赣GT6997	炉渣	2025/11/20 16:47:25	2025/11/20 16:24:33	46920	16580	30340
A202511210010	赣GT6997	炉渣	2025/11/21 7:38:51	2025/11/21 7:17:47	48940	16620	32320
A202511210012	赣GT6997	炉渣	2025/11/21 8:01:56	2025/11/21 7:43:09	47640	16600	31040
A202511210015	赣GT6997	炉渣	2025/11/21 8:25:30	2025/11/21 8:06:04	47260	16580	30680
A202511210032	赣GT6997	炉渣	2025/11/21 8:50:31	2025/11/21 8:30:23	45360	16600	28760
A202511210042	赣GT6997	炉渣	2025/11/21 9:17:05	2025/11/21 8:54:41	45380	16580	28800
A202511210048	赣GT6997	炉渣	2025/11/21 9:39:11	2025/11/21 9:21:19	47620	16580	31040
A202511210053	赣GT6997	炉渣	2025/11/21 9:59:52	2025/11/21 9:43:20	45740	16560	29180
A202511210056	赣GT6997	炉渣	2025/11/21 10:21:10	2025/11/21 10:03:54	46840	16580	30260
A202511210058	赣GT6997	炉渣	2025/11/21 10:43:52	2025/11/21 10:25:22	45340	16560	28780
A202511210100	赣GT6997	炉渣	2025/11/21 15:45:08	2025/11/21 15:22:01	49880	16620	33260
A202511210107	赣GT6997	炉渣	2025/11/21 16:08:44	2025/11/21 15:49:17	46360	16540	29820
A202511210113	赣GT6997	炉渣	2025/11/21 16:33:17	2025/11/21 16:12:48	45660	16580	29080
A202511220011	赣GT6997	炉渣	2025/11/22 7:43:51	2025/11/22 7:24:31	48640	16620	32020
A202511220014	赣GT6997	炉渣	2025/11/22 8:06:53	2025/11/22 7:49:49	48320	16580	31740
A202511220017	赣GT6997	炉渣	2025/11/22 8:28:43	2025/11/22 8:11:28	47680	16560	31120
A202511220022	赣GT6997	炉渣	2025/11/22 8:50:56	2025/11/22 8:33:06	47420	16560	30860
A202511220027	赣GT6997	炉渣	2025/11/22 9:18:03	2025/11/22 8:55:45	44760	16560	28200
A202511220033	赣GT6997	炉渣	2025/11/22 9:43:52	2025/11/22 9:23:39	46400	16600	29800
C202511220116	赣GT6997	炉渣	2025/11/22 10:07:46	2025/11/22 9:50:30	48260	16620	31640
A202511220043	赣GT6997	炉渣	2025/11/22 10:27:57	2025/11/22 10:11:54	45460	16560	28900
A202511220045	赣GT6997	炉渣	2025/11/22 10:51:06	2025/11/22 10:32:54	46020	16540	29480
A202511220058	赣GT6997	炉渣	2025/11/22 15:53:18	2025/11/22 15:33:50	48460	16600	31860
A202511220060	赣GT6997	炉渣	2025/11/22 16:14:30	2025/11/22 15:57:51	45720	16540	29180
A202511220062	赣GT6997	炉渣	2025/11/22 16:35:22	2025/11/22 16:18:40	48460	16560	31900
A202511220065	赣GT6997	炉渣	2025/11/22 16:56:27	2025/11/22 16:39:41	45680	16560	29120
A202511220067	赣GT6997	炉渣	2025/11/22 17:21:00	2025/11/22 17:00:36	46540	16540	30000
A202511230004	赣GT6997	炉渣	2025/11/23 7:43:26	2025/11/23 7:23:20	46840	16580	30260
A202511230007	赣GT6997	炉渣	2025/11/23 8:06:25	2025/11/23 7:47:25	48440	16560	31880
A202511230010	赣GT6997	炉渣	2025/11/23 8:32:55	2025/11/23 8:10:42	48760	16560	32200
A202511230013	赣GT6997	炉渣	2025/11/23 8:55:41	2025/11/23 8:37:11	48080	16560	31520
A202511230019	赣GT6997	炉渣	2025/11/23 9:20:35	2025/11/23 8:59:38	49280	16560	32720
A202511230024	赣GT6997	炉渣	2025/11/23 9:44:37	2025/11/23 9:24:32	46820	16560	30260
A202511230029	赣GT6997	炉渣	2025/11/23 10:09:22	2025/11/23 9:48:27	49320	16560	32760
A202511230039	赣GT6997	炉渣	2025/11/23 10:36:02	2025/11/23 10:13:22	47480	16520	30960
A202511230046	赣GT6997	炉渣	2025/11/23 11:01:03	2025/11/23 10:40:23	45220	16540	28680
A202511230058	赣GT6997	炉渣	2025/11/23 15:56:21	2025/11/23 15:36:01	49800	16580	33220
A202511230060	赣GT6997	炉渣	2025/11/23 16:18:05	2025/11/23 16:00:41	46660	16540	30120
A202511230062	赣GT6997	炉渣	2025/11/23 16:38:19	2025/11/23 16:22:13	45480	16540	28940
A202511230064	赣GT6997	炉渣	2025/11/23 17:01:47	2025/11/23 16:42:16	47720	16540	31180
A202511230068	赣GT6997	炉渣	2025/11/23 17:25:59	2025/11/23 17:05:49	44660	16540	28120
A202511230070	赣GT6997	炉渣	2025/11/23 17:49:02	2025/11/23 17:30:28	44280	16540	27740
A202511240009	赣GT6997	炉渣	2025/11/24 7:42:20	2025/11/24 7:22:26	48680	16580	32100
A202511240011	赣GT6997	炉渣	2025/11/24 8:03:36	2025/11/24 7:46:19	47440	16560	30880
A202511240014	赣GT6997	炉渣	2025/11/24 8:27:13	2025/11/24 8:07:40	45700	16560	29140
A202511240021	赣GT6997	炉渣	2025/11/24 8:48:58	2025/11/24 8:31:23	44620	16540	28080
A202511240026	赣GT6997	炉渣	2025/11/24 9:13:09	2025/11/24 8:52:51	47180	16540	30640
A202511240031	赣GT6997	炉渣	2025/11/24 9:36:12	2025/11/24 9:17:15	46740	16540	30200
A202511240033	赣GT6997	炉渣	2025/11/24 9:58:33	2025/11/24 9:40:21	45140	16540	28600



2025年11月份炉渣出厂台账

序号	磅单号	车号	毛重时间	皮重时间	毛重(kg)	皮重(kg)	净重(kg)
A202511240036	赣GT6997	炉渣	2025/11/24 10:30:00	2025/11/24 10:02:30	45080	16540	28540
A202511240053	赣GT6997	炉渣	2025/11/24 15:58:39	2025/11/24 15:39:03	49560	16560	33000
A202511240056	赣GT6997	炉渣	2025/11/24 16:22:11	2025/11/24 16:02:47	47620	16500	31120
A202511240059	赣GT6997	炉渣	2025/11/24 16:43:48	2025/11/24 16:26:14	49480	16540	32940
A202511240061	赣GT6997	炉渣	2025/11/24 17:06:12	2025/11/24 16:48:09	46640	16520	30120
A202511240065	赣GT6997	炉渣	2025/11/24 17:32:25	2025/11/24 17:10:28	46300	16520	29780
A202511250007	赣GT6997	炉渣	2025/11/25 7:44:06	2025/11/25 7:24:40	49640	16580	33060
A202511250011	赣GT6997	炉渣	2025/11/25 8:06:16	2025/11/25 7:48:44	47640	16500	31140
A202511250013	赣GT6997	炉渣	2025/11/25 8:28:51	2025/11/25 8:11:19	45680	16520	29160
A202511250016	赣GT6997	炉渣	2025/11/25 8:50:27	2025/11/25 8:33:14	44620	16480	28140
A202511250022	赣GT6997	炉渣	2025/11/25 9:12:25	2025/11/25 8:55:00	46740	16500	30240
A202511250027	赣GT6997	炉渣	2025/11/25 9:38:55	2025/11/25 9:18:40	48140	16520	31620
A202511250031	赣GT6997	炉渣	2025/11/25 10:06:21	2025/11/25 9:43:22	46500	16500	30000
A202511250035	赣GT6997	炉渣	2025/11/25 10:30:10	2025/11/25 10:11:47	46100	16500	29600
A202511250039	赣GT6997	炉渣	2025/11/25 10:53:30	2025/11/25 10:34:53	48240	16520	31720
C202511250203	赣GT6997	炉渣	2025/11/25 16:05:50	2025/11/25 15:47:11	46300	16540	29760
A202511250052	赣GT6997	炉渣	2025/11/25 16:32:14	2025/11/25 16:10:43	48460	16500	31960
A202511250055	赣GT6997	炉渣	2025/11/25 16:53:56	2025/11/25 16:36:52	49260	16500	32760
A202511250058	赣GT6997	炉渣	2025/11/25 17:18:58	2025/11/25 16:58:59	49440	16480	32960
A202511260011	赣GT6997	炉渣	2025/11/26 7:44:22	2025/11/26 7:21:34	47620	16560	31060
A202511260013	赣GT6997	炉渣	2025/11/26 8:08:06	2025/11/26 7:49:05	46900	16500	30400
A202511260017	赣GT6997	炉渣	2025/11/26 8:32:20	2025/11/26 8:12:54	46720	16500	30220
A202511260020	赣GT6997	炉渣	2025/11/26 8:55:26	2025/11/26 8:36:53	46940	16520	30420
A202511260024	赣GT6997	炉渣	2025/11/26 9:20:21	2025/11/26 9:00:12	47600	16520	31080
A202511260029	赣GT6997	炉渣	2025/11/26 9:42:56	2025/11/26 9:25:27	48660	16520	32140
A202511260033	赣GT6997	炉渣	2025/11/26 10:05:55	2025/11/26 9:47:54	46580	16500	30080
A202511260037	赣GT6997	炉渣	2025/11/26 10:29:24	2025/11/26 10:10:42	44740	16480	28260
A202511260049	赣GT6997	炉渣	2025/11/26 15:42:47	2025/11/26 15:21:17	47700	16560	31140
A202511260051	赣GT6997	炉渣	2025/11/26 16:05:38	2025/11/26 15:47:57	47740	16480	31260
A202511260053	赣GT6997	炉渣	2025/11/26 16:28:44	2025/11/26 16:10:43	45680	16500	29180
A202511260056	赣GT6997	炉渣	2025/11/26 16:57:24	2025/11/26 16:34:04	45840	16500	29340
A202511270004	赣GT6997	炉渣	2025/11/27 7:56:52	2025/11/27 7:32:57	46660	16560	30100
A202511270006	赣GT6997	炉渣	2025/11/27 8:18:59	2025/11/27 8:01:56	46620	16500	30120
A202511270011	赣GT6997	炉渣	2025/11/27 8:43:35	2025/11/27 8:23:37	46260	16500	29760
A202511270014	赣GT6997	炉渣	2025/11/27 9:07:36	2025/11/27 8:48:41	47240	16480	30760
A202511270017	赣GT6997	炉渣	2025/11/27 9:30:47	2025/11/27 9:12:17	47940	16500	31440
A202511270022	赣GT6997	炉渣	2025/11/27 9:53:46	2025/11/27 9:35:37	46920	16500	30420
A202511270028	赣GT6997	炉渣	2025/11/27 10:14:49	2025/11/27 9:58:24	46020	16500	29520
A202511270031	赣GT6997	炉渣	2025/11/27 10:39:38	2025/11/27 10:19:44	45420	16480	28940
A202511270043	赣GT6997	炉渣	2025/11/27 16:04:40	2025/11/27 15:39:59	48500	16540	31960
A202511270045	赣GT6997	炉渣	2025/11/27 16:27:23	2025/11/27 16:09:07	45780	16500	29280
A202511270048	赣GT6997	炉渣	2025/11/27 16:49:20	2025/11/27 16:31:43	47340	16500	30840
A202511270050	赣GT6997	炉渣	2025/11/27 17:23:40	2025/11/27 16:54:01	48180	16480	31700
A202511280006	赣GT6997	炉渣	2025/11/28 7:53:47	2025/11/28 7:32:12	48260	16520	31740
A202511280008	赣GT6997	炉渣	2025/11/28 8:16:12	2025/11/28 7:57:49	47720	16460	31260
A202511280012	赣GT6997	炉渣	2025/11/28 8:49:00	2025/11/28 8:30:52	44280	16720	27560
A202511280016	赣GT6997	炉渣	2025/11/28 9:11:01	2025/11/28 8:52:56	45020	16760	28260
A202511280020	赣GT6997	炉渣	2025/11/28 9:31:42	2025/11/28 9:15:06	48440	16760	31680
A202511280024	赣GT6997	炉渣	2025/11/28 9:51:12	2025/11/28 9:35:37	46780	16760	30020
A202511280028	赣GT6997	炉渣	2025/11/28 10:12:58	2025/11/28 9:54:59	45040	16720	28320
A202511280052	赣GT6997	炉渣	2025/11/28 15:16:37	2025/11/28 14:57:14	47120	16820	30300



2025年11月份炉渣出厂台账

序号	磅单号	车号	毛重时间	皮重时间	毛重(kg)	皮重(kg)	净重(kg)
A202511280056	赣GT6997	炉渣	2025/11/28 15:37:52	2025/11/28 15:20:40	46600	16740	29860
A202511280058	赣GT6997	炉渣	2025/11/28 15:59:33	2025/11/28 15:41:51	44380	16740	27640
A202511280061	赣GT6997	炉渣	2025/11/28 16:21:19	2025/11/28 16:03:29	48140	16760	31380
A202511280064	赣GT6997	炉渣	2025/11/28 16:40:17	2025/11/28 16:25:23	44460	16760	27700
A202511280066	赣GT6997	炉渣	2025/11/28 17:01:53	2025/11/28 16:44:13	44560	16740	27820
A202511280070	赣GT6997	炉渣	2025/11/28 17:38:11	2025/11/28 17:18:43	47680	16760	30920
A202511290006	赣GT6997	炉渣	2025/11/29 7:35:35	2025/11/29 7:17:41	47680	16780	30900
A202511290010	赣GT6997	炉渣	2025/11/29 7:54:59	2025/11/29 7:40:27	48820	16740	32080
A202511290012	赣GT6997	炉渣	2025/11/29 8:14:46	2025/11/29 7:58:52	45860	16740	29120
A202511290015	赣GT6997	炉渣	2025/11/29 8:33:49	2025/11/29 8:18:55	45760	16740	29020
A202511290020	赣GT6997	炉渣	2025/11/29 8:54:31	2025/11/29 8:37:51	45400	16740	28660
A202511290025	赣GT6997	炉渣	2025/11/29 9:16:29	2025/11/29 8:58:20	47360	16740	30620
A202511290030	赣GT6997	炉渣	2025/11/29 9:38:51	2025/11/29 9:20:23	47300	16720	30580
A202511290034	赣GT6997	炉渣	2025/11/29 10:01:43	2025/11/29 9:42:54	45680	16740	28940
A202511290039	赣GT6997	炉渣	2025/11/29 10:20:45	2025/11/29 10:05:38	45660	16740	28920
A202511290041	赣GT6997	炉渣	2025/11/29 10:40:03	2025/11/29 10:24:35	48580	16720	31860
A202511290043	赣GT6997	炉渣	2025/11/29 11:04:49	2025/11/29 10:44:04	45120	16740	28380
A202511290052	赣GT6997	炉渣	2025/11/29 15:06:44	2025/11/29 14:48:54	45480	16800	28680
C202511290186	赣GT6997	炉渣	2025/11/29 15:26:37	2025/11/29 15:10:40	46380	16720	29660
A202511290057	赣GT6997	炉渣	2025/11/29 15:48:15	2025/11/29 15:30:54	48180	16740	31440
A202511290060	赣GT6997	炉渣	2025/11/29 16:10:27	2025/11/29 15:53:51	47640	16740	30900
A202511290065	赣GT6997	炉渣	2025/11/29 16:30:40	2025/11/29 16:14:32	45600	16740	28860
A202511290068	赣GT6997	炉渣	2025/11/29 16:55:13	2025/11/29 16:34:53	49320	16740	32580
A202511290072	赣GT6997	炉渣	2025/11/29 17:21:08	2025/11/29 16:59:32	46840	16720	30120
A202511300009	赣GT6997	炉渣	2025/11/30 8:05:19	2025/11/30 7:44:45	48580	16760	31820
A202511300012	赣GT6997	炉渣	2025/11/30 8:26:19	2025/11/30 8:09:22	47440	16740	30700
A202511300016	赣GT6997	炉渣	2025/11/30 8:46:54	2025/11/30 8:30:28	48040	16720	31320
C202511300077	赣GT6997	炉渣	2025/11/30 9:10:05	2025/11/30 8:51:32	46100	16820	29280
A202511300023	赣GT6997	炉渣	2025/11/30 9:29:01	2025/11/30 9:14:12	47700	16720	30980
A202511300028	赣GT6997	炉渣	2025/11/30 9:55:19	2025/11/30 9:33:30	46120	16700	29420
A202511300030	赣GT6997	炉渣	2025/11/30 10:15:29	2025/11/30 9:59:15	46620	16720	29900
A202511300034	赣GT6997	炉渣	2025/11/30 10:37:46	2025/11/30 10:19:30	46720	16700	30020
A202511300036	赣GT6997	炉渣	2025/11/30 11:00:29	2025/11/30 10:41:48	46300	16700	29600
A202511300045	赣GT6997	炉渣	2025/11/30 15:26:35	2025/11/30 15:06:47	48740	16760	31980
C202511300184	赣GT6997	炉渣	2025/11/30 15:45:45	2025/11/30 15:30:46	46680	16720	29960
A202511300049	赣GT6997	炉渣	2025/11/30 16:06:16	2025/11/30 15:50:38	48400	16760	31640
A202511300052	赣GT6997	炉渣	2025/11/30 16:32:36	2025/11/30 16:10:45	46600	16740	29860
A202511300055	赣GT6997	炉渣	2025/11/30 16:54:57	2025/11/30 16:37:30	46200	16720	29480
A202511300059	赣GT6997	炉渣	2025/11/30 17:31:43	2025/11/30 17:13:55	48060	16720	31340
A202511300062	赣GT6997	炉渣	2025/11/30 17:53:04	2025/11/30 17:36:46	46540	16740	29800
A202511300064	赣GT6997	炉渣	2025/11/30 18:25:54	2025/11/30 18:09:32	49240	16840	32400
A202511300066	赣GT6997	炉渣	2025/11/30 19:04:34	2025/11/30 18:31:14	47380	16720	30660
合计:			399 车		12122.2 吨		
制表: 罗莹	渣厂: 杨政		审核: 董恩				



金属粒出库台账

序号	日期	车牌号	销售货物	数量(净重)/吨	备注
1	2025年11月5日	鄂APK900	破碎铁	37.48	
2	2025年11月8日	鄂ANW582	破碎铁	33.34	
3	2025年11月15日	皖CC1699	铝	35.94	
4	2025年11月16日	豫LK3231	铁粉	35.18	
5	2025年11月16日	鄂ATU706	铁粉	34.48	
6	2025年11月18日	豫LK3231	破碎铁	36.88	
7	2025年11月22日	鄂AST972	铁粉	33.58	
8	2025年11月22日	鄂AJY600	铁粉	34.5	



炉渣出库					
序号	日期	车牌号	销售货物	数量(净重)/吨	备注
1	2025年11月1日	赣G37309	粗沙	13.28	瑞昌
2	2025年11月1日	赣G37309	粗沙	13.58	瑞昌
3	2025年11月1日	赣G37309	粗沙	13.54	瑞昌
4	2025年11月1日	赣G37309	粗沙	13.72	瑞昌
5	2025年11月1日	赣GM6066	粗沙	26.52	园区
6	2025年11月1日	赣GM6066	细沙	27.92	园区
7	2025年11月2日	赣GD9565D	细沙	36.98	范镇
8	2025年11月2日	赣GD1136D	细沙	38.3	范镇
9	2025年11月3日	赣G556A7	粗沙	12.06	瑞昌
10	2025年11月3日	赣G20889	细沙	4.2	园区
11	2025年11月3日	赣G20889	细沙	4.08	园区
12	2025年11月3日	赣GE3389	粗沙	34.22	新河
13	2025年11月4日	赣DL4816	粗沙	58.78	范镇
14	2025年11月4日	赣G05087	粗沙	35.72	范镇
15	2025年11月4日	赣G05165D	粗沙	35.6	范镇
16	2025年11月4日	赣G07039D	粗沙	33.6	范镇
17	2025年11月4日	赣GC5Q02	石粉料	14.78	安永
18	2025年11月4日	赣G20889	细沙	3.74	园区
19	2025年11月4日	赣G20889	细沙	3.94	园区
20	2025年11月4日	1903年3月6日	粗沙	4.08	园区
21	2025年11月4日	赣G4Y503	粗沙	7.44	园区
22	2025年11月5日	赣G20889	细沙	3.74	园区
23	2025年11月5日	赣G20889	细沙	3.94	园区
24	2025年11月5日	赣G1161	粗沙	4.08	园区
25	2025年11月5日	赣G1161	细沙	7.44	园区
26	2025年11月6日	赣G556A7	细沙	12.12	瑞昌
27	2025年11月6日	赣G529B1	细沙	14.74	瑞昌
28	2025年11月6日	鄂J51155	细沙	49.1	港口
29	2025年11月6日	赣GM6066	细沙	25.62	园区
30	2025年11月6日	赣GM6066	细沙	24.64	园区
31	2025年11月7日	1903年3月6日	细沙	4.5	园区
32	2025年11月7日	赣G20889	细沙	3.7	园区
33	2025年11月7日	赣G20889	细沙	3.56	园区
34	2025年11月7日	赣G556A7	粗沙	11.58	瑞昌
35	2025年11月8日	赣G22522	粗沙	11.3	团结
36	2025年11月11日	赣G529B1	细沙	12.9	瑞昌
37	2025年11月11日	赣G529B1	细沙	14.92	瑞昌
38	2025年11月11日	赣G20889	细沙	3.5	园区
39	2025年11月11日	赣GC5Q02	石粉料	14.14	安永
40	2025年11月11日	赣GM6066	细沙	24.7	园区
41	2025年11月11日	赣GM6066	粗沙	26.06	园区
42	2025年11月11日	赣GM'0131	粗沙	35.1	瑞昌
43	2025年11月11日	赣GM3215	粗沙	35.24	瑞昌
44	2025年11月12日	鄂A8S1G6	细沙	13.08	瑞昌
45	2025年11月12日	湘N55336	粗沙	45.44	园区
46	2025年11月12日	赣G37309	粗沙	12.06	码头
47	2025年11月12日	赣G76D56	细沙	11.92	码头
48	2025年11月12日	鄂A8610	粗沙	34.44	瑞昌
49	2025年11月12日	赣GE3600	粗沙	34.44	瑞昌
50	2025年11月12日	鄂AHR610	粗沙	35.24	瑞昌
51	2025年11月12日	赣GE1966	粗沙	34.44	瑞昌
52	2025年11月12日	赣G1161	细沙	4.68	园区
53	2025年11月13日	赣GA3166	细沙	34.08	园区
54	2025年11月13日	赣GA3166	细沙	36.48	园区
55	2025年11月13日	赣GT8675	粗沙	50.14	九江
56	2025年11月13日	赣G529B1	细沙	14.16	瑞昌
57	2025年11月13日	赣G529B1	细沙	14.42	瑞昌
58	2025年11月13日	赣GA2K32	细沙	5.34	园区



59	2025年11月13日	赣GE3203	粗沙	37.58	瑞昌
60	2025年11月13日	赣GE3791	粗沙	35	瑞昌
61	2025年11月13日		粗沙		
62	2025年11月13日		粗沙		
63	2025年11月13日	赣GE3791	粗沙	33.48	瑞昌
64	2025年11月13日	赣GE1130	粗沙	34.52	园区
65	2025年11月13日	赣GE3203	粗沙	34.42	瑞昌
66	2025年11月13日	赣G22522	粗沙	11.6	城子镇
67	2025年11月13日	赣GE1130	粗沙	35.76	瑞昌
68	2025年11月13日	赣G529B1	细沙	13.94	瑞昌
69	2025年11月14日	赣GA3166	细沙	33.84	九江
70	2025年11月14日	赣GA3166	细沙	32.42	九江
71	2025年11月14日	赣G529B1	细沙	13.34	瑞昌
72	2025年11月14日	赣G529B1	细沙	14.38	瑞昌
73	2025年11月14日	赣G529B1	细沙	14.02	瑞昌
74	2025年11月14日	赣GE3203	粗沙	35.54	瑞昌
75	2025年11月14日	赣GE1130	粗沙	34.32	瑞昌
76	2025年11月14日	赣GE1150	粗沙	34.94	瑞昌
77	2025年11月14日	赣GE3203	粗沙	34.7	瑞昌
78	2025年11月14日	赣GE1150	粗沙	36.62	瑞昌
79	2025年11月15日	赣GA3166	细沙	33.1	九江
80	2025年11月15日	赣GA3166	细沙	32.42	九江
81	2025年11月15日	赣C20889	粗沙	3.64	瑞昌
82	2025年11月15日	赣G529B1	细沙	14.4	瑞昌
83	2025年11月15日	赣G529B1	细沙	14.14	瑞昌
84	2025年11月15日	赣G529B1	细沙	13.6	瑞昌
85	2025年11月15日	赣G529B1	细沙	13.66	瑞昌
86	2025年11月16日	赣G3T685	细沙	11.68	瑞昌
87	2025年11月16日	赣G529B1	细沙	13.44	瑞昌
88	2025年11月16日	赣G3T685	细沙	12.62	瑞昌
89	2025年11月16日	赣G529B1	细沙	13.8	瑞昌
90	2025年11月16日	赣G529B1	细沙	13.68	瑞昌
91	2025年11月16日	赣G529B1	细沙	13.46	瑞昌
92	2025年11月17日	赣GM6066	粗沙	25.18	园区
93	2025年11月17日	赣GM6066	细沙	25.02	园区
94	2025年11月17日	鄂A8S1G6	细沙	12.5	瑞昌
95	2025年11月17日	鄂A8S1G6	细沙	11.76	瑞昌
96	2025年11月17日	鄂A8S1G6	细沙	11.84	瑞昌
97	2025年11月17日	鄂A8S1G6	细沙	12.84	瑞昌
98	2025年11月17日	赣G76D56	细沙	12.96	园区
99	2025年11月18日	赣G92P13	细沙	13.04	九江
100	2025年11月18日	赣GC5Q02	石粉料	15.12	安永
101	2025年11月19日	赣G7609F	粗沙	11.98	安永
102	2025年11月19日	赣FD8189	细沙	9.26	安永
103	2025年11月20日	赣GE2066	粗沙	7.92	园区
104	2025年11月20日	赣GM6066	粗沙	26.3	园区
105	2025年11月20日	赣GM6066	细沙	26.02	园区
106	2025年11月20日	赣C20889	细沙	3.6	园区
107	2025年11月20日	赣GU3723	细沙	12.7	园区
108	2025年11月21日	赣GE3389	粗沙	34.22	瑞昌
109	2025年11月21日	赣C20886	粗沙	3.96	园区
110	2025年11月21日	赣G05087D	粗沙	37.84	瑞昌
111	2025年11月22日	赣GM0960	粗沙	12	园区
112	2025年11月22日	赣GE2606	粗沙	5.86	园区
113	2025年11月22日	赣GA3166	细沙	34.56	九江
114	2025年11月22日	赣GM0960	细沙	13.08	园区
115	2025年11月22日	赣GM6221	细沙	26.92	港口
116	2025年11月22日	赣GM6221	细沙	29.46	港口
117	2025年11月22日	鄂J51155	细沙	51.3	园区
118	2025年11月23日	赣GA3166	细沙	32.46	九江



磅单号	车号	货物名称	毛重时间	皮重时间	毛重 (kg)	皮重 (kg)	净重 (kg)	发货单位
B202511020114	赣GT6997	生渣返仓	2025/11/2 17:00:27	2025/11/2 17:05:00	25280	16520	8760	九江钨锋新材料有限公司
B202511050062	赣GT6997	生渣返仓	2025/11/5 16:45:25	2025/11/5 16:53:42	26280	16480	9800	九江钨锋新材料有限公司
B202511090049	赣GT6997	生渣返仓	2025/11/9 11:15:39	2025/11/9 11:29:06	24960	16920	8040	九江钨锋新材料有限公司
B202511200066	赣GT6997	生渣返仓	2025/11/12 16:20:58	2025/11/12 16:28:00	25280	16920	8360	九江钨锋新材料有限公司
B202511300066	赣GT6997	生渣返仓	2025/11/13 17:20:48	2025/11/13 17:25:52	21960	16900	5060	九江钨锋新材料有限公司
B202511500074	赣GT6997	生渣返仓	2025/11/15 17:19:23	2025/11/15 17:23:59	25180	16920	8260	九江钨锋新材料有限公司
A202511190111	赣GT6997	生渣返仓	2025/11/19 17:04:38	2025/11/19 17:09:53	25160	16600	8560	九江钨锋新材料有限公司
A202511260059	赣GT6997	生渣返仓	2025/11/26 17:22:35	2025/11/26 17:28:40	24660	16500	8160	九江钨锋新材料有限公司
A202511280068	赣GT6997	生渣返仓	2025/11/28 17:12:07	2025/11/28 17:16:52	22920	16720	6200	九江钨锋新材料有限公司
A202511300057	赣GT6997	生渣返仓	2025/11/30 17:07:03	2025/11/30 17:12:08	22380	16700	5680	九江钨锋新材料有限公司



九江钜峰新材料有限公司

产
品
出
库
记
录
台
账

九江钜峰新材料有限公司

2025年12月



2025 年12月份炉渣出入库明细表

类别	车数	数量(吨)	单位/用途	备注
上月库存		31407.79	九江钜峰新材料有限公司	
进厂炉渣		17823.66	九江钜峰新材料有限公司	
炉渣分选金属		324.74	九江钜峰新材料有限公司	
炉渣出库		7405.24	九江钜峰新材料有限公司	
炉渣出库				
炉渣出库				
炉渣出库				
炉渣出库				
生渣返仓		132.5	九江钜峰新材料有限公司	
本月库存		41368.97	九江钜峰新材料有限公司	

九江钜峰新材料有限公司

 九江钜峰新材料有限公司



2025年12月份炉渣出厂台账

序号	磅单号	车号	毛重时间	皮重时间	毛重(kg)	皮重(kg)	净重(kg)
A202512010006	赣GT6997	炉渣	2025/12/1 7:30:58	2025/12/1 7:10:29	49600	16760	32840
A202512010008	赣GT6997	炉渣	2025/12/1 7:51:29	2025/12/1 7:35:49	47860	16720	31140
A202512010010	赣GT6997	炉渣	2025/12/1 8:13:00	2025/12/1 7:56:07	47660	16740	30920
A202512010014	赣GT6997	炉渣	2025/12/1 8:33:31	2025/12/1 8:17:49	47420	16740	30680
A202512010017	赣GT6997	炉渣	2025/12/1 9:01:03	2025/12/1 8:42:19	47460	16720	30740
A202512010019	赣GT6997	炉渣	2025/12/1 9:21:06	2025/12/1 9:05:50	47840	16720	31120
A202512010021	赣GT6997	炉渣	2025/12/1 9:42:06	2025/12/1 9:25:33	45380	16720	28660
A202512010024	赣GT6997	炉渣	2025/12/1 10:02:25	2025/12/1 9:46:36	45660	16700	28960
A202512010027	赣GT6997	炉渣	2025/12/1 10:24:24	2025/12/1 10:06:52	47160	16720	30440
A202512010030	赣GT6997	炉渣	2025/12/1 10:45:16	2025/12/1 10:28:57	43880	16720	27160
A202512010041	赣GT6997	炉渣	2025/12/1 14:57:24	2025/12/1 14:15:58	49040	16760	32280
A202512010045	赣GT6997	炉渣	2025/12/1 15:21:14	2025/12/1 15:02:36	45980	16680	29300
A202512010047	赣GT6997	炉渣	2025/12/1 15:42:31	2025/12/1 15:25:48	48920	16680	32240
A202512010049	赣GT6997	炉渣	2025/12/1 16:03:13	2025/12/1 15:46:58	46720	16700	30020
A202512010051	赣GT6997	炉渣	2025/12/1 16:23:07	2025/12/1 16:07:41	45880	16720	29160
A202512010053	赣GT6997	炉渣	2025/12/1 16:45:33	2025/12/1 16:27:19	47680	16720	30960
A202512010057	赣GT6997	炉渣	2025/12/1 17:30:34	2025/12/1 17:11:40	49060	16820	32240
A202512010059	赣GT6997	炉渣	2025/12/1 17:51:40	2025/12/1 17:35:32	48220	16680	31540
A202512010062	赣GT6997	炉渣	2025/12/1 18:14:07	2025/12/1 17:56:54	48740	16700	32040
A202512020009	赣GT6997	炉渣	2025/12/2 7:45:58	2025/12/2 7:25:01	47380	16740	30640
A202512020011	赣GT6997	炉渣	2025/12/2 8:07:39	2025/12/2 7:50:40	48540	16720	31820
C202512020057	赣GT6997	炉渣	2025/12/2 8:29:37	2025/12/2 8:13:09	44940	16720	28220
A202512020017	赣GT6997	炉渣	2025/12/2 8:54:30	2025/12/2 8:34:33	48380	16700	31680
C202512020085	赣GT6997	炉渣	2025/12/2 9:16:31	2025/12/2 9:00:22	47640	16720	30920
A202512020026	赣GT6997	炉渣	2025/12/2 9:37:16	2025/12/2 9:21:07	47540	16700	30840
A202512020032	赣GT6997	炉渣	2025/12/2 9:57:19	2025/12/2 9:41:54	46740	16720	30020
A202512020035	赣GT6997	炉渣	2025/12/2 10:21:06	2025/12/2 10:02:43	46820	16700	30120
A202512020036	赣GT6997	炉渣	2025/12/2 10:42:33	2025/12/2 10:26:17	47300	16700	30600
A202512020040	赣GT6997	炉渣	2025/12/2 11:04:28	2025/12/2 10:47:41	46440	16700	29740
A202512020051	赣GT6997	炉渣	2025/12/2 15:14:15	2025/12/2 14:52:40	48320	16740	31580
A202512020053	赣GT6997	炉渣	2025/12/2 15:36:15	2025/12/2 15:18:57	47720	16660	31060
A202512020056	赣GT6997	炉渣	2025/12/2 15:59:46	2025/12/2 15:41:06	47780	16680	31100
A202512020058	赣GT6997	炉渣	2025/12/2 16:20:38	2025/12/2 16:04:00	47460	16680	30780
A202512020061	赣GT6997	炉渣	2025/12/2 16:41:03	2025/12/2 16:25:06	46800	16680	30120
A202512020064	赣GT6997	炉渣	2025/12/2 17:01:43	2025/12/2 16:45:48	46680	16700	29980
C202512020213	赣GT6997	炉渣	2025/12/2 17:23:16	2025/12/2 17:06:55	48580	16700	31880
A202512020070	赣GT6997	炉渣	2025/12/2 17:46:04	2025/12/2 17:27:57	45580	16680	28900
A202512030006	赣GT6997	炉渣	2025/12/3 7:40:02	2025/12/3 7:17:45	48040	16740	31300
A202512030010	赣GT6997	炉渣	2025/12/3 8:00:10	2025/12/3 7:44:04	47980	16680	31300
A202512030013	赣GT6997	炉渣	2025/12/3 8:20:28	2025/12/3 8:04:34	49120	16700	32420
A202512030019	赣GT6997	炉渣	2025/12/3 8:43:03	2025/12/3 8:25:31	48260	16700	31560
A202512030021	赣GT6997	炉渣	2025/12/3 9:02:46	2025/12/3 8:47:18	45620	16700	28920
A202512030027	赣GT6997	炉渣	2025/12/3 9:26:55	2025/12/3 9:06:41	45780	16680	29100
A202512030029	赣GT6997	炉渣	2025/12/3 9:47:19	2025/12/3 9:30:46	44980	16680	28300
A202512030033	赣GT6997	炉渣	2025/12/3 10:08:44	2025/12/3 9:51:31	46060	16680	29380
A202512030038	赣GT6997	炉渣	2025/12/3 10:30:03	2025/12/3 10:14:53	47460	16680	30780
A202512030042	赣GT6997	炉渣	2025/12/3 11:00:29	2025/12/3 10:38:59	46220	16720	29500
A202512030052	赣GT6997	炉渣	2025/12/3 14:56:48	2025/12/3 14:37:58	48060	16700	31360
A202512030054	赣GT6997	炉渣	2025/12/3 15:17:59	2025/12/3 15:01:03	47060	16680	30380
A202512030056	赣GT6997	炉渣	2025/12/3 15:39:52	2025/12/3 15:22:26	44120	16660	27460
A202512030060	赣GT6997	炉渣	2025/12/3 16:06:21	2025/12/3 15:44:10	49300	16680	32620



CS 扫描全能王
3亿人都在用的扫描App

2025年12月份炉渣出厂台账

序号	磅单号	车号	毛重时间	皮重时间	毛重(kg)	皮重(kg)	净重(kg)
A202512030063	赣GT6997	炉渣	2025/12/3 16:27:04	2025/12/3 16:10:30	45900	16660	29240
A202512030065	赣GT6997	炉渣	2025/12/3 16:48:25	2025/12/3 16:31:01	46180	16680	29500
A202512030067	赣GT6997	炉渣	2025/12/3 17:15:00	2025/12/3 16:52:26	46460	16680	29780
A202512040006	赣GT6997	炉渣	2025/12/4 7:39:19	2025/12/4 7:20:20	45700	16700	29000
A202512040010	赣GT6997	炉渣	2025/12/4 7:58:58	2025/12/4 7:43:21	47920	16680	31240
A202512040013	赣GT6997	炉渣	2025/12/4 8:18:56	2025/12/4 8:02:54	47140	16680	30460
A202512040017	赣GT6997	炉渣	2025/12/4 8:41:26	2025/12/4 8:25:03	47400	16660	30740
A202512040021	赣GT6997	炉渣	2025/12/4 9:04:30	2025/12/4 8:45:27	47640	16640	31000
A202512040026	赣GT6997	炉渣	2025/12/4 9:24:36	2025/12/4 9:08:46	46600	16640	29960
A202512040030	赣GT6997	炉渣	2025/12/4 9:45:09	2025/12/4 9:28:38	46440	16660	29780
A202512040035	赣GT6997	炉渣	2025/12/4 10:06:15	2025/12/4 9:49:07	48580	16640	31940
A202512040037	赣GT6997	炉渣	2025/12/4 10:31:09	2025/12/4 10:10:22	47260	16680	30580
A202512040041	赣GT6997	炉渣	2025/12/4 10:53:23	2025/12/4 10:35:03	47400	16660	30740
A202512040058	赣GT6997	炉渣	2025/12/4 15:30:09	2025/12/4 15:11:07	48860	16720	32140
A202512040061	赣GT6997	炉渣	2025/12/4 15:52:14	2025/12/4 15:34:36	48960	16660	32300
A202512040063	赣GT6997	炉渣	2025/12/4 16:13:10	2025/12/4 15:56:32	47060	16660	30400
A202512040065	赣GT6997	炉渣	2025/12/4 16:34:06	2025/12/4 16:17:18	47020	16660	30360
A202512040067	赣GT6997	炉渣	2025/12/4 16:55:06	2025/12/4 16:38:19	45720	16660	29060
A202512040069	赣GT6997	炉渣	2025/12/4 17:14:11	2025/12/4 16:59:24	45820	16640	29180
A202512040073	赣GT6997	炉渣	2025/12/4 17:49:13	2025/12/4 17:33:11	46640	16680	29960
A202512040077	赣GT6997	炉渣	2025/12/4 18:28:26	2025/12/4 18:06:09	46000	16720	29280
A202512050007	赣GT6997	炉渣	2025/12/5 7:57:56	2025/12/5 7:36:25	47200	16720	30480
A202512050010	赣GT6997	炉渣	2025/12/5 8:20:46	2025/12/5 8:01:59	48600	16660	31940
A202512050014	赣GT6997	炉渣	2025/12/5 8:42:04	2025/12/5 8:24:36	47980	16680	31300
A202512050019	赣GT6997	炉渣	2025/12/5 9:02:56	2025/12/5 8:46:11	48660	16660	32000
A202512050024	赣GT6997	炉渣	2025/12/5 9:29:07	2025/12/5 9:07:07	47860	16680	31180
A202512050029	赣GT6997	炉渣	2025/12/5 9:56:16	2025/12/5 9:33:26	47460	16680	30780
A202512050036	赣GT6997	炉渣	2025/12/5 10:23:42	2025/12/5 10:00:15	44260	16680	27580
A202512050049	赣GT6997	炉渣	2025/12/5 15:25:17	2025/12/5 15:07:07	46740	16700	30040
A202512050052	赣GT6997	炉渣	2025/12/5 15:45:17	2025/12/5 15:29:47	48460	16680	31780
A202512050054	赣GT6997	炉渣	2025/12/5 16:06:02	2025/12/5 15:49:33	47540	16680	30860
A202512050056	赣GT6997	炉渣	2025/12/5 16:27:28	2025/12/5 16:10:57	46920	16680	30240
A202512050060	赣GT6997	炉渣	2025/12/5 16:51:56	2025/12/5 16:32:08	46540	16680	29860
A202512050062	赣GT6997	炉渣	2025/12/5 17:14:18	2025/12/5 16:56:50	43740	16680	27060
A202512050066	赣GT6997	炉渣	2025/12/5 17:49:22	2025/12/5 17:33:37	47140	16660	30480
A202512050068	赣GT6997	炉渣	2025/12/5 18:29:04	2025/12/5 18:10:40	49620	16780	32840
A202512050070	赣GT6997	炉渣	2025/12/5 18:54:02	2025/12/5 18:33:44	48780	16660	32120
A202512060006	赣GT6997	炉渣	2025/12/6 7:59:32	2025/12/6 7:39:02	48140	16700	31440
A202512060008	赣GT6997	炉渣	2025/12/6 8:25:44	2025/12/6 8:08:43	48720	16680	32040
A202512060011	赣GT6997	炉渣	2025/12/6 8:48:34	2025/12/6 8:30:02	48560	16680	31880
A202512060014	赣GT6997	炉渣	2025/12/6 9:12:01	2025/12/6 8:53:16	46380	16680	29700
A202512060020	赣GT6997	炉渣	2025/12/6 9:33:21	2025/12/6 9:16:26	46780	16680	30100
A202512060023	赣GT6997	炉渣	2025/12/6 9:56:55	2025/12/6 9:37:29	47620	16680	30940
A202512060027	赣GT6997	炉渣	2025/12/6 10:19:37	2025/12/6 10:01:43	48560	16720	31840
A202512060029	赣GT6997	炉渣	2025/12/6 10:39:23	2025/12/6 10:24:08	47360	16660	30700
A202512060032	赣GT6997	炉渣	2025/12/6 11:00:12	2025/12/6 10:43:41	46620	16680	29940
A202512060044	赣GT6997	炉渣	2025/12/6 15:59:15	2025/12/6 15:37:14	46660	16700	29960
A202512060047	赣GT6997	炉渣	2025/12/6 16:20:55	2025/12/6 16:03:56	47300	16680	30620
A202512060049	赣GT6997	炉渣	2025/12/6 16:43:28	2025/12/6 16:25:53	44780	16660	28120
A202512060051	赣GT6997	炉渣	2025/12/6 17:04:09	2025/12/6 16:48:26	45040	16680	28360
A202512060053	赣GT6997	炉渣	2025/12/6 17:25:17	2025/12/6 17:09:20	47560	16680	30880



2025年12月份炉渣出厂台账

序号	磅单号	车号	毛重时间	皮重时间	毛重(kg)	皮重(kg)	净重(kg)
A202512060059	赣GT6997	炉渣	2025/12/6 18:27:26	2025/12/6 18:10:12	45660	16760	28900
A202512060064	赣GT6997	炉渣	2025/12/6 18:48:58	2025/12/6 18:34:21	47140	16680	30460
A202512060066	赣GT6997	炉渣	2025/12/6 19:06:58	2025/12/6 18:53:46	44320	16660	27660
A202512060069	赣GT6997	炉渣	2025/12/6 19:27:32	2025/12/6 19:11:29	46360	16660	29700
A202512060072	赣GT6997	炉渣	2025/12/6 19:48:58	2025/12/6 19:31:52	47060	16660	30400
A202512060074	赣GT6997	炉渣	2025/12/6 20:08:40	2025/12/6 19:54:44	45120	16660	28460
A202512060076	赣GT6997	炉渣	2025/12/6 20:27:03	2025/12/6 20:12:49	46680	16660	30020
A202512060078	赣GT6997	炉渣	2025/12/6 20:48:05	2025/12/6 20:31:36	46980	16660	30320
A202512070008	赣GT6997	炉渣	2025/12/7 7:40:22	2025/12/7 7:21:08	48620	16700	31920
A202512070010	赣GT6997	炉渣	2025/12/7 8:02:35	2025/12/7 7:45:34	48360	16660	31700
A202512070013	赣GT6997	炉渣	2025/12/7 8:22:15	2025/12/7 8:06:42	46880	16640	30240
A202512070018	赣GT6997	炉渣	2025/12/7 8:46:03	2025/12/7 8:26:37	47660	16640	31020
C202512070070	赣GT6997	炉渣	2025/12/7 9:12:16	2025/12/7 8:50:03	50740	16660	34080
A202512070027	赣GT6997	炉渣	2025/12/7 9:34:03	2025/12/7 9:18:00	48000	16720	31280
A202512070032	赣GT6997	炉渣	2025/12/7 9:52:42	2025/12/7 9:38:05	47520	16660	30860
A202512070036	赣GT6997	炉渣	2025/12/7 10:11:31	2025/12/7 9:56:47	47300	16660	30640
A202512070039	赣GT6997	炉渣	2025/12/7 10:30:19	2025/12/7 10:15:36	46420	16660	29760
A202512070042	赣GT6997	炉渣	2025/12/7 10:49:53	2025/12/7 10:34:21	44960	16620	28340
A202512070045	赣GT6997	炉渣	2025/12/7 11:10:16	2025/12/7 10:53:48	44560	16660	27900
A202512070058	赣GT6997	炉渣	2025/12/7 15:48:36	2025/12/7 15:28:55	48720	16680	32040
A202512070060	赣GT6997	炉渣	2025/12/7 16:08:29	2025/12/7 15:52:56	45640	16620	29020
A202512070063	赣GT6997	炉渣	2025/12/7 16:28:27	2025/12/7 16:12:49	47880	16640	31240
A202512070066	赣GT6997	炉渣	2025/12/7 16:53:49	2025/12/7 16:37:51	46480	16640	29840
A202512070070	赣GT6997	炉渣	2025/12/7 17:30:03	2025/12/7 17:13:46	45340	16660	28680
A202512070072	赣GT6997	炉渣	2025/12/7 17:51:24	2025/12/7 17:35:18	45540	16640	28900
A202512070074	赣GT6997	炉渣	2025/12/7 18:27:00	2025/12/7 18:11:41	48720	16760	31960
A202512070076	赣GT6997	炉渣	2025/12/7 18:44:31	2025/12/7 18:31:12	47480	16640	30840
A202512070079	赣GT6997	炉渣	2025/12/7 19:25:38	2025/12/7 18:49:01	46180	16640	29540
A202512070081	赣GT6997	炉渣	2025/12/7 19:44:11	2025/12/7 19:29:49	44760	16600	28160
A202512070083	赣GT6997	炉渣	2025/12/7 20:05:14	2025/12/7 19:48:27	47680	16660	31020
A202512080006	赣GT6997	炉渣	2025/12/8 7:55:05	2025/12/8 7:31:01	48560	16700	31860
A202512080010	赣GT6997	炉渣	2025/12/8 8:15:13	2025/12/8 7:59:21	46160	16660	29500
A202512080013	赣GT6997	炉渣	2025/12/8 8:35:41	2025/12/8 8:19:21	47620	16660	30960
A202512080018	赣GT6997	炉渣	2025/12/8 8:59:14	2025/12/8 8:39:53	45220	16660	28560
A202512080024	赣GT6997	炉渣	2025/12/8 9:18:21	2025/12/8 9:03:43	48380	16660	31720
A202512080029	赣GT6997	炉渣	2025/12/8 9:37:45	2025/12/8 9:22:18	47620	16660	30960
A202512080033	赣GT6997	炉渣	2025/12/8 9:57:38	2025/12/8 9:41:58	48160	16660	31500
A202512080036	赣GT6997	炉渣	2025/12/8 10:18:40	2025/12/8 10:01:44	45640	16640	29000
A202512080039	赣GT6997	炉渣	2025/12/8 10:45:47	2025/12/8 10:22:42	47640	16660	30980
A202512080058	赣GT6997	炉渣	2025/12/8 15:48:31	2025/12/8 15:28:57	47420	16680	30740
A202512080060	赣GT6997	炉渣	2025/12/8 16:10:35	2025/12/8 15:53:45	48160	16640	31520
A202512080062	赣GT6997	炉渣	2025/12/8 16:31:08	2025/12/8 16:15:14	46140	16620	29520
A202512080064	赣GT6997	炉渣	2025/12/8 16:52:21	2025/12/8 16:35:58	45980	16620	29360
A202512080066	赣GT6997	炉渣	2025/12/8 17:15:13	2025/12/8 16:57:28	45560	16620	28940
A202512080068	赣GT6997	炉渣	2025/12/8 17:37:29	2025/12/8 17:20:06	46580	16640	29940
A202512080070	赣GT6997	炉渣	2025/12/8 17:57:19	2025/12/8 17:42:47	47220	16660	30560
A202512080072	赣GT6997	炉渣	2025/12/8 18:30:31	2025/12/8 18:14:06	45880	16760	29120
A202512080074	赣GT6997	炉渣	2025/12/8 18:52:40	2025/12/8 18:35:08	44840	16620	28220
A202512080076	赣GT6997	炉渣	2025/12/8 19:15:30	2025/12/8 18:57:30	48120	16620	31500
A202512090014	赣GT6997	炉渣	2025/12/9 7:44:29	2025/12/9 7:24:41	48620	16700	31920
A202512090016	赣GT6997	炉渣	2025/12/9 8:05:10	2025/12/9 7:49:06	45140	16620	28520



CS 扫描全能王
3亿人都在用的扫描App

2025年12月份炉渣出厂台账

序号	磅单号	车号	毛重时间	皮重时间	毛重(kg)	皮重(kg)	净重(kg)
A202512090022	赣GT6997	炉渣	2025/12/9 8:27:46	2025/12/9 8:09:50	47160	16660	30500
A202512090025	赣GT6997	炉渣	2025/12/9 8:48:00	2025/12/9 8:32:17	43420	16660	26760
A202512090030	赣GT6997	炉渣	2025/12/9 9:08:53	2025/12/9 8:52:43	47460	16640	30820
A202512090036	赣GT6997	炉渣	2025/12/9 9:31:52	2025/12/9 9:13:44	44060	16640	27420
A202512090039	赣GT6997	炉渣	2025/12/9 9:55:15	2025/12/9 9:37:59	46640	16640	30000
A202512090042	赣GT6997	炉渣	2025/12/9 10:19:58	2025/12/9 9:59:35	44320	16620	27700
C202512090122	赣GT6997	炉渣	2025/12/9 10:47:50	2025/12/9 10:26:46	45020	16660	28360
A202512090058	赣GT6997	炉渣	2025/12/9 15:52:39	2025/12/9 15:29:41	48180	16680	31500
A202512090060	赣GT6997	炉渣	2025/12/9 16:13:21	2025/12/9 15:56:46	48080	16640	31440
A202512090062	赣GT6997	炉渣	2025/12/9 16:33:36	2025/12/9 16:17:20	47320	16620	30700
A202512090065	赣GT6997	炉渣	2025/12/9 16:58:50	2025/12/9 16:37:44	47320	16640	30680
A202512090069	赣GT6997	炉渣	2025/12/9 17:38:02	2025/12/9 17:21:23	47720	16620	31100
A202512090071	赣GT6997	炉渣	2025/12/9 18:28:04	2025/12/9 18:12:38	47320	16740	30580
A202512090073	赣GT6997	炉渣	2025/12/9 18:45:47	2025/12/9 18:32:35	45320	16640	28680
A202512090075	赣GT6997	炉渣	2025/12/9 19:05:10	2025/12/9 18:50:35	46180	16640	29540
A202512090077	赣GT6997	炉渣	2025/12/9 19:25:27	2025/12/9 19:09:45	43740	16640	27100
A202512090081	赣GT6997	炉渣	2025/12/9 19:46:54	2025/12/9 19:31:05	47240	16620	30620
A202512090083	赣GT6997	炉渣	2025/12/9 20:05:42	2025/12/9 19:51:43	47840	16640	31200
A202512090085	赣GT6997	炉渣	2025/12/9 20:27:21	2025/12/9 20:10:31	46040	16620	29420
A202512100006	赣GT6997	炉渣	2025/12/10 7:40:38	2025/12/10 7:22:41	46520	16680	29840
A202512100008	赣GT6997	炉渣	2025/12/10 8:04:36	2025/12/10 7:45:38	49200	16620	32580
A202512100011	赣GT6997	炉渣	2025/12/10 8:27:20	2025/12/10 8:09:06	44740	16640	28100
A202512100020	赣GT6997	炉渣	2025/12/10 9:50:29	2025/12/10 9:34:56	47700	16620	31080
A202512100022	赣GT6997	炉渣	2025/12/10 10:12:52	2025/12/10 9:55:17	46900	16640	30260
C202512100116	赣GT6997	炉渣	2025/12/10 10:35:15	2025/12/10 10:18:09	44180	16660	27520
A202512100031	赣GT6997	炉渣	2025/12/10 10:57:56	2025/12/10 10:39:37	41320	16640	24680
C202512100196	赣GT6997	炉渣	2025/12/10 15:13:57	2025/12/10 14:56:14	48060	16700	31360
A202512100043	赣GT6997	炉渣	2025/12/10 15:34:45	2025/12/10 15:18:36	47980	16620	31360
A202512100046	赣GT6997	炉渣	2025/12/10 15:56:56	2025/12/10 15:39:28	46800	16640	30160
A202512100049	赣GT6997	炉渣	2025/12/10 16:17:08	2025/12/10 16:01:21	47160	16640	30520
A202512100051	赣GT6997	炉渣	2025/12/10 16:42:22	2025/12/10 16:22:00	48200	16640	31560
A202512100053	赣GT6997	炉渣	2025/12/10 17:23:23	2025/12/10 16:48:09	48540	16640	31900
A202512100060	赣GT6997	炉渣	2025/12/10 18:27:32	2025/12/10 18:09:41	47220	16740	30480
A202512100063	赣GT6997	炉渣	2025/12/10 18:48:11	2025/12/10 18:33:03	44960	16640	28320
A202512100065	赣GT6997	炉渣	2025/12/10 19:18:15	2025/12/10 18:54:43	45480	16640	28840
A202512100068	赣GT6997	炉渣	2025/12/10 19:39:24	2025/12/10 19:24:39	46620	16640	29980
A202512100070	赣GT6997	炉渣	2025/12/10 19:57:46	2025/12/10 19:43:59	46460	16640	29820
A202512100072	赣GT6997	炉渣	2025/12/10 20:18:28	2025/12/10 20:03:22	45660	16640	29020
A202512100074	赣GT6997	炉渣	2025/12/10 20:41:23	2025/12/10 20:22:51	46560	16640	29920
A202512110010	赣GT6997	炉渣	2025/12/11 8:51:16	2025/12/11 8:33:37	47460	16740	30720
A202512110012	赣GT6997	炉渣	2025/12/11 9:10:50	2025/12/11 8:56:41	46800	16620	30180
A202512110016	赣GT6997	炉渣	2025/12/11 9:31:15	2025/12/11 9:15:44	46780	16640	30140
A202512110018	赣GT6997	炉渣	2025/12/11 9:50:50	2025/12/11 9:35:43	46820	16640	30180
A202512110021	赣GT6997	炉渣	2025/12/11 10:13:42	2025/12/11 9:57:17	48300	16640	31660
A202512110023	赣GT6997	炉渣	2025/12/11 10:36:17	2025/12/11 10:18:12	46220	16640	29580
A202512110027	赣GT6997	炉渣	2025/12/11 11:00:17	2025/12/11 10:41:09	47100	16640	30460
A202512110044	赣GT6997	炉渣	2025/12/11 15:29:26	2025/12/11 15:09:53	45800	16660	29140
A202512110046	赣GT6997	炉渣	2025/12/11 15:55:05	2025/12/11 15:34:27	45000	16600	28400
A202512110049	赣GT6997	炉渣	2025/12/11 16:15:34	2025/12/11 15:59:26	47420	16620	30800
A202512110052	赣GT6997	炉渣	2025/12/11 16:36:44	2025/12/11 16:20:00	48280	16620	31660
A202512110055	赣GT6997	炉渣	2025/12/11 16:59:22	2025/12/11 16:40:58	46600	16620	29980



2025年12月份炉渣出厂台账

序号	磅单号	车号	毛重时间	皮重时间	毛重(kg)	皮重(kg)	净重(kg)
A202512110057	赣GT6997	炉渣	2025/12/11 17:20:51	2025/12/11 17:03:42	47040	16600	30440
A202512110063	赣GT6997	炉渣	2025/12/11 18:33:11	2025/12/11 18:15:20	46820	16720	30100
A202512110065	赣GT6997	炉渣	2025/12/11 18:52:54	2025/12/11 18:37:40	46480	16580	29900
A202512110067	赣GT6997	炉渣	2025/12/11 19:13:57	2025/12/11 18:57:35	47360	16620	30740
A202512110069	赣GT6997	炉渣	2025/12/11 19:36:27	2025/12/11 19:19:22	48560	16660	31900
A202512120012	赣GT6997	炉渣	2025/12/12 8:27:55	2025/12/12 8:06:50	47980	16640	31340
A202512120016	赣GT6997	炉渣	2025/12/12 8:48:54	2025/12/12 8:32:18	48860	16620	32240
A202512120022	赣GT6997	炉渣	2025/12/12 9:10:58	2025/12/12 8:53:04	47860	16580	31280
A202512120026	赣GT6997	炉渣	2025/12/12 9:33:34	2025/12/12 9:16:24	47080	16580	30500
A202512120030	赣GT6997	炉渣	2025/12/12 9:55:35	2025/12/12 9:37:40	47880	16600	31280
A202512120036	赣GT6997	炉渣	2025/12/12 10:22:10	2025/12/12 10:00:39	46040	16560	29480
A202512120038	赣GT6997	炉渣	2025/12/12 10:43:50	2025/12/12 10:27:01	45840	16600	29240
A202512120041	赣GT6997	炉渣	2025/12/12 11:05:45	2025/12/12 10:48:45	47520	16640	30880
C202512120195	赣GT6997	炉渣	2025/12/12 15:47:33	2025/12/12 15:28:51	46380	16660	29720
C202512120201	赣GT6997	炉渣	2025/12/12 16:08:10	2025/12/12 15:52:00	44880	16620	28260
C202512120203	赣GT6997	炉渣	2025/12/12 16:27:57	2025/12/12 16:12:31	44760	16600	28160
A202512120057	赣GT6997	炉渣	2025/12/12 17:18:32	2025/12/12 17:03:50	48300	16660	31640
A202512120059	赣GT6997	炉渣	2025/12/12 17:36:17	2025/12/12 17:22:45	47400	16580	30820
A202512120061	赣GT6997	炉渣	2025/12/12 18:26:06	2025/12/12 18:10:06	45780	16700	29080
A202512120065	赣GT6997	炉渣	2025/12/12 18:43:56	2025/12/12 18:30:41	45560	16580	28980
A202512120068	赣GT6997	炉渣	2025/12/12 19:02:55	2025/12/12 18:48:16	43780	16580	27200
A202512120070	赣GT6997	炉渣	2025/12/12 19:21:54	2025/12/12 19:07:30	46120	16560	29560
A202512120072	赣GT6997	炉渣	2025/12/12 19:40:25	2025/12/12 19:26:14	49160	16580	32580
A202512120075	赣GT6997	炉渣	2025/12/12 20:00:16	2025/12/12 19:45:39	44320	16560	27760
A202512130009	赣GT6997	炉渣	2025/12/13 7:56:27	2025/12/13 7:38:00	46720	16660	30060
A202512130012	赣GT6997	炉渣	2025/12/13 8:17:33	2025/12/13 8:01:01	48200	16580	31620
A202512130015	赣GT6997	炉渣	2025/12/13 8:40:32	2025/12/13 8:23:00	47680	16620	31060
A202512130018	赣GT6997	炉渣	2025/12/13 9:02:09	2025/12/13 8:44:49	47880	16600	31280
A202512130022	赣GT6997	炉渣	2025/12/13 9:24:21	2025/12/13 9:06:28	46360	16600	29760
A202512130026	赣GT6997	炉渣	2025/12/13 9:46:00	2025/12/13 9:28:39	46420	16560	29860
A202512130030	赣GT6997	炉渣	2025/12/13 10:07:02	2025/12/13 9:50:10	46580	16600	29980
A202512130034	赣GT6997	炉渣	2025/12/13 10:31:20	2025/12/13 10:11:25	47760	16580	31180
A202512130038	赣GT6997	炉渣	2025/12/13 10:55:58	2025/12/13 10:35:36	47600	16600	31000
A202512130046	赣GT6997	炉渣	2025/12/13 16:17:50	2025/12/13 15:53:47	48040	16600	31440
A202512130050	赣GT6997	炉渣	2025/12/13 16:44:44	2025/12/13 16:28:11	46100	16640	29460
A202512130052	赣GT6997	炉渣	2025/12/13 17:13:45	2025/12/13 16:56:22	45320	16820	28500
A202512130054	赣GT6997	炉渣	2025/12/13 17:33:56	2025/12/13 17:18:19	44680	16780	27900
A202512130058	赣GT6997	炉渣	2025/12/13 17:52:08	2025/12/13 17:38:23	46900	16840	30060
A202512130062	赣GT6997	炉渣	2025/12/13 18:27:48	2025/12/13 18:12:00	48180	16940	31240
A202512130064	赣GT6997	炉渣	2025/12/13 18:46:04	2025/12/13 18:32:22	46300	16840	29460
A202512130066	赣GT6997	炉渣	2025/12/13 19:04:42	2025/12/13 18:51:14	46460	16820	29640
A202512130068	赣GT6997	炉渣	2025/12/13 19:23:12	2025/12/13 19:09:22	44500	16840	27660
A202512130071	赣GT6997	炉渣	2025/12/13 19:43:24	2025/12/13 19:28:45	47420	16820	30600
A202512130075	赣GT6997	炉渣	2025/12/13 20:05:34	2025/12/13 19:48:19	45820	16840	28980
A202512130078	赣GT6997	炉渣	2025/12/13 20:23:53	2025/12/13 20:10:06	47780	16840	30940
A202512130080	赣GT6997	炉渣	2025/12/13 20:45:59	2025/12/13 20:28:38	47220	16840	30380
A202512140009	赣GT6997	炉渣	2025/12/14 7:40:53	2025/12/14 7:20:39	49180	16880	32300
A202512140011	赣GT6997	炉渣	2025/12/14 8:04:06	2025/12/14 7:45:30	48960	16820	32140
A202512140013	赣GT6997	炉渣	2025/12/14 8:25:57	2025/12/14 8:08:47	47820	16840	30980
A202512140018	赣GT6997	炉渣	2025/12/14 8:54:43	2025/12/14 8:30:33	47340	16840	30500
A202512140021	赣GT6997	炉渣	2025/12/14 9:16:17	2025/12/14 8:59:06	47080	16840	30240



2025年12月份炉渣出厂台账

序号	磅单号	车号	毛重时间	皮重时间	毛重(kg)	皮重(kg)	净重(kg)
A202512140024	赣GT6997	炉渣	2025/12/14 9:38:26	2025/12/14 9:20:47	46300	16840	29460
A202512140029	赣GT6997	炉渣	2025/12/14 10:02:55	2025/12/14 9:43:43	45680	16840	28840
A202512140031	赣GT6997	炉渣	2025/12/14 10:27:27	2025/12/14 10:07:21	47300	16840	30460
A202512140033	赣GT6997	炉渣	2025/12/14 10:52:57	2025/12/14 10:31:56	46460	16800	29660
A202512140045	赣GT6997	炉渣	2025/12/14 15:54:21	2025/12/14 15:34:02	49240	16860	32380
A202512140047	赣GT6997	炉渣	2025/12/14 16:17:22	2025/12/14 15:58:46	48600	16840	31760
A202512140049	赣GT6997	炉渣	2025/12/14 16:41:08	2025/12/14 16:23:17	48600	16820	31780
A202512140051	赣GT6997	炉渣	2025/12/14 17:05:11	2025/12/14 16:45:48	45660	16820	28840
A202512140053	赣GT6997	炉渣	2025/12/14 17:28:41	2025/12/14 17:10:14	46100	16840	29260
A202512140055	赣GT6997	炉渣	2025/12/14 17:53:51	2025/12/14 17:33:24	46920	16840	30080
A202512150009	赣GT6997	炉渣	2025/12/15 7:55:34	2025/12/15 7:35:01	48600	16860	31740
A202512150011	赣GT6997	炉渣	2025/12/15 8:17:57	2025/12/15 8:00:19	47820	16820	31000
A202512150014	赣GT6997	炉渣	2025/12/15 8:40:48	2025/12/15 8:22:47	49160	16820	32340
A202512150019	赣GT6997	炉渣	2025/12/15 9:02:14	2025/12/15 8:45:38	48500	16800	31700
A202512150024	赣GT6997	炉渣	2025/12/15 9:24:33	2025/12/15 9:07:43	46140	16880	29260
A202512150027	赣GT6997	炉渣	2025/12/15 9:44:07	2025/12/15 9:29:30	44940	16820	28120
A202512150030	赣GT6997	炉渣	2025/12/15 10:04:29	2025/12/15 9:49:10	46100	16800	29300
A202512150034	赣GT6997	炉渣	2025/12/15 10:24:50	2025/12/15 10:09:08	48880	16800	32080
C202512150110	赣GT6997	炉渣	2025/12/15 10:51:32	2025/12/15 10:34:08	47360	16820	30540
C202512150112	赣GT6997	炉渣	2025/12/15 15:48:38	2025/12/15 15:28:33	48080	16860	31220
C202512150116	赣GT6997	炉渣	2025/12/15 16:10:14	2025/12/15 15:54:46	43520	16800	26720
C202512150120	赣GT6997	炉渣	2025/12/15 17:16:16	2025/12/15 16:57:51	45800	16820	28980
C202512150123	赣GT6997	炉渣	2025/12/15 17:37:55	2025/12/15 17:21:33	48500	16700	31800
B202512150210	赣GT6997	炉渣	2025/12/15 17:58:46	2025/12/15 17:43:16	46120	16680	29440
B202512150211	赣GT6997	炉渣	2025/12/15 18:35:02	2025/12/15 18:18:08	46420	16780	29640
B202512150213	赣GT6997	炉渣	2025/12/15 19:03:43	2025/12/15 18:40:23	47800	16720	31080
B202512150214	赣GT6997	炉渣	2025/12/15 19:24:25	2025/12/15 19:09:01	45060	16680	28380
B202512150216	赣GT6997	炉渣	2025/12/15 19:45:32	2025/12/15 19:30:37	45120	16680	28440
B202512150217	赣GT6997	炉渣	2025/12/15 20:06:50	2025/12/15 19:50:39	46800	16680	30120
B202512150218	赣GT6997	炉渣	2025/12/15 20:30:29	2025/12/15 20:11:33	48740	16660	32080
B202512160041	赣GT6997	炉渣	2025/12/16 7:55:54	2025/12/16 7:35:03	46420	16740	29680
B202512160054	赣GT6997	炉渣	2025/12/16 8:15:26	2025/12/16 8:00:56	47180	16680	30500
B202512160067	赣GT6997	炉渣	2025/12/16 8:35:26	2025/12/16 8:20:30	46940	16680	30260
B202512160075	赣GT6997	炉渣	2025/12/16 9:02:43	2025/12/16 8:40:16	47320	16680	30640
B202512160091	赣GT6997	炉渣	2025/12/16 9:25:57	2025/12/16 9:07:41	46680	16680	30000
B202512160104	赣GT6997	炉渣	2025/12/16 9:46:34	2025/12/16 9:30:27	46160	16680	29480
B202512160113	赣GT6997	炉渣	2025/12/16 10:07:51	2025/12/16 9:50:49	46520	16660	29860
C202512160004	赣GT6997	炉渣	2025/12/16 10:29:15	2025/12/16 10:13:05	48000	16660	31340
B202512160133	赣GT6997	炉渣	2025/12/16 10:53:44	2025/12/16 10:34:02	43500	16680	26820
B202512160213	赣GT6997	炉渣	2025/12/16 16:17:32	2025/12/16 15:58:41	48200	16720	31480
B202512160215	赣GT6997	炉渣	2025/12/16 16:43:10	2025/12/16 16:22:36	46700	16680	30020
C202512160013	赣GT6997	炉渣	2025/12/16 17:27:58	2025/12/16 17:10:39	45000	16800	28200
B202512160217	赣GT6997	炉渣	2025/12/16 17:51:09	2025/12/16 17:33:11	43120	16660	26460
B202512160218	赣GT6997	炉渣	2025/12/16 18:09:10	2025/12/16 17:56:02	47940	16660	31280
B202512160220	赣GT6997	炉渣	2025/12/16 18:28:33	2025/12/16 18:14:13	48140	16660	31480
B202512160221	赣GT6997	炉渣	2025/12/16 18:47:11	2025/12/16 18:33:41	46060	16660	29400
B202512160222	赣GT6997	炉渣	2025/12/16 19:06:04	2025/12/16 18:52:03	45040	16660	28380
B202512160224	赣GT6997	炉渣	2025/12/16 19:26:25	2025/12/16 19:10:25	46420	16660	29760
B202512160226	赣GT6997	炉渣	2025/12/16 19:49:19	2025/12/16 19:31:10	46700	16660	30040
B202512170041	赣GT6997	炉渣	2025/12/17 7:49:05	2025/12/17 7:30:53	48720	16720	32000
B202512170048	赣GT6997	炉渣	2025/12/17 8:11:52	2025/12/17 7:54:19	49580	16660	32920



2025年12月份炉渣出厂台账

序号	磅单号	车号	毛重时间	皮重时间	毛重(kg)	皮重(kg)	净重(kg)
B202512170061	赣GT6997	炉渣	2025/12/17 8:35:01	2025/12/17 8:16:12	47400	16660	30740
B202512170069	赣GT6997	炉渣	2025/12/17 9:01:01	2025/12/17 8:39:43	46820	16660	30160
B202512170084	赣GT6997	炉渣	2025/12/17 9:23:08	2025/12/17 9:05:03	46420	16660	29760
B202512170094	赣GT6997	炉渣	2025/12/17 9:47:05	2025/12/17 9:27:12	48400	16660	31740
B202512170108	赣GT6997	炉渣	2025/12/17 10:11:21	2025/12/17 9:51:26	48320	16660	31660
B202512170116	赣GT6997	炉渣	2025/12/17 10:34:28	2025/12/17 10:15:26	48220	16660	31560
B202512170134	赣GT6997	炉渣	2025/12/17 11:03:27	2025/12/17 10:42:05	44440	16660	27780
B202512170202	赣GT6997	炉渣	2025/12/17 16:08:30	2025/12/17 15:45:43	48100	16700	31400
B202512170212	赣GT6997	炉渣	2025/12/17 16:30:12	2025/12/17 16:13:00	47140	16660	30480
C202512170009	赣GT6997	炉渣	2025/12/17 16:49:00	2025/12/17 16:34:35	42480	16660	25820
B202512170217	赣GT6997	炉渣	2025/12/17 17:35:22	2025/12/17 17:16:29	48980	16660	32320
B202512170219	赣GT6997	炉渣	2025/12/17 17:57:00	2025/12/17 17:40:08	47900	16640	31260
B202512170220	赣GT6997	炉渣	2025/12/17 18:35:11	2025/12/17 18:17:46	46400	16780	29620
B202512170221	赣GT6997	炉渣	2025/12/17 19:03:03	2025/12/17 18:40:22	47380	16660	30720
B202512170222	赣GT6997	炉渣	2025/12/17 19:26:26	2025/12/17 19:08:22	47240	16660	30580
C202512180007	赣GT6997	炉渣	2025/12/18 9:41:23	2025/12/18 9:21:19	46840	16660	30180
B202512180103	赣GT6997	炉渣	2025/12/18 10:11:32	2025/12/18 9:46:56	48100	16640	31460
B202512180124	赣GT6997	炉渣	2025/12/18 10:37:53	2025/12/18 10:19:51	48200	16640	31560
B202512180132	赣GT6997	炉渣	2025/12/18 11:02:23	2025/12/18 10:43:28	48100	16640	31460
B202512180219	赣GT6997	炉渣	2025/12/18 16:43:43	2025/12/18 16:23:10	48120	16640	31480
B202512180222	赣GT6997	炉渣	2025/12/18 17:04:53	2025/12/18 16:48:14	47280	16640	30640
B202512180225	赣GT6997	炉渣	2025/12/18 17:27:36	2025/12/18 17:10:06	46160	16640	29520
B202512180226	赣GT6997	炉渣	2025/12/18 17:50:41	2025/12/18 17:33:00	44960	16620	28340
B202512180228	赣GT6997	炉渣	2025/12/18 18:39:12	2025/12/18 18:19:14	48420	16700	31720
B202512180229	赣GT6997	炉渣	2025/12/18 18:59:46	2025/12/18 18:44:13	48340	16640	31700
B202512180230	赣GT6997	炉渣	2025/12/18 19:20:30	2025/12/18 19:04:34	48800	16620	32180
B202512180232	赣GT6997	炉渣	2025/12/18 19:44:45	2025/12/18 19:26:00	49420	16640	32780
B202512180233	赣GT6997	炉渣	2025/12/18 20:06:31	2025/12/18 19:50:10	48720	16640	32080
B202512180234	赣GT6997	炉渣	2025/12/18 20:26:26	2025/12/18 20:11:26	46740	16640	30100
B202512180235	赣GT6997	炉渣	2025/12/18 20:47:31	2025/12/18 20:31:40	46140	16640	29500
B202512180236	赣GT6997	炉渣	2025/12/18 21:08:28	2025/12/18 20:52:09	47340	16620	30720
B202512190048	赣GT6997	炉渣	2025/12/19 8:13:12	2025/12/19 7:49:48	45060	16700	28360
B202512190067	赣GT6997	炉渣	2025/12/19 8:36:22	2025/12/19 8:18:19	47440	16640	30800
B202512190079	赣GT6997	炉渣	2025/12/19 8:57:46	2025/12/19 8:41:04	46040	16640	29400
B202512190087	赣GT6997	炉渣	2025/12/19 9:24:53	2025/12/19 9:02:01	46320	16640	29680
B202512190101	赣GT6997	炉渣	2025/12/19 9:46:02	2025/12/19 9:29:15	43620	16640	26980
B202512190112	赣GT6997	炉渣	2025/12/19 10:09:11	2025/12/19 9:50:08	45060	16620	28440
B202512190124	赣GT6997	炉渣	2025/12/19 10:32:48	2025/12/19 10:13:10	46060	16620	29440
B202512190140	赣GT6997	炉渣	2025/12/19 11:02:42	2025/12/19 10:37:20	47340	16620	30720
C202512190008	赣GT6997	炉渣	2025/12/19 15:14:08	2025/12/19 14:54:40	48100	16620	31480
C202512190009	赣GT6997	炉渣	2025/12/19 15:33:41	2025/12/19 15:18:21	44640	16620	28020
C202512190012	赣GT6997	炉渣	2025/12/19 16:15:08	2025/12/19 15:58:34	45580	16640	28940
C202512190014	赣GT6997	炉渣	2025/12/19 16:36:40	2025/12/19 16:19:23	45560	16640	28920
C202512190016	赣GT6997	炉渣	2025/12/19 16:58:26	2025/12/19 16:40:57	49160	16600	32560
C202512190019	赣GT6997	炉渣	2025/12/19 17:20:12	2025/12/19 17:02:48	45380	16680	28700
C202512190021	赣GT6997	炉渣	2025/12/19 17:40:20	2025/12/19 17:24:16	47280	16620	30660
B202512190239	赣GT6997	炉渣	2025/12/19 18:45:14	2025/12/19 18:15:22	46140	16660	29480
B202512190241	赣GT6997	炉渣	2025/12/19 19:08:02	2025/12/19 18:51:18	45680	16680	29000
B202512190242	赣GT6997	炉渣	2025/12/19 19:30:40	2025/12/19 19:13:25	44960	16680	28280
B202512190243	赣GT6997	炉渣	2025/12/19 20:03:57	2025/12/19 19:35:47	43880	16680	27200
B202512200032	赣GT6997	炉渣	2025/12/20 7:51:08	2025/12/20 7:31:13	48880	16740	32140



2025年12月份炉渣出厂台账

序号	磅单号	车号	毛重时间	皮重时间	毛重(kg)	皮重(kg)	净重(kg)
B202512200040	赣GT6997	炉渣	2025/12/20 8:17:13	2025/12/20 7:56:29	47940	16640	31300
B202512200055	赣GT6997	炉渣	2025/12/20 8:44:13	2025/12/20 8:22:52	48940	16680	32260
B202512200071	赣GT6997	炉渣	2025/12/20 9:06:49	2025/12/20 8:48:46	46140	16680	29460
B202512200082	赣GT6997	炉渣	2025/12/20 9:30:09	2025/12/20 9:11:59	46820	16660	30160
B202512200091	赣GT6997	炉渣	2025/12/20 9:54:23	2025/12/20 9:37:07	46220	16640	29580
B202512200097	赣GT6997	炉渣	2025/12/20 10:15:45	2025/12/20 9:59:00	48560	16680	31880
B202512200107	赣GT6997	炉渣	2025/12/20 10:37:48	2025/12/20 10:20:43	44920	16660	28260
C202512200013	赣GT6997	炉渣	2025/12/20 11:00:59	2025/12/20 10:43:18	46540	16660	29880
B202512200201	赣GT6997	炉渣	2025/12/20 15:38:38	2025/12/20 15:08:00	47120	16660	30460
C202512200017	赣GT6997	炉渣	2025/12/20 16:02:34	2025/12/20 15:46:44	45760	16660	29100
B202512200217	赣GT6997	炉渣	2025/12/20 16:23:03	2025/12/20 16:07:14	44400	16660	27740
B202512200221	赣GT6997	炉渣	2025/12/20 16:43:57	2025/12/20 16:27:56	47420	16660	30760
B202512200222	赣GT6997	炉渣	2025/12/20 17:06:18	2025/12/20 16:48:45	47500	16660	30840
B202512200223	赣GT6997	炉渣	2025/12/20 17:28:36	2025/12/20 17:11:38	46740	16660	30080
B202512200225	赣GT6997	炉渣	2025/12/20 17:49:40	2025/12/20 17:33:54	44820	16660	28160
B202512200227	赣GT6997	炉渣	2025/12/20 18:29:44	2025/12/20 18:12:49	44980	16720	28260
B202512200229	赣GT6997	炉渣	2025/12/20 18:50:52	2025/12/20 18:35:01	46260	16640	29620
B202512200230	赣GT6997	炉渣	2025/12/20 19:12:41	2025/12/20 18:56:29	44180	16660	27520
B202512200231	赣GT6997	炉渣	2025/12/20 19:34:38	2025/12/20 19:18:22	45440	16660	28780
B202512200232	赣GT6997	炉渣	2025/12/20 19:57:16	2025/12/20 19:39:33	48660	16640	32020
B202512210033	赣GT6997	炉渣	2025/12/21 7:50:13	2025/12/21 7:30:55	46120	16720	29400
B202512210044	赣GT6997	炉渣	2025/12/21 8:11:47	2025/12/21 7:56:12	47580	16660	30920
B202512210053	赣GT6997	炉渣	2025/12/21 8:31:20	2025/12/21 8:15:54	45240	16640	28600
B202512210059	赣GT6997	炉渣	2025/12/21 8:51:05	2025/12/21 8:35:32	45100	16660	28440
B202512210073	赣GT6997	炉渣	2025/12/21 9:13:37	2025/12/21 8:56:12	46820	16660	30160
B202512210085	赣GT6997	炉渣	2025/12/21 9:38:33	2025/12/21 9:18:51	43900	16640	27260
B202512210099	赣GT6997	炉渣	2025/12/21 10:01:46	2025/12/21 9:45:36	45960	16640	29320
B202512210112	赣GT6997	炉渣	2025/12/21 10:22:30	2025/12/21 10:06:07	47960	16640	31320
B202512210122	赣GT6997	炉渣	2025/12/21 10:44:47	2025/12/21 10:26:41	46580	16640	29940
B202512210203	赣GT6997	炉渣	2025/12/21 15:17:20	2025/12/21 14:58:04	48800	16640	32160
B202512210211	赣GT6997	炉渣	2025/12/21 15:40:50	2025/12/21 15:21:14	47340	16660	30680
B202512210214	赣GT6997	炉渣	2025/12/21 16:02:38	2025/12/21 15:44:40	47060	16620	30440
B202512210222	赣GT6997	炉渣	2025/12/21 16:22:51	2025/12/21 16:06:45	47120	16640	30480
B202512210224	赣GT6997	炉渣	2025/12/21 16:44:05	2025/12/21 16:27:04	45060	16640	28420
B202512210225	赣GT6997	炉渣	2025/12/21 17:06:53	2025/12/21 16:48:33	45820	16640	29180
B202512210228	赣GT6997	炉渣	2025/12/21 17:31:45	2025/12/21 17:11:16	48700	16640	32060
B202512210229	赣GT6997	炉渣	2025/12/21 17:52:27	2025/12/21 17:36:17	47620	16620	31000
B202512210230	赣GT6997	炉渣	2025/12/21 18:34:32	2025/12/21 18:17:51	43840	16700	27140
B202512210231	赣GT6997	炉渣	2025/12/21 18:58:41	2025/12/21 18:39:26	47860	16640	31220
B202512220032	赣GT6997	炉渣	2025/12/22 7:51:02	2025/12/22 7:32:18	46720	16660	30060
B202512220043	赣GT6997	炉渣	2025/12/22 8:13:38	2025/12/22 7:58:13	49060	16640	32420
B202512220053	赣GT6997	炉渣	2025/12/22 8:36:04	2025/12/22 8:18:25	49180	16640	32540
B202512220058	赣GT6997	炉渣	2025/12/22 8:58:42	2025/12/22 8:40:26	47540	16620	30920
B202512220203	赣GT6997	炉渣	2025/12/22 14:12:35	2025/12/22 13:51:02	48580	16680	31900
B202512220206	赣GT6997	炉渣	2025/12/22 14:34:11	2025/12/22 14:17:51	47920	16620	31300
B202512220215	赣GT6997	炉渣	2025/12/22 14:59:05	2025/12/22 14:40:12	49040	16620	32420
C202512220011	赣GT6997	炉渣	2025/12/22 15:20:18	2025/12/22 15:04:10	49180	16640	32540
C202512220014	赣GT6997	炉渣	2025/12/22 15:40:12	2025/12/22 15:24:52	48360	16620	31740
C202512220016	赣GT6997	炉渣	2025/12/22 16:03:00	2025/12/22 15:45:00	46800	16640	30160
C202512220018	赣GT6997	炉渣	2025/12/22 16:26:05	2025/12/22 16:08:14	47860	16620	31240
C202512220020	赣GT6997	炉渣	2025/12/22 16:46:39	2025/12/22 16:31:08	46820	16600	30220



2025年12月份炉渣出厂台账

序号	磅单号	车号	毛重时间	皮重时间	毛重(kg)	皮重(kg)	净重(kg)
B202512270235	赣GT6997	炉渣	2025/12/27 16:52:58	2025/12/27 16:35:42	46100	16600	29500
B202512270236	赣GT6997	炉渣	2025/12/27 17:15:08	2025/12/27 16:57:33	45840	16600	29240
B202512270237	赣GT6997	炉渣	2025/12/27 17:37:00	2025/12/27 17:19:32	43160	16600	26560
B202512270238	赣GT6997	炉渣	2025/12/27 17:57:30	2025/12/27 17:41:39	47980	16620	31360
C202512280052	赣GT6997	炉渣	2025/12/28 7:50:43	2025/12/28 7:30:38	46320	16680	29640
B202512280018	赣GT6997	炉渣	2025/12/28 8:12:48	2025/12/28 7:56:42	47560	16640	30920
B202512280031	赣GT6997	炉渣	2025/12/28 8:36:40	2025/12/28 8:18:18	46120	16620	29500
B202512280040	赣GT6997	炉渣	2025/12/28 8:57:48	2025/12/28 8:40:50	46580	16620	29960
B202512280051	赣GT6997	炉渣	2025/12/28 9:19:17	2025/12/28 9:02:08	46380	16620	29760
B202512280061	赣GT6997	炉渣	2025/12/28 9:41:26	2025/12/28 9:23:22	48120	16620	31500
B202512280073	赣GT6997	炉渣	2025/12/28 10:02:42	2025/12/28 9:46:06	47140	16620	30520
B202512280085	赣GT6997	炉渣	2025/12/28 10:27:39	2025/12/28 10:09:15	46260	16620	29640
C202512280066	赣GT6997	炉渣	2025/12/28 10:59:56	2025/12/28 10:42:09	47560	16900	30660
B202512280182	赣GT6997	炉渣	2025/12/28 15:55:59	2025/12/28 15:36:00	46240	16920	29320
C202512280068	赣GT6997	炉渣	2025/12/28 16:19:14	2025/12/28 16:00:57	46660	16900	29760
C202512280069	赣GT6997	炉渣	2025/12/28 16:44:43	2025/12/28 16:24:43	47780	16880	30900
C202512280071	赣GT6997	炉渣	2025/12/28 17:12:52	2025/12/28 16:50:05	45700	16900	28800
B202512280192	赣GT6997	炉渣	2025/12/28 17:34:28	2025/12/28 17:18:11	47320	16880	30440
B202512280193	赣GT6997	炉渣	2025/12/28 17:53:43	2025/12/28 17:39:48	44460	16880	27580
B202512280197	赣GT6997	炉渣	2025/12/28 18:31:44	2025/12/28 18:15:32	46200	16940	29260
B202512280198	赣GT6997	炉渣	2025/12/28 19:53:24	2025/12/28 18:37:38	47480	16880	30600
B202512280199	赣GT6997	炉渣	2025/12/28 20:16:32	2025/12/28 19:58:29	47200	16880	30320
B202512290042	赣GT6997	炉渣	2025/12/29 7:56:04	2025/12/29 7:35:47	44600	16940	27660
B202512290056	赣GT6997	炉渣	2025/12/29 8:18:44	2025/12/29 8:02:07	47840	16900	30940
B202512290070	赣GT6997	炉渣	2025/12/29 8:47:31	2025/12/29 8:24:50	48460	16880	31580
B202512290086	赣GT6997	炉渣	2025/12/29 9:11:29	2025/12/29 8:54:09	45200	16860	28340
B202512290100	赣GT6997	炉渣	2025/12/29 9:34:34	2025/12/29 9:17:13	47880	16880	31000
B202512290113	赣GT6997	炉渣	2025/12/29 9:56:47	2025/12/29 9:40:01	46280	16880	29400
B202512290124	赣GT6997	炉渣	2025/12/29 10:19:54	2025/12/29 10:04:45	46500	16860	29640
B202512290137	赣GT6997	炉渣	2025/12/29 10:42:07	2025/12/29 10:26:49	47820	16880	30940
B202512290147	赣GT6997	炉渣	2025/12/29 11:03:39	2025/12/29 10:47:50	46280	16880	29400
B202512290235	赣GT6997	炉渣	2025/12/29 15:56:34	2025/12/29 15:33:26	46600	16920	29680
B202512290238	赣GT6997	炉渣	2025/12/29 16:39:07	2025/12/29 16:01:47	36320	16860	19460
B202512290244	赣GT6997	炉渣	2025/12/29 17:35:14	2025/12/29 17:18:35	45680	16860	28820
B202512290245	赣GT6997	炉渣	2025/12/29 17:55:45	2025/12/29 17:40:41	44460	16860	27600
B202512290248	赣GT6997	炉渣	2025/12/29 18:38:09	2025/12/29 18:19:09	44800	16920	27880
B202512290250	赣GT6997	炉渣	2025/12/29 19:00:08	2025/12/29 18:43:49	46860	16880	29980
B202512290251	赣GT6997	炉渣	2025/12/29 19:20:24	2025/12/29 19:05:19	46920	16880	30040
B202512290252	赣GT6997	炉渣	2025/12/29 19:42:17	2025/12/29 19:25:56	46640	16860	29780
B202512290253	赣GT6997	炉渣	2025/12/29 20:03:03	2025/12/29 19:47:49	47440	16880	30560
B202512290254	赣GT6997	炉渣	2025/12/29 20:24:18	2025/12/29 20:08:27	46900	16860	30040
B202512290255	赣GT6997	炉渣	2025/12/29 20:47:40	2025/12/29 20:29:44	46700	16880	29820
C202512300004	赣GT6997	炉渣	2025/12/30 8:15:37	2025/12/30 7:24:25	44860	16880	27980
B202512300065	赣GT6997	炉渣	2025/12/30 8:39:33	2025/12/30 8:22:03	46980	16880	30100
B202512300081	赣GT6997	炉渣	2025/12/30 9:06:32	2025/12/30 8:45:04	44680	16880	27800
B202512300094	赣GT6997	炉渣	2025/12/30 9:28:12	2025/12/30 9:11:29	47120	16880	30240
B202512300108	赣GT6997	炉渣	2025/12/30 9:49:37	2025/12/30 9:33:15	45620	16880	28740
B202512300118	赣GT6997	炉渣	2025/12/30 10:17:21	2025/12/30 9:54:39	45580	16880	28700
B202512300135	赣GT6997	炉渣	2025/12/30 10:41:25	2025/12/30 10:23:24	47320	16860	30460
B202512300146	赣GT6997	炉渣	2025/12/30 11:05:08	2025/12/30 10:46:24	46780	16880	29900
B202512300237	赣GT6997	炉渣	2025/12/30 15:59:57	2025/12/30 15:42:01	47560	16920	30640



2025年12月份炉渣出厂台账

序号	磅单号	车号	毛重时间	皮重时间	毛重(kg)	皮重(kg)	净重(kg)
B202512300241	赣GT6997	炉渣	2025/12/30 16:21:29	2025/12/30 16:05:00	45360	16880	28480
B202512300247	赣GT6997	炉渣	2025/12/30 16:42:30	2025/12/30 16:26:43	45240	16880	28360
B202512300251	赣GT6997	炉渣	2025/12/30 17:08:02	2025/12/30 16:47:49	47100	16900	30200
B202512300255	赣GT6997	炉渣	2025/12/30 17:30:31	2025/12/30 17:13:17	46300	16900	29400
B202512300257	赣GT6997	炉渣	2025/12/30 17:51:20	2025/12/30 17:36:04	46360	16900	29460
B202512300260	赣GT6997	炉渣	2025/12/30 18:28:48	2025/12/30 18:11:13	46880	16960	29920
B202512300262	赣GT6997	炉渣	2025/12/30 18:52:46	2025/12/30 18:33:42	44180	16900	27280
B202512300264	赣GT6997	炉渣	2025/12/30 19:16:00	2025/12/30 18:58:07	45160	16900	28260
B202512300265	赣GT6997	炉渣	2025/12/30 19:38:06	2025/12/30 19:22:06	46360	16920	29440
B202512300266	赣GT6997	炉渣	2025/12/30 20:02:17	2025/12/30 19:43:53	46240	16920	29320
C202512310036	赣GT6997	炉渣	2025/12/31 7:54:10	2025/12/31 7:30:44	48100	16960	31140
C202512310051	赣GT6997	炉渣	2025/12/31 8:17:14	2025/12/31 7:59:20	45860	16920	28940
C202512310066	赣GT6997	炉渣	2025/12/31 8:37:23	2025/12/31 8:22:27	48540	16900	31640
C202512310078	赣GT6997	炉渣	2025/12/31 9:00:04	2025/12/31 8:44:09	47700	16920	30780
B202512310024	赣GT6997	炉渣	2025/12/31 9:22:15	2025/12/31 9:05:29	46540	16900	29640
B202512310035	赣GT6997	炉渣	2025/12/31 9:45:11	2025/12/31 9:27:30	46200	16920	29280
B202512310047	赣GT6997	炉渣	2025/12/31 10:09:31	2025/12/31 9:51:44	46560	16920	29640
B202512310058	赣GT6997	炉渣	2025/12/31 10:29:32	2025/12/31 10:15:32	42700	16920	25780
B202512310072	赣GT6997	炉渣	2025/12/31 10:54:22	2025/12/31 10:35:54	47640	16920	30720
C202512310095	赣GT6997	炉渣	2025/12/31 16:11:36	2025/12/31 15:52:58	46320	16940	29380
C202512310099	赣GT6997	炉渣	2025/12/31 16:36:27	2025/12/31 16:17:24	45940	16920	29020
B202512310171	赣GT6997	炉渣	2025/12/31 17:00:51	2025/12/31 16:42:08	44980	16920	28060
B202512310173	赣GT6997	炉渣	2025/12/31 17:23:54	2025/12/31 17:07:10	46840	16920	29920
B202512310174	赣GT6997	炉渣	2025/12/31 17:47:11	2025/12/31 17:30:54	44700	16920	27780
B202512310177	赣GT6997	炉渣	2025/12/31 18:29:11	2025/12/31 18:11:41	47380	16960	30420
B202512310179	赣GT6997	炉渣	2025/12/31 18:52:15	2025/12/31 18:35:36	45320	16900	28420
C202512310101	赣GT6997	炉渣	2025/12/31 19:27:51	2025/12/31 18:57:17	46220	16940	29280
B202512310180	赣GT6997	炉渣	2025/12/31 19:52:07	2025/12/31 19:33:05	46680	16920	29760
B202512310181	赣GT6997	炉渣	2025/12/31 20:15:53	2025/12/31 19:58:11	49860	16960	32900
B202512310182	赣GT6997	炉渣	2025/12/31 20:37:21	2025/12/31 20:21:21	46500	16920	29580
B202512310183	赣GT6997	炉渣	2025/12/31 20:59:43	2025/12/31 20:42:28	46300	16920	29380
合计:				592 车	17823.66 吨		
制表: 罗莹	渣厂: 杨政		审核: 黄 希				



炉渣出库					
序号	日期	车牌号	销售货物	数量(净重)/吨	备注
1	2025年12月9日	豫LK3232	破碎铁	36.52	
2	2025年12月12日	鄂APK900	铁粉	34.06	
3	2025年12月15日	豫LK3231	破碎铁	37.14	
4	2025年12月17日	皖CD2603	铝	35.26	
5	2025年12月18日	鄂ADB028	铁粉	35.74	
6	2025年12月20日	鄂APK900	铁粉	34.28	
7	2025年12月24日	鲁H8E88	铁粉	40.38	
8	2025年12月30日	豫LK3231	破碎铁	35.88	
9	2026年12月31日	鄂ADT999	铁粉	35.48	



115	12月11日	赣AM6905	粗沙	35.78	
116	12月11日	赣GA3166	细沙	35.6	
117	12月11日	赣GLK030	细沙	4.74	
118	12月12日	赣G011360	细沙	33.36	
119	12月12日	赣G07039D	细沙	32.32	
120	12月12日	鄂J08S29	细沙	13.9	
121	12月12日	鄂J08S29	细沙	14	
122	12月12日	赣GUP171	细沙	12.5	
123	12月13日	鄂J08S29	细沙	14.46	
124	12月14日	鄂J08S29	细沙	13.08	
125	12月14日	赣G38537	细沙	37.84	
126	12月14日	赣G38537	细沙	43.7	
127	12月14日	赣G69067	细沙	10.7	
128	12月14日	赣GT5773	细沙	39.22	
129	12月14日	赣AL1058	细沙	36.86	
130	12月15日	赣G92P13	细沙	12.86	
131	12月15日	赣G92P13	细沙	13.2	
132	12月15日	赣GT5773	细沙	34.86	
133	12月15日	赣AL1058	细沙	32.8	
134	12月15日	赣G92P13	细沙	12.6	
135	12月15日	赣GT6831	细沙	32.68	
136	12月15日	赣G92P13	细沙	12.22	
137	12月15日	赣G92P13	细沙	12.96	
138	12月15日	赣G92P13	细沙	13.16	
139	12月15日	赣G92P13	细沙	12.28	
140	12月15日	赣G92P13	细沙	12.9	
141	12月15日	赣GT6831	细沙	34.7	
142	12月15日	赣AL1058	细沙	33.52	
143	12月15日	赣GE3929	细沙	34.86	
144	12月16日	赣G6905	粗沙	35.32	
145	12月16日	赣GLK030	细沙	5.28	
146	12月16日	赣GM6066	细沙	26.32	
147	12月16日	赣G628M8	细沙	12.86	
148	12月16日	赣G566A7	细沙	12.3	
149	12月16日	鄂J08S29	细沙	13.42	
150	12月16日	赣GD3160	粗沙	10.42	
151	12月17日	赣G011360	细沙	32.74	
152	12月17日	赣G09092D	细沙	31.34	
153	12月17日	赣G09565D	细沙	33.3	
154	12月17日	赣G07039D	细沙	29.66	
155	12月17日	赣GG556A7	粗沙	11.86	
156	12月17日	赣GM6066	粗沙	26.18	
157	12月18日	赣G38537	细沙	34.22	
158	12月18日	赣GLK030	细沙	4.86	
159	12月18日	赣GD5539D	细沙	33.34	
160	12月18日	豫PQ0928	石粉料	15.06	
161	12月18日	赣G37309	粗沙	12.62	
162	12月18日	赣G3166R	细沙	11.84	
163	12月18日	赣G92P13	细沙	12.86	
164	12月18日	鄂J08S29	细沙	13.72	
165	12月18日	赣G92P13	细沙	12.42	
166	12月18日	赣GM6066	细沙	26.32	
167	12月18日	赣G92P13	细沙	12.56	
168	12月18日	赣G92P13	细沙	12.38	
169	12月18日	赣GD5539D	细沙	35.36	
170	12月19日	赣G38537	细沙	39.84	
171	12月19日	赣G38537	细沙	33.68	
172	12月19日	赣G38537	细沙	34.22	



173	12月19日	赣G21060	细沙	4.8	
174	12月19日	赣GE1950	粗沙	34.74	
175	12月19日	赣G92P13	细沙	12.36	
176	12月19日	赣G38537	细沙	35.44	
177	12月19日	赣G92P13	细沙	12.28	
178	12月19日	赣G21060	细沙	4.78	
179	12月19日	赣G92P13	细沙	12.3	
180	12月19日	赣G92P13	细沙	11.68	
181	12月19日	赣G92P13	细沙	12.26	
182	12月19日	赣G92P13	细沙	11.94	
183	12月20日	赣G556A7	细沙	4.02	
184	12月20日	赣G556A7	粗沙	8.56	
185	12月20日	赣GC1161	细沙	4.92	
186	12月20日	赣GC1161	粗沙	4.32	
187	12月20日	赣G09092D	粗沙	34	
188	12月20日	赣G05165D	粗沙	34.64	
189	12月20日	赣G92P13	细沙	11.78	
190	12月20日	赣G92P13	细沙	11.72	
191	12月20日	赣GM6905	粗沙	34.96	
192	12月21日	赣DL98211	粗沙	58.46	
193	12月21日	赣G92P13	细沙	12.62	
194	12月21日	赣G92P13	细沙	12.2	
195	12月21日	赣G92P13	细沙	12.14	
196	12月22日	赣G07039D	细沙	37.74	
197	12月23日	赣GE1950	粗沙	35.14	
198	12月23日	赣G09565D	粗沙	34.06	
199	12月23日	赣G09565D	粗沙	34.06	
200	12月23日	赣G92P13	细沙	11.82	
201	12月24日	赣GM6095	细沙	36.74	
202	12月25日	赣G628M8	细沙	13.54	
203	12月25日	赣GA3166	细沙	35.82	
204	12月25日	赣GA3166	细沙	35.2	
205	12月25日	赣GE1950	细沙	36.29	
206	12月25日	赣GM6095	细沙	37.68	
207	12月25日	赣G92P13	细沙	12.86	
208	12月25日	赣G92P13	细沙	14.52	
209	12月25日	赣G92P13	细沙	13.56	
210	12月26日	赣G92P13	细沙	12.72	
211	12月26日	赣AM6095	细沙	39.54	
212	12月26日	赣G92P13	细沙	13.7	
213	12月26日	赣G92P13	细沙	13.64	
214	12月26日	赣G92P13	细沙	13.6	
215	12月26日	赣G92P13	细沙	13.18	
216	12月27日	赣GA3166	细沙	33.7	
217	12月27日	赣G92P13	细沙	13.36	
218	12月27日	赣AM6095	粗沙	34.18	
219	12月27日	赣GA3166	细沙	35.1	
220	12月27日	赣CAB515	细沙	36.58	
221	12月27日	鄂J52872	细沙	38.14	
222	12月27日	赣G92P13	细沙	13.16	
223	12月27日	赣G92P13	细沙	13.16	
224	12月27日	赣G92P13	细沙	12.66	
225	12月28日	赣G20889	细沙	4.06	
226	12月28日	赣G92P13	细沙	13.8	
227	12月28日	赣GUP171	细沙	13.28	
228	12月28日	赣G92P13	细沙	13.34	
229	12月28日	赣G92P13	细沙	13.4	
230	12月28日	赣G92P13	细沙	13.34	



231	12月28日	赣G92P13	细沙	13	
232	12月28日	赣G92P13	细沙	13.22	
233	12月28日	赣G92P13	细沙	12.8	
234	12月28日	赣G20889	细沙	4.02	
235	12月28日	赣T8675	粗沙	53.6	
236	12月29日	赣GD9092D	细沙	31.42	
237	12月29日	赣GM6066	粗沙	24.62	
238	12月29日	赣G92P13	细沙	13.04	
239	12月29日	赣G628M8	细沙	13.16	
240	12月29日	赣G92P13	细沙	12.64	
241	12月29日	赣GM6066	细沙	25.3	
242	12月29日	赣G92P13	细沙	13.06	
243	12月29日	赣AM6905	细沙	35.66	
244	12月29日	赣DL9821	粗沙	58.56	
245	12月29日	赣G92P13	细沙	13.18	
246	12月29日	赣G92P13	细沙	12.82	
247	12月29日	赣GP3372	细沙	34.8	
248	12月29日	赣GD9092D	细沙	31.04	
249	12月29日	赣GP3372	细沙	36.08	
250	12月29日	赣GP3372	细沙	35.06	
251	12月29日	赣G07039D	细沙	31.12	
252	12月29日	赣G05165D	细沙	35.38	
253	12月30日	鄂J08S29	细沙	13.68	
254	12月30日	鄂J08S29	细沙	13.78	
255	12月30日	赣G92P13	细沙	13.22	
256	12月30日	赣G92P13	细沙	12.64	
257	12月30日	赣G92P13	细沙	13.1	
258	12月30日	赣G92P13	细沙	13.88	
259	12月30日	赣G92P13	细沙	12.52	
260	12月30日	赣G92P13	细沙	12.8	
261	12月30日	赣G92P13	细沙	12.96	
262	12月30日	赣G92P13	细沙	13.28	
263	12月31日	鄂J52872	细沙	29.96	
264	12月31日	鄂J52872	细沙	30.86	
265	12月31日	鄂J52872	细沙	24.12	
266	12月31日	鄂J52872	细沙	27.86	
267	12月31日	鄂J52872	细沙	26.44	
268	12月31日	赣G92P13	细沙	112.62	
269	12月31日	赣G32111	细沙	0.54	
		合计数量		5805.24	





磅单号	车号	货物名称	毛重时间	皮重时间	毛重(kg)	皮重(kg)	净重(kg)	发货单位
A202512030071	赣GT6997	生渣返仓	2025/12/3 17:30:40	2025/12/3 17:35:34	27260	16660	10600	九江钜锋新材料有限公司
A202512040071	赣GT6997	生渣返仓	2025/12/4 17:25:13	2025/12/4 17:30:47	23440	16640	6800	九江钜锋新材料有限公司
A202512050064	赣GT6997	生渣返仓	2025/12/5 17:26:43	2025/12/5 17:31:41	22380	16640	5740	九江钜锋新材料有限公司
A202512060055	赣GT6997	生渣返仓	2025/12/6 17:37:30	2025/12/6 17:43:26	22980	16660	6320	九江钜锋新材料有限公司
A202512070068	赣GT6997	生渣返仓	2025/12/7 17:07:19	2025/12/7 17:11:36	22760	16640	6120	九江钜锋新材料有限公司
A202512090067	赣GT6997	生渣返仓	2025/12/9 17:15:00	2025/12/9 17:19:33	26540	16640	9900	九江钜锋新材料有限公司
A202512100057	赣GT6997	生渣返仓	2025/12/10 18:00:23	2025/12/10 18:06:15	25020	16620	8400	九江钜锋新材料有限公司
A202512110059	赣GT6997	生渣返仓	2025/12/11 17:43:04	2025/12/11 17:48:15	24520	16580	7940	九江钜锋新材料有限公司
C202512150118	赣GT6997	生渣返仓	2025/12/15 16:45:41	2025/12/15 16:55:23	28320	16800	11520	九江钜锋新材料有限公司
B202512170215	赣GT6997	生渣返仓	2025/12/17 17:06:15	2025/12/17 17:14:05	20980	16640	4340	九江钜锋新材料有限公司
C202512190010	赣GT6997	生渣返仓	2025/12/19 15:48:57	2025/12/19 15:56:30	24460	16600	7860	九江钜锋新材料有限公司
B202512210232	赣GT6997	生渣返仓	2025/12/21 19:22:39	2025/12/21 19:36:29	27160	16620	10540	九江钜锋新材料有限公司
B202512210233	赣GT6997	生渣返仓	2025/12/21 19:48:11	2025/12/21 19:58:34	20680	16620	4060	九江钜锋新材料有限公司
B202512240217	赣GT6997	生渣返仓	2025/12/24 16:45:32	2025/12/24 16:55:31	28060	16640	11420	九江钜锋新材料有限公司
B202512260257	赣GT6997	生渣返仓	2025/12/26 17:02:47	2025/12/26 17:15:50	26640	16580	10080	九江钜锋新材料有限公司
B202512290243	赣GT6997	生渣返仓	2025/12/29 17:00:48	2025/12/29 17:16:26	27720	16860	10860	九江钜锋新材料有限公司



附件 13 进出口记录底单照片







附件 14 企业环境检测报告



检 测 报 告 TEST REPORT

江西力圣(2025)第 LSB0606030 号

委托单位: 九江钜峰新材料有限公司
项目名称: 九江钜峰新材料有限公司 2025 年度自行监测项目
检测类别: 自行监测
报告日期: 2025 年 10 月 31 日



江西力圣检测有限公司
Jiangxi Lisheng Test Co., Ltd





说 明

1. 本公司保证检测的科学性、公正性和准确性，对检测数据负检测技术责任，并对委托单位所提供的样品和技术资料保密。
2. 本报告涂改无效，无复核、审核、授权签字人签发视为无效，报告无本公司检验检测专用章、骑缝章及无资质认定章  视为无效。
3. 对本报告若有疑问，请向质控部查询，来函来电请注明报告编号。
4. 未经本公司书面批准，不得部分复制本报告。
5. 由委托单位自行采集的样品，本公司仅对送检样品检测数据负责，不对样品来源负责。
6. 对检测报告若有异议，请及时向本公司提出，受理期限为检测报告发出之日起十日内。
7. 对无法保存、复现的样品不受理申诉。
8. 未经同意本报告不得用于广告宣传。

江西力圣检测有限公司

联系地址：九江市经济技术开发区恒盛科技园 19 号楼 6-7 楼整层

检测委托受理电话：0792-8599856

检测服务投诉电话：0792-8599856

传真：0792-8599855

E-mail: jxlstest@163.com

1、检测点位、频次、因子及样品相关信息

检测类型	采样检测	采样日期	2025年10月18日
检测类别	废水、有组织废气、无组织废气	分析日期	2025年10月18日至10月23日
采样人员	纪毓杰、王家盛		
分析人员	纪毓杰、王家盛、黄慧敏、李芳、汪文静、陈帆、李五霞、倪文静		
生产工况	企业正常生产，环保设施正常运行。		
检测项目	检测点位	频次	检测因子
废水	生活污水排放口DW001	1天，3次	pH值、化学需氧量、五日生化需氧量、悬浮物、氨氮、总磷、总氮
有组织废气	DA001生产车间废气总排口	1天，3次	颗粒物
	DA002水泥罐排气口		
无组织废气	厂界上风向	1天，4次	总悬浮颗粒物
	厂界下风向 1		
	厂界下风向 2		
	厂界下风向 3		

2、检测依据

检测类别	分析项目	检测分析方法	检出限/最低检测浓度	使用仪器名称及型号	仪器编号
水和废水	pH 值	《水质 pH 值的测定 电极法》 HJ 1147-2020	/	便携式 pH 计 /PHBJ-260	LS-052-03
	化学需氧量	《水质 化学需氧量的测定 重铬酸盐法》 HJ 828-2017	4mg/L	COD 标准消解器/JC-102C	LS-029-07
	五日生化需氧量	《水质 五日生化需氧量 (BOD ₅) 的测定 稀释与接种法》 HJ 505-2009	0.5mg/L	生化培养箱 /SPX-150L	LS-028-04
	氨氮	《水质 氨氮的测定 纳氏试剂分光光度法》 HJ 535-2009	0.025mg/L	可见分光光度计/SP-723	LS-008-05
	总磷	《水质 总磷的测定 钼酸铵分光光度法》 GB 11893-89	0.01mg/L	紫外可见分光光度计 /SP-756P	LS-008-02
	总氮	《水质 总氮的测定 碱性过硫酸钾消解紫外分光光度法》 HJ 636-2012	0.05mg/L		
	悬浮物	《水质 悬浮物的测定 重量法》 GB 11901-89	/	电子天平 /LS220A	LS-027-02

检测类别	分析项目	检测分析方法	检出限/最低检测浓度	使用仪器名称及型号	仪器编号
环境空气和废气	颗粒物	《固定污染源废气 低浓度颗粒物的测定 重量法》 HJ 836-2017	1.0mg/m ³	电子天平 /Secura225D	LS-027-01
	总悬浮颗粒物	《环境空气 总悬浮颗粒物的测定 重量法》 HJ 1263-2022	7μg/m ³		

3、质量控制措施

- (1) 检测人员经上岗培训，持有相应项目上岗证。
- (2) 所有仪器均经计量检定或校准合格，且在有效期内使用。
- (3) 检测分析方法采用国家现行有效的标准方法。
- (4) 按照 HJ 630-2011《环境监测质量管理技术导则》等相关技术规范要求采取平行样、密码样、加标回收等措施进行质控。每 20 个样品至少一个平行样，一个密码样或空白加标回收，对于特定要求的每 20 个样品至少一个实际样品加标回收。
- (5) 检测活动全过程均按照本公司质量管理规定实施质量控制。
- (6) 数据和报告均实行三级审核。

4、分析结果

表1 废水分析结果一览表

分析项目及采样时间	检测结果				标准限值
	生活污水排放口DW001				
	10:06	11:25	12:41	平均值或范围	
pH值(无量纲)	6.9	7.0	7.0	6.9-7.0	6-9(无量纲)
化学需氧量(mg/L)	92	94	88	91	500mg/L
五日生化需氧量(mg/L)	20.4	21.3	19.4	20.4	300mg/L
氨氮(mg/L)	11.4	11.2	11.4	11.3	50mg/L
总磷(mg/L)	2.90	2.87	2.86	2.88	8mg/L
总氮(mg/L)	17.5	17.2	17.0	17.2	70mg/L
悬浮物(mg/L)	12	14	14	13	400mg/L
样品性状	微黑、微臭、微浊				-

备注：参考标准由委托方提供。

表2 有组织废气分析结果一览表

分析项目及采样时间	检测结果				标准限值	
	DA001生产车间废气总排口					
	10:19-10:30	10:36-10:47	10:52-11:03	平均值		
颗粒物	实测浓度(mg/m ³)	4.7	6.1	4.5	5.1	20mg/m ³
	排放速率(kg/h)	0.06	0.08	0.06	0.07	-
标干烟气流量(m ³ /h)	13050	13171	14127	13449	-	
烟气含湿量(%)	3.56	3.44	3.24	3.41	-	
烟气温度(℃)	29.3	28.1	24.3	27.2	-	
烟气流速(m/s)	20.9	20.5	21.9	21.1	-	
排气筒高度(m)	15				-	
烟道截面积(m ²)	0.196				-	

备注：参考标准由委托方提供。

表3 有组织废气分析结果一览表

分析项目及采样时间		检测结果				标准限值
		DA002水泥罐排气口				
		13:51-14:04	14:12-14:25	14:32-14:45	平均值	
颗粒物	实测浓度 (mg/m ³)	2.2	3.2	2.7	2.7	20mg/m ³
	排放速率 (kg/h)	0.02	0.02	0.02	0.02	-
标干烟气流量 (m ³ /h)		7621	7359	7319	7433	-
烟气含湿量 (%)		3.63	3.77	3.91	3.77	-
烟气温度 (°C)		25.1	24.9	25.1	25.0	-
烟气流速 (m/s)		14.9	14.4	15.1	14.8	-
排气筒高度 (m)		15				-
烟道截面积 (m ²)		0.159				-

备注：参考标准由委托方提供。

表4 无组织废气分析结果一览表

分析项目及采样时间		检测结果				标准限值
		厂界上风向	厂界下风向1	厂界下风向2	厂界下风向3	
总悬浮 颗粒物 (mg/m ³)	10:00-11:00	0.214	0.297	0.284	0.285	0.5mg/m ³
	11:20-12:20	0.209	0.287	0.274	0.282	
	12:40-13:40	0.194	0.295	0.269	0.272	
	13:50-14:50	0.200	0.277	0.264	0.267	

备注：参考标准由委托方提供。

5、气象参数

表5 采样期间气象参数表

日期	气温 (°C)	湿度 (%)	风速 (m/s)	气压 (kpa)	主导风向	天气状况
2025年10月18日	23.4-29.6	52-59	1.2-2.5	100.0-100.4	东北	多云

6、内部质量控制数据统计

表6 内部质量控制数据一览表

样品类型	监测指标	室内空白		现场平行		全程序空白		内部平行		加标回收		标样/自控样测定	
		数量 (个)	合格率 (%)	数量 (个)	合格率 (%)	数量 (个)	合格率 (%)	数量 (个)	合格率 (%)	数量 (个)	合格率 (%)	数量 (个)	合格率 (%)
水和废水	pH 值	/	/	1	100	/	/	/	/	/	/	2	100
	化学需氧量	2	100	1	100	1	100	3	100	/	/	1	100
	五日生化需氧量	2	100	1	100	1	100	3	100	/	/	1	100
	氨氮	1	100	1	100	1	100	2	100	/	/	1	100
	总磷	1	100	1	100	1	100	2	100	/	/	1	100
	总氮	1	100	1	100	1	100	2	100	/	/	1	100
	悬浮物	/	/	/	/	1	100	/	/	/	/	/	/
环境空气和废气	颗粒物	/	/	/	/	1	100	/	/	/	/	/	/
	总悬浮颗粒物	/	/	1	100	1	100	/	/	/	/	1	100
合计		7	100	7	100	8	100	12	100	/	/	8	100

67、现场采样照片







报告结束

报告编制: 张 复核: 李 审核: 白 签发: 王
日期: 2025.10.31 日期: 2025.10.31 日期: 2025.10.31

(检验检测专用章)
第 7 页 共 7 页



181412341053



检测报告

TEST REPORT

江西力圣(2025)第 LSB1002059 号



委托单位: 九江钜峰新材料有限公司

项目名称: 九江钜峰新材料有限公司 2025 年第四季度自行监测项目

检测类别: 自行监测

报告日期: 2025 年 10 月 21 日





说 明

1. 本公司保证检测的科学性、公正性和准确性，对检测数据负检测技术责任，并对委托单位所提供的样品和技术资料保密。
2. 本报告涂改无效，无复核、审核、授权签字人签发视为无效，报告无本公司检验检测专用章、骑缝章及无资质认定章  视为无效。
3. 对本报告若有疑问，请向质控部查询，来函来电请注明报告编号。
4. 未经本公司书面批准，不得部分复制本报告。
5. 由委托单位自行采集的样品，本公司仅对送检样品检测数据负责，不对样品来源负责。
6. 对检测报告若有异议，请及时向本公司提出，受理期限为检测报告发出之日起十日内。
7. 对无法保存、复现的样品不受理申诉。
8. 未经同意本报告不得用于广告宣传。

江西力圣检测有限公司

联系地址：九江市经济技术开发区恒盛科技园 19 号楼 6-7 楼整层

检测委托受理电话：0792-8599856

检测服务投诉电话：0792-8599856

传真：0792-8599855

E-mail: jxlstest@163.com

1、检测点位、频次、因子及样品相关信息

检测类型	采样检测	采样日期	2025年10月18日
检测类别	噪声	分析日期	2025年10月18日
采样人员	王家盛、纪毓杰		
分析人员	王家盛、纪毓杰		
生产工况	企业正常生产，环保设施正常运行。		
检测项目	检测点位	频次	检测因子
噪声	厂界东内1米处N1	1天，昼间1次	厂界环境噪声
	厂界南内1米处N2		
	厂界西内1米处N3		
	厂界北外1米处N4		

2、检测依据

检测类别	分析项目	检测分析方法	检出限/最低检测浓度	使用仪器名称及型号	仪器编号
噪声和振动	厂界环境噪声	《工业企业厂界环境噪声排放标准》 GB 12348-2008	/	多功能声级计 /AWA6228+	LS-017-05

3、质量控制措施

- (1) 检测人员经上岗培训，持有相应项目上岗证。
- (2) 所有仪器均经计量检定或校准合格，且在有效期内使用。
- (3) 检测分析方法采用国家现行有效的标准方法。
- (4) 按照 HJ 630-2011《环境监测质量管理技术导则》等相关技术规范要求采取平行样、密码样、加标回收等措施进行质控。每 20 个样品至少一个平行样，一个密码样或空白加标回收，对于特定要求的每 20 个样品至少一个实际样品加标回收。
- (5) 检测活动全过程均按照本公司质量管理规定实施质量控制。

(6) 数据和报告均实行三级审核。

4、分析结果

表1 厂界噪声测量结果表

测点及编号	测量时间及结果Leq[dB(A)]		
	2025年10月18日		
	昼间		
	测量时间	测量结果	标准限值
厂界东内1米处N1	11:33-11:43	53.2	65
厂界南内1米处N2	11:46-11:56	59.9	
厂界西内1米处N3	11:59-12:09	53.4	
厂界北外1米处N4	12:13-12:23	53.2	
风速 (m/s)	1.4-2.0		
天气状况	多云		

备注：参考标准由委托方提供。

5、现场采样照片



报告结束

报告编制: 易希 复核: 王 审核: 王 签发: 王
 日期: 2025.10.21 日期: 2025.10.21 日期: 2025.10.21 日期: 2025.10.21

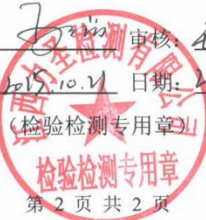



181412341053



检测报告

TEST REPORT

江西力圣(2025)第 LSB1201059 号

委托单位: 九江钜峰新材料有限公司
项目名称: 九江钜峰新材料有限公司 2025 年 12 月份自行监测项目
检测类别: 自行监测
报告日期: 2025 年 12 月 27 日

江西力圣检测有限公司
Jiangxi Lisheng Test Co., Ltd

检验检测专用章





说 明

1. 本公司保证检测的科学性、公正性和准确性，对检测数据负检测技术责任，并对委托单位所提供的样品和技术资料保密。
2. 本报告涂改无效，无复核、审核、授权签字人签发视为无效，报告无本公司检验检测专用章、骑缝章及无资质认定章  视为无效。
3. 对本报告若有疑问，请向质控部查询，来函来电请注明报告编号。
4. 未经本公司书面批准，不得部分复制本报告。
5. 由委托单位自行采集的样品，本公司仅对送检样品检测数据负责，不对样品来源负责。
6. 对检测报告若有异议，请及时向本公司提出，受理期限为检测报告发出之日起十日内。
7. 对无法保存、复现的样品不受理申诉。
8. 未经同意本报告不得用于广告宣传。

江西力圣检测有限公司

联系地址：九江市经济技术开发区恒盛科技园 19 号楼 6-7 楼整层

检测委托受理电话：0792-8599856

检测服务投诉电话：0792-8599856

传真：0792-8599855

E-mail: jxlstest@163.com

1、检测点位、频次、因子及样品相关信息

检测类型	采样检测	采样日期	2025年12月24日
到样日期	2025年12月24日	分析日期	2025年12月25日
采样人员	王永胜、刘显国		
分析人员	黄慧敏、李五霞、李秋丽		
检测类别	检测点位	频次	检测因子
雨水	雨水排口	1天, 3次	化学需氧量、悬浮物、石油类

2、检测依据

检测类别	分析项目	检测分析方法	检出限/最低检测浓度	使用仪器名称及型号	仪器编号
水和废水	化学需氧量	《水质 化学需氧量的测定 重铬酸盐法》HJ 828-2017	4mg/L	COD 消解器 /JC-102C	LS-029-01
	悬浮物	《水质 悬浮物的测定 重量法》GB 11901-89	/	电子天平 /LS220A	LS-027-02
	石油类	《水质 石油类和动植物油类的测定 红外分光光度法》HJ 637-2018	0.06mg/L	红外测油仪 /JLBG-125U	LS-009-01

3、质量控制措施

- (1) 检测人员经上岗培训, 持有相应项目上岗证。
- (2) 所有仪器均经计量检定或校准合格, 且在有效期内使用。
- (3) 检测分析方法采用国家现行有效的标准方法。
- (4) 按照 HJ 630-2011《环境监测质量管理技术导则》等相关技术规范要求采取平行样、密码样、加标回收等措施进行质控。每 20 个样品至少一个平行样, 一个密码样或空白加标回收, 对于特定要求的每 20 个样品至少一个实际样品加标回收。
- (5) 检测活动全过程均按照本公司质量管理规定实施质量控制。
- (6) 数据和报告均实行三级审核。

4、分析结果

表1 雨水分析结果一览表

分析项目及采样时间	检测结果			
	雨水排口			
	09:45	10:28	11:08	平均值
化学需氧量 (mg/L)	10	10	12	11
悬浮物 (mg/L)	6	8	7	7
石油类 (mg/L)	ND	ND	ND	ND
样品性状	无色、无味、澄清			

备注：“ND”表示检测结果低于方法检出限。

5、内部质量控制数据统计

表2 内部质量控制数据一览表

样品类型	监测指标	室内空白		现场平行		全程序空白		内部平行		加标回收		标样/自控样测定	
		数量 (个)	合格率 (%)	数量 (个)	合格率 (%)	数量 (个)	合格率 (%)	数量 (个)	合格率 (%)	数量 (个)	合格率 (%)	数量 (个)	合格率 (%)
水和废水	化学需氧量	2	100	1	100	1	100	3	100	/	/	1	100
	悬浮物	/	/	/	/	1	100	/	/	/	/	/	/
	石油类	/	/	/	/	1	100	/	/	/	/	1	100
合计		2	100	1	100	3	100	3	100	/	/	2	100

6、现场采样照片

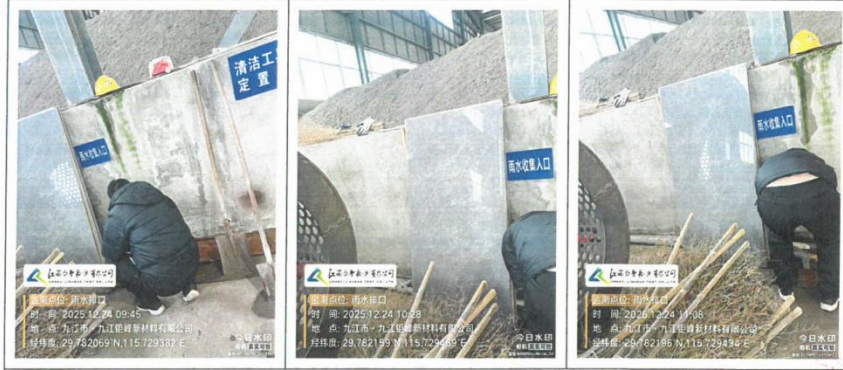

报告结束



报告编制: 姜志 复核: 姜志 审核: 姜志 签发: 姜志
 日期: 2025.12.27 日期: 2025.12.27 日期: 2025.12.27 日期: 2025.12.27

(检验检测专用章)

附件 15 真实性承诺

工业固体废物资源综合利用评价

备查材料真实性承诺书

企业承诺	
企业名称	九江钜峰新材料有限公司
<p>我单位承诺:此次提供备查的所有材料真实无误,并愿意承担由此引发的全部相关责任。</p> <p>法人(授权代表签字) </p> <p> (盖章)</p> <p>2026年1月14日</p>	

附件 16 首末次会议以及现场照片

工业固体废物资源综合利用评价会议签到表

(首次会议)

企业名称	九江钜峰新材料有限公司				
企业地址	江西省九江市柴桑区赤湖工业园平安路 4 号				
企业负责人	张富	联系人	林成	联系电话	13316604948
会议日期	2026.01.05		会议地点	综合楼一楼	
参会人员名单					
评价工作组成员			被评价单位主要成员名单		
工作组职位	签名	工作组职位	签名		
组长	秦玉伟		张成富		
组员	胡明	丁长	李成		
	易立群		杨政		
	王继宾				

工业固体废物资源综合利用评价会议签到表

(末次会议)

企业名称	九江钜峰新材料有限公司				
企业地址	江西省九江市柴桑区赤湖工业园平安路4号				
企业负责人	张富	联系人	林成	联系电话	13316604948
会议日期	2026.01.15		会议地点	综合楼一楼	
参会人员名单					
评价工作组成员			被评价单位主要成员名单		
工作组职位	签名		工作组职位	签名	
组长	秦志伟			张富	
组员	王洪滨		丁长	杨政	
	石洪文			杨政	
	易立群				





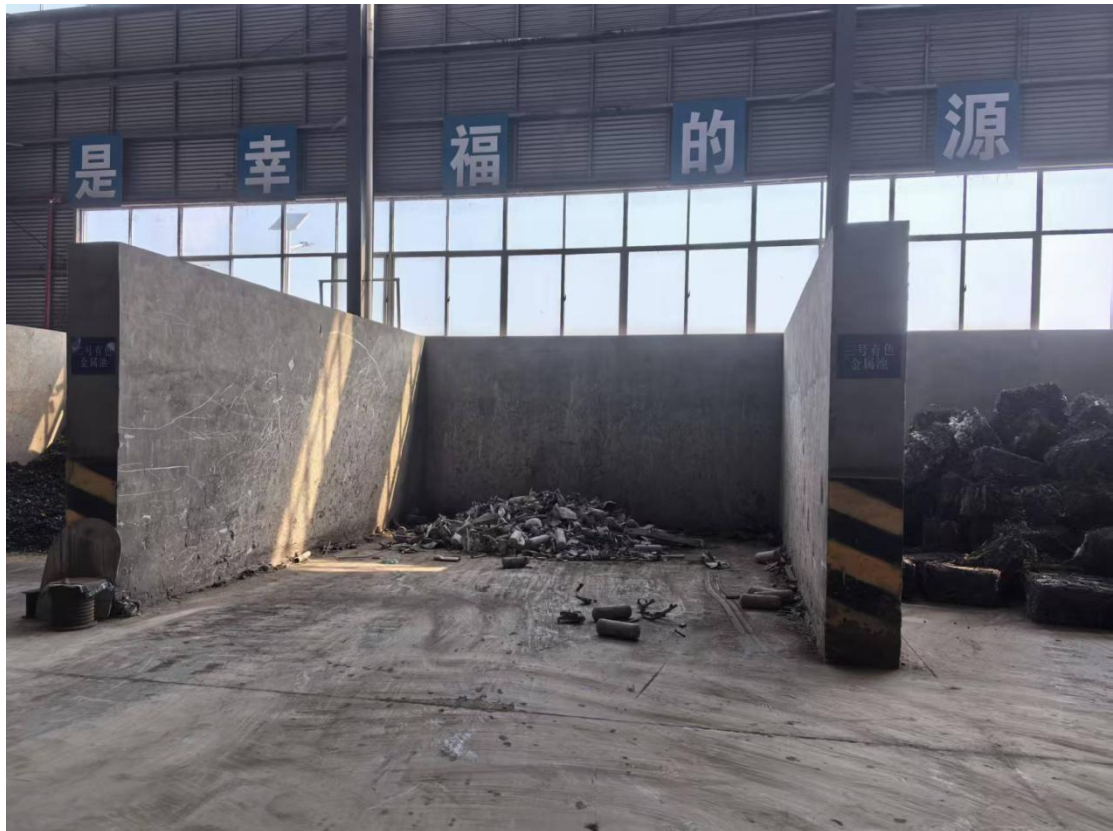



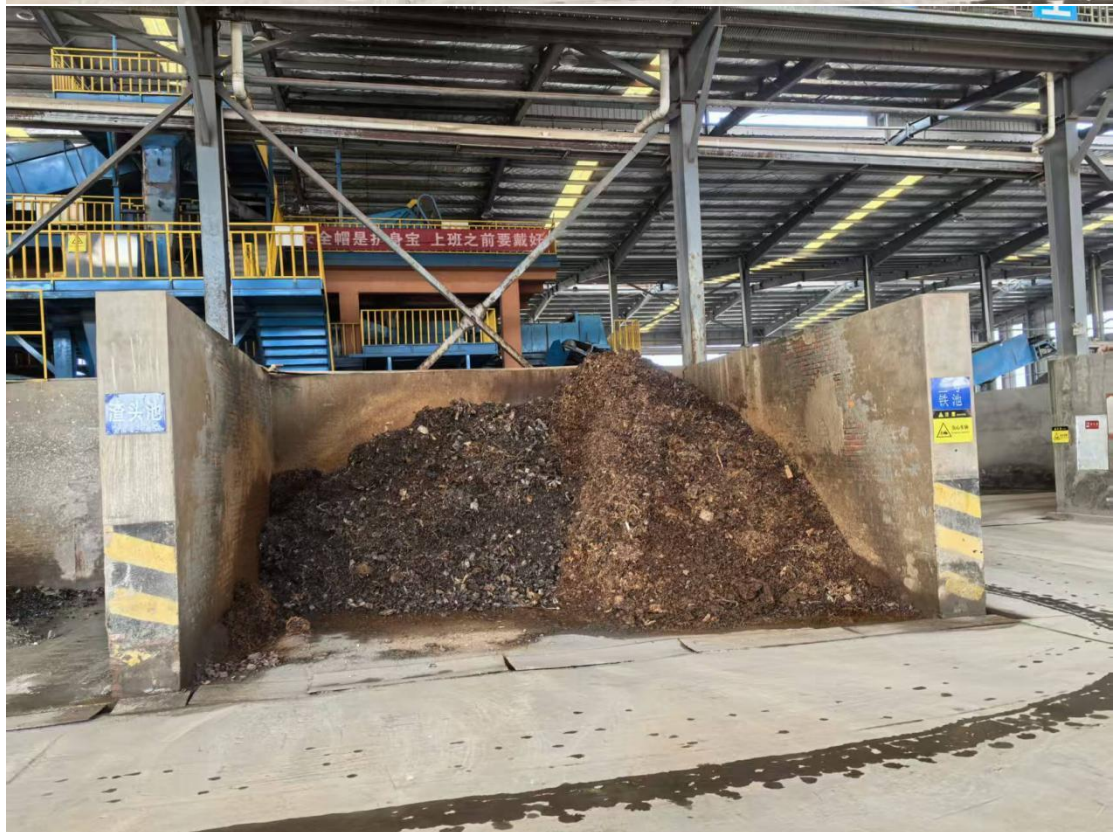











附件 17 评价机构单位资质

证照编号: A062074218



营业执照

(副本) 1-1

统一社会信用代码
913601065840465899

扫描二维码登录
“国家企业信用
信息公示系统”
了解更多登记、
备案、许可、监
管信息。

<p>名称 江西贝斯特节能环保服务有限公司</p> <p>类型 有限责任公司(自然人投资或控股)</p> <p>法定代表人 夏天</p> <p>经营范围 节能评估、合同能源管理;节能环保工程;节能、节水环保咨询;节能、节水环保产品的研发、组装、销售;计算机软件开发、组装、销售;工程管理服务;信息咨询服务(不含许可类信息咨询服务);软件开发;技术服务、技术开发、技术咨询、技术交流、技术转让、技术推广;企业管理;规划设计管理;项目策划与公关服务;工程造价咨询业务。(依法须经批准的项目,经相关部门批准后方可开展经营活动)**</p>	<p>注册资本 叁佰万元整</p> <p>成立日期 2011年11月16日</p> <p>住所 江西省南昌市南昌高新技术产业开发区京东大道698号浙大科技园C区301室</p>
--	---

登记机关 

2023年06月01日

国家企业信用信息公示系统网址: <http://www.gsxt.gov.cn>

市场主体应当于每年1月1日至6月30日通过
国家企业信用信息公示系统报送公示年度报告

国家市场监督管理总局监制

江西省工业和信息化厅

赣工信节能字〔2019〕297号

江西省工业和信息化厅关于发布江西省工业固体废物资源综合利用评价机构名单的通知

各设区市、省直管试点县（市）工信局，赣江新区经发局，各有关单位：

根据《江西省工业固体废物资源综合利用评价管理实施细则》（赣工信节能字〔2019〕187号）、以及《江西省工业和信息化厅关于组织推荐江西省工业固体废物资源综合利用评价机构的通知》（赣工信节能字〔2019〕222号），经各地申报、我厅组织审查及公示，现将江西省建筑材料工业科学研究设计院等22家江西省工业固体废物资源综合利用评价机构名单予以发布，请据此开展相关工作。

—1—

附件：江西省工业固体废物资源综合利用评价机构名单

江西省工业和信息化厅
2019年6月26日



(此件主动公开)

附件

江西省工业固体废物资源综合利用评价机构名单

- 1、江西省建筑材料工业科学研究设计院
- 2、北京和碳环境技术有限公司
- 3、江西贝斯特节能环保服务有限公司
- 4、江苏绿源工程设计研究有限公司江西分公司
- 5、江西博星投资咨询有限公司
- 6、江西中创碳投科技有限公司
- 7、中政国评（北京）科技有限公司
- 8、中国船级社质量认证公司
- 9、江西省科学院能源研究所
- 10、江西省轻工业设计院
- 11、九江振浔管理咨询有限公司
- 12、景德镇市国信节能科技股份有限公司
- 13、江西省地质矿产勘查开发局九〇二地质大队
- 14、赣州市企业技术创新促进中心有限公司
- 15、赣州市天力能源科技咨询服务有限公司
- 16、江西智恒同创企业咨询服务有限公司
- 17、广州赛宝认证中心服务有限公司
- 18、江西省正普低碳节能服务有限公司
- 19、江西井冈佳能节能服务评估有限公司

- 20、抚州市鹏昆水处理有限公司
- 21、江西抚州东华理工能源与环境研究院
- 22、江西瑞佳科技有限公司

抄送：工信部节能司

江西省工业和信息化厅办公室

2019年6月26日印发
